

## *Owner's Operation and Instruction Manual*

# VOGELZANG

## *Affordable Heating Since 1974*

**MODEL: VG180L**



**CAUTION!**

Please read this entire manual before you install or use your new room heater. Failure to follow instructions may result in property damage, bodily injury, or even death. Improper Installation Could Void Your Warranty!

**SAFETY NOTICE:**

If this heater is not properly installed, a house fire may result. For your safety, follow the installation instructions. Never use make-shift compromises during the installation of this heater. Contact local building or fire officials about permits, restrictions and installation requirements in your area.

Approved for installation in the USA and Canada

CONFORMS TO UL 1482, AND CERTIFIED TO ULC-S627 AND ULC-S628

Also suitable for use in a Mobile or Manufactured home. (USA Only)

**U.S. Environmental Protection Agency**

Certified to comply with 2015 particulate emissions standards.

French version is available for download from the U. S. Stove website: <http://www.usstove.com/>

La version française est disponible pour téléchargement à partir du site U. S. Stove: <http://www.usstove.com/>

**SAVE THESE INSTRUCTIONS**

THIS MANUAL WILL HELP YOU TO OBTAIN EFFICIENT, DEPENDABLE SERVICE FROM THE HEATER, AND ENABLE YOU TO ORDER REPAIR PARTS CORRECTLY. KEEP IN A SAFE PLACE FOR FUTURE REFERENCE.

### **U. S. Stove**

227 Industrial Park Road P.O. Box 151  
South Pittsburg, TN 37380  
(800) 750-2723 • [www.usstove.com](http://www.usstove.com)



**Intertek**

852909-3905G

# Specifications CONGRATULATIONS!

You've purchased a heater from North America's oldest manufacturer of wood burning products.

By heating with wood you're helping to CONSERVE ENERGY!

Wood is our only Renewable Energy Resource. Please do your part to preserve our wood supply. Plant at least one tree each year. Future generations will thank you.

This manual describes the installation and operation of the Vogelzang, VG180L wood heater. This heater meets the 2015 U.S. Environmental Protection Agency's crib wood emission limits for wood heaters sold after May 15, 2015. Under specific test conditions this heater has been shown to deliver heat at rates ranging from 9,550 to 25,696 Btu/hr.

Note: The BTU ratings mentioned above are based on the EPA test protocol burning dimensional Douglas Fir lumber. Our advertised BTU's are based on the first hour of operation at high burn rate burning cordwood.

Combustible:	Wood
Colors:	Metallic Black
Flue Pipe Diameter:	6" (153cm)
Flue Pipe Type: (Standard Single Wall or Double Wall):	Black or Blued Steel 2100°F (650°C)
Minimum Chimney Height:	12' (3.7m)
Maximum Log Length:	17" (432mm)
Electrical	110 Volt, 60 Hz, 31 Watt
Dimensions	
Overall: (without Pedestal) Depth x Width x Height:	23.8" x 30" x 17.75" (605mm x 762mm x 451mm)
Combustion Chamber: Width x Depth:	12.7" x 11.9" (322mm x 302mm)
Volume: Cubic Feet:	1.7 cubic feet
Door Opening: Width x Height:	16.8" x 9" (406mm x 228mm)
Pyroceramic Glass Door: (Viewing) Width x Height:	17" x 10" (431mm x 254mm)
Weight (lbs):	433

### CAUTIONS:

- Hot while in operation. Keep children, clothing and furniture away. Contact may cause skin burns.
- Do not use chemicals or fluids to ignite the fire.
- Do not leave the stove unattended when the door is slightly opened.
- Do not burn garbage, flammable fluid such as gasoline, naphtha or motor oil.
- Do not connect to or use in conjunction with any air distribution ductwork unless specifically approved for such installations.
- Always close the door after the ignition.
- Consult your municipal building department or fire officials about permits, restrictions and installations requirements in your area.

Note: Register your product on line at [www.usstove.com](http://www.usstove.com). See "Limited Warranty" section for specific warranty information for your new purchase. Save your receipt with your records for any claims.

# Pre-Assembly

## **UNPACK AND INSPECT**

Remove the packing from the appliance and inspect for any damage. Ensure that the bricks are positioned correctly and not broken (see illustration for proper brick arrangement). Make sure that the baffle board, above the air tubes, is in place and undamaged. DO NOT remove the baffle board.



Brick Configuration

# ASSEMBLY

## LEG ASSEMBLY

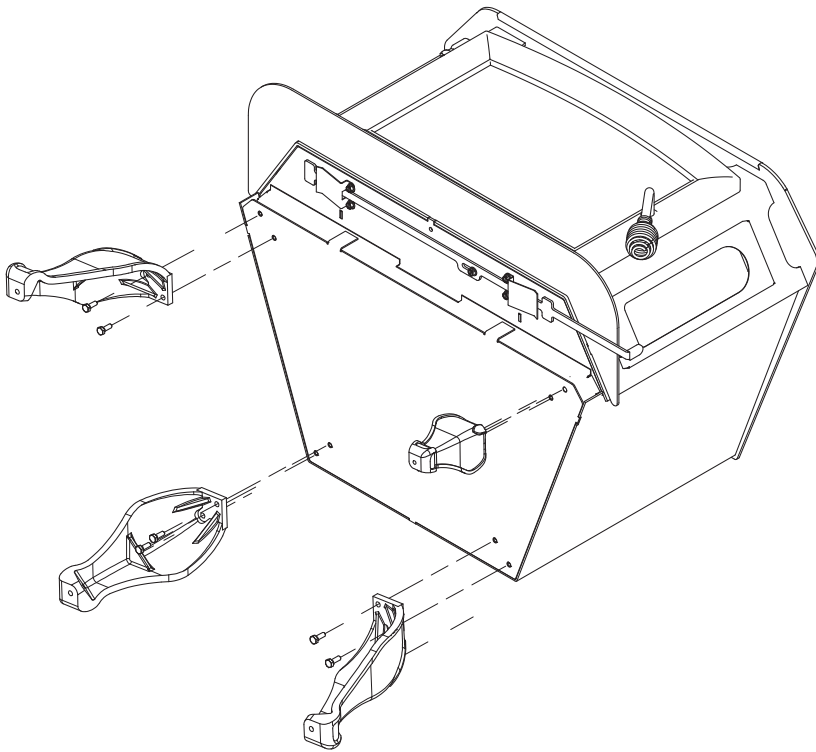

## BLOWER INSTALLATION

Key	Part No.	Description	Qty.
1	891492	Blower Assembly	1
2	27493	B36 Air Deflector	1
3	27494	B-36 Mounting Plate	1
4	83172	#10AX1/2 Screws	4

The blower and deflector panel for your stove come packed in the firebox.

1. Remove the blower and deflector panel.
2. Attach the deflector panel to the blower using the screws provided in the blower.
3. Attach the blower to the rear of the stove using four (4) screws (83172).
4. The mounting plate is installed on the stove from the factory.

➤ **DO NOT REMOVE THE MOUNTING PLATE FROM THE STOVE THE**

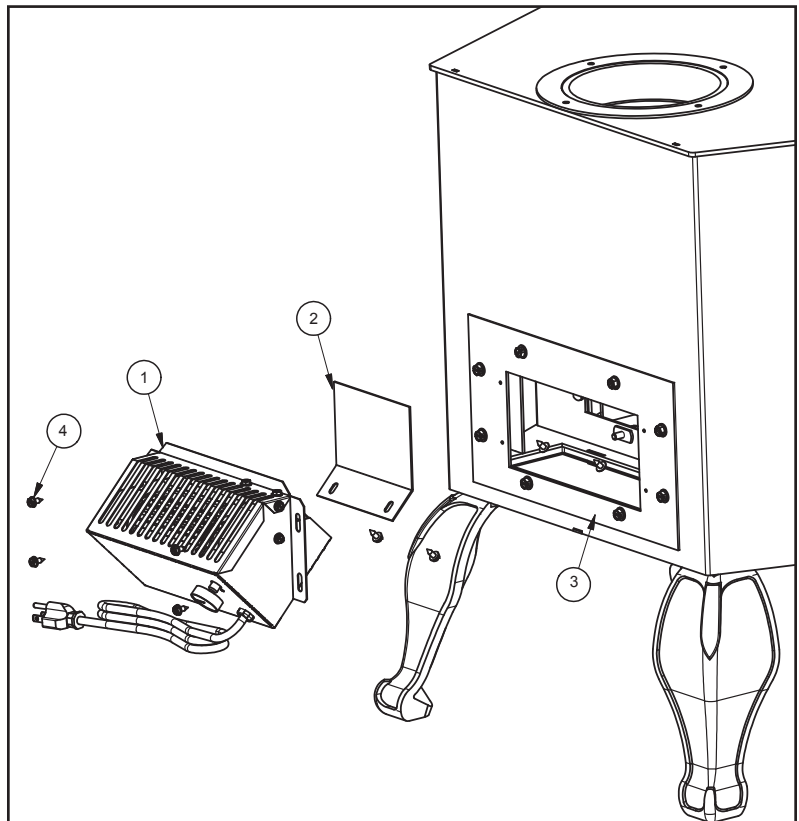

# Installation

## SAFETY NOTICE

- If this stove is not properly installed, a house fire may result. To reduce the risk of fire, follow the installation instructions.
- Consult your municipal building department or fire officials about permits, restrictions and installations requirements in your area.
- Use smoke detectors in the room where your stove is installed.
- Smoke expelled from the unit, by either paint curing, opening the fuel loading door, or a negative pressure inside the home, could trigger the smoke detectors. Mount smoke detectors at least 10' from stove
- Never use gasoline, gasoline-type lantern fuel, kerosene, charcoal lighter fluid, or similar liquids to start or "freshen up" a fire in this heater. Keep all such liquids well away from the heater while it is in use.
- In the event of a chimney fire, push the air control full closed to deprive the fire of oxygen. Call the fire department.
- A source of fresh air into the room or space heated shall be provided when required.
- Room heater, solid fuel type, also for use in mobile homes.

## POSITIONING THE STOVE

It is very important to position the stove as close as possible to the chimney, and in an area that will favor the most efficient heat distribution possible throughout the house. The stove must therefore be installed in the room where the most time is spent, and in the most spacious room possible. Recall that stoves produce radiating heat, the heat we feel when we are close to a stove. A stove also functions by convection, that is through the displacement of hot air accelerated upwards and its replacement with cooler air. If necessary, the hot air distribution from the stove may be facilitated by the use of a fan or blower.

## FREE STANDING STOVE INSTALLATION

A stove must never be installed in a hallway or near a staircase, since it may block the way in case of fire or fail to respect required clearances. It is of the utmost importance that the clearances to combustible materials be strictly adhered to during installation of the stove. Refer to the table and diagrams below for minimum required clearances.

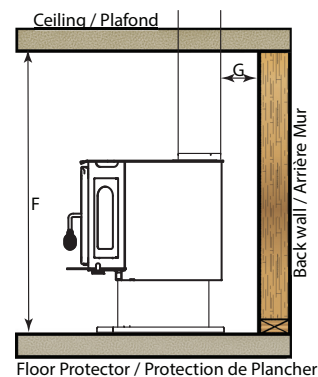
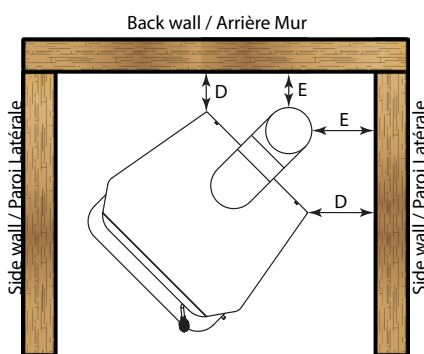
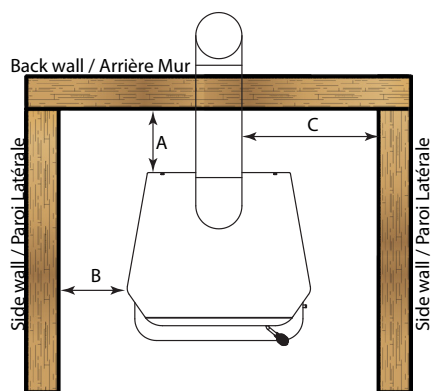

Dimension		
A	Backwall to Stove	12" (305mm)
B	Sidewall to Stove	12" (305mm)
C	Sidewall to Flue	13" (330mm)
D	Wall to Stove (Angled Installation)	8" (203mm)
E	Wall to Flue (Angled Installation)	8" (203mm)
F	Ceiling Height	84" (2133mm)
G	Backwall to Flue	13" (330mm)

- Do not place any combustible material within 4' (1.2m) of the front of the unit.
- The clearance between the flue pipe and a wall are valid only for vertical walls and for vertical flue pipe.
- The chimney connector must not pass through an attic or roof space, closet or similar concealed space, a floor, or a ceiling.
- For Canadian installations, where passage through a wall, or partition of combustible construction is desired, the installation must conform to CAN/CSA-B365.
- A flue pipe crossing a combustible wall must have a minimum clearance of 18" (457.2mm).
- To reduce flue clearances from combustible materials, contact your local safety department.

# Installation

## FLOOR PROTECTOR

The stove must be placed on solid concrete, solid masonry, or when installed on a combustible floor, on a Type 2 floor protector listed to standard UL 1618 with a minimum R value of 1.03 and a minimum thickness of 1/2" or equivalent. The floor protector is required to provide heat, live ember, and ash protection and must be of a non-combustible, continuous solid surface to protect against infiltration of live embers and ash. For UL Listed floor protectors, refer to manufacturers instructions for installation directions. Manufacturers of listed floor protectors include Imperial Metal Products and Hy-C among others. To calculate R-Values for alternative methods, see Alternate Floor Protector Calculation Methods in the back of this manual.

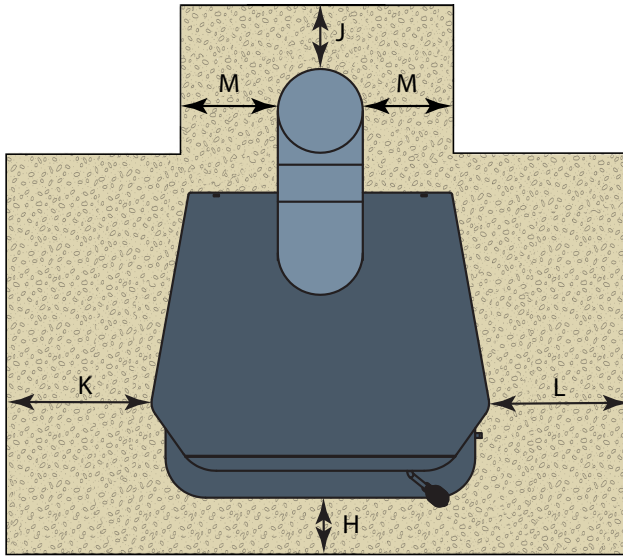

Dimension		Inch	mm
H*	Front	9	229
J	Flue rear	2	51
K**	Left	8	203
L**	Right	8	203
M	Flue Side	2	51

- Canadian installations require 18" (457mm)
- Canadian installations require 8" (203mm)

## SPECIAL MOBILE HOME REQUIREMENTS

**WARNING! - Do not install in a sleeping room**

**CAUTION! - The structural integrity of the mobile home floor, wall, and ceiling/roof must be maintained.**

In addition to the previously detailed installation requirements, mobile home installations must meet the following requirements:

- The heater must be permanently attached to the floor.
  1. There are two holes in the pedestal base, use 3/8" bolts through the floor.
  2. To attach the leg model use two 3/8-16 UNC bolts through the floor.
- The heater must be electrically grounded to the steel chassis of the mobile home with 8 GA copper wire using a serrated or star washer to penetrate paint or protective coating to ensure grounding.
- When moving your mobile home, all exterior venting must be removed while the mobile home is being relocated. After relocation, all venting must be reinstalled and securely fastened.
- Outside Air is mandatory for mobile home installation. See your dealer for purchasing.
- Check with your local building officials as other codes may apply.

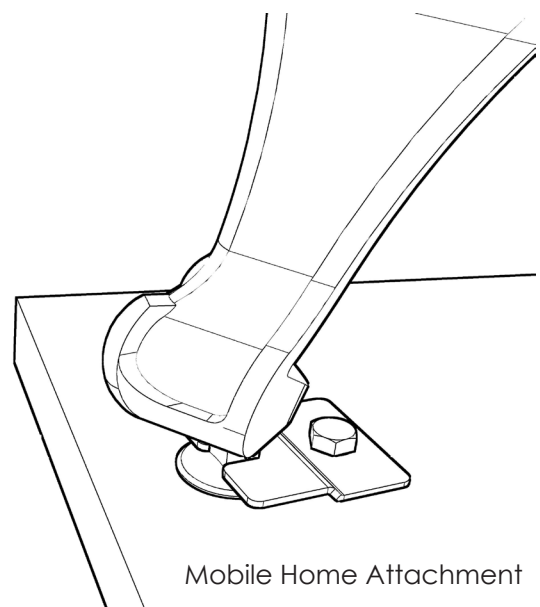

# Ventilation

## COMBUSTION AIR ASSEMBLY INSTRUCTIONS

This appliance requires a source of combustion air. If your home is of tight construction or has negative pressure problems, you will need an outside source of air. Below is a list of possible indicators that a source of outside combustion air may be required.

1. Your stove does not draw steadily, smoke rollout occurs, wood burns poorly, or back-drafts occur whether or not there is combustion present.
2. Existing fuel-fired equipment in the house, such as fireplaces or other heating appliances, smell, do not operate properly, suffer smoke roll-out when opened, or back-drafts occur whether or not there is combustion present.
3. Opening a window slightly on a calm (windless) day alleviates any of the above symptoms.
4. The house is equipped with a well-sealed vapor barrier and tight fitting windows and/or has any powered devices that exhaust house air.
5. There is excessive condensation on windows in the winter.
6. A ventilation system is installed in the house.



Intake Venting Kit Installation

If an outside air intake is required. You have two options. You may cut a rectangular hole in the floor of your home and the floor protector, or purchase a standard 4" Dryer Vent kit from your local hardware supply store and install it on the rear of the pedestal.

**If using a Intake venting kit, the outlet cover must be of a design that DOES NOT close by means of a flap or trap door.**

You must purchase a style that allows a continuous in-flow of air and that has a rodent screen.

"Intake Venting Kit" installation:

First using a pair of pliers or other means, remove the metal plate from the back of the pedestal and bend the tabs out. Follow the manufacturer's installation instructions for attaching the dryer vent kit to the home. Then attach it to the appliance.

# Ventilation

## CHIMNEY

Your wood stove may be hooked up with a factory built or masonry chimney, matching the diameter of the stove exhaust. If you are using a factory built chimney, it must comply with UL 103 or CSA-B365 standard; therefore it must be a Type HT (2100°F). It is extremely important that it be installed according to the manufacturer's specifications. Take into account the chimney's location to insure it is not too close to neighbors or in a valley which may cause unhealthy or nuisance conditions.

If you are using a masonry chimney, it is important that it be built in compliance with the specifications of the National Building Code. It must be lined with fire clay bricks, metal or clay tiles sealed together with fire cement. (Round flues are the most efficient).

The interior diameter of the chimney flue must be identical to the stove smoke exhaust. A flue which is too small may cause draft problems, while a large flue favors rapid cooling of the gas, and hence the build-up of creosote and the risk of chimney fires. Note that it is the chimney and not the stove which creates the draft effect; your stove's performance is directly dependent on an adequate draft from your chimney.

Do not connect this unit to a chimney flue serving another appliance.

The following recommendations may be useful for the installation of your chimney:

- It must rise above the roof at least 3' (0.9m) from the uppermost point of contact.
- The exterior portion should be double or triple wall pipe to ensure proper draft.
- The chimney must exceed any part of the building or other obstruction within a 10' (3.04m) distance by a height of 2' (0.6m).
- Installation of an interior chimney is always preferable to an exterior chimney. The interior chimney will be hotter than an exterior chimney that is being cooled by the ambient air outside the house. Therefore the gas which circulates will cool slower, thus reducing the build-up of creosote and the risk of chimney fires.
- The draft caused by the tendency for hot air to rise will be increased with an interior chimney.
- Using a fire screen at the extremity of the chimney requires regular inspection in order to insure that it is not obstructed thus blocking the draft, and it should be cleaned when used regularly.

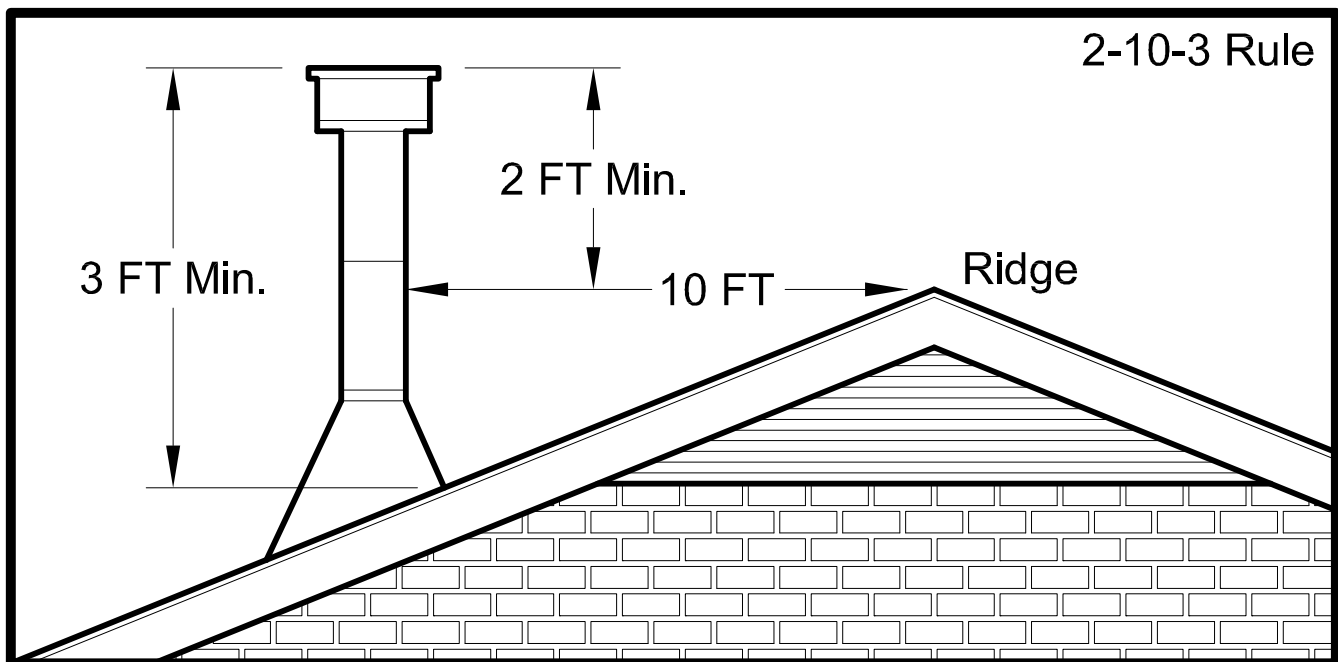

# Ventilation

## MASONRY CHIMNEY

Ensure that a masonry chimney meets the minimum standards of the National Fire Protection Association (NFPA) by having it inspected by a professional. Make sure there are no cracks, loose mortar or other signs of deterioration and blockage. Have the chimney cleaned before the stove is installed and operated. When connecting the stove through a combustible wall to a masonry chimney, special methods are needed as explained in the "5.5 Combustible Wall Chimney Connector Pass-Throughs" Section.

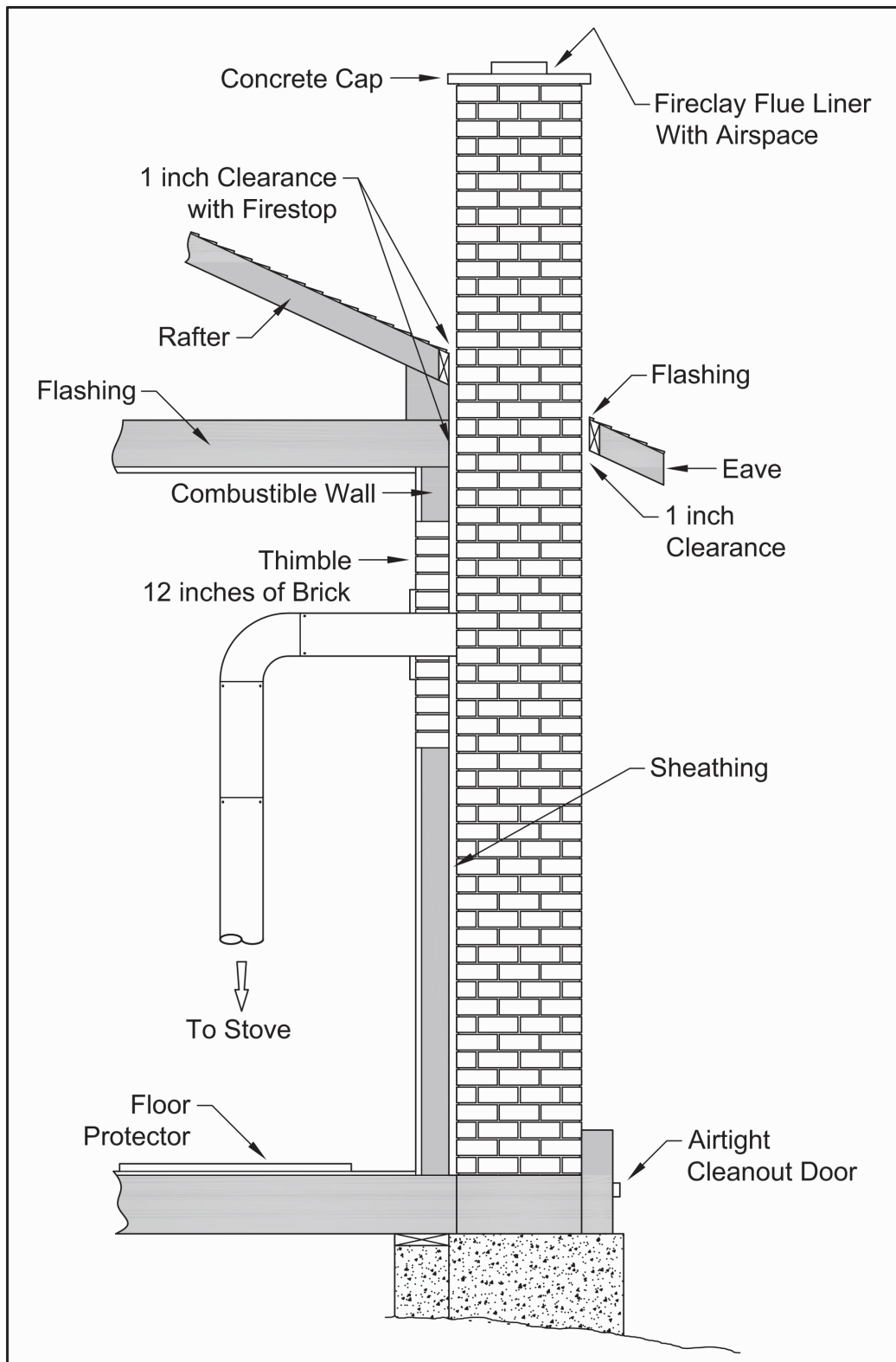

# Ventilation

## COMBUSTIBLE WALL CHIMNEY CONNECTOR PASS-THROUGHS

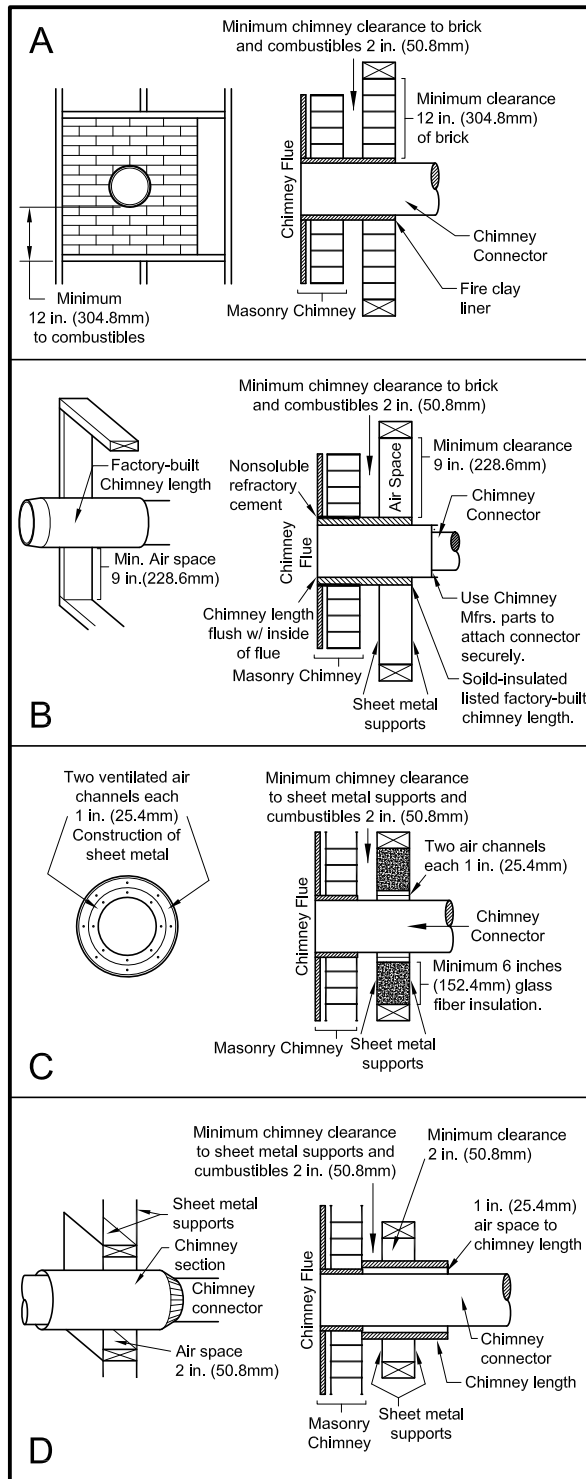

Method A. 12" (304.8 mm) Clearance to Combustible Wall Member: Using a minimum thickness 3.5" (89 mm) brick and a 5/8" (15.9 mm) minimum wall thickness clay liner, construct a wall pass-through. The clay liner must conform to ASTM C315 (Standard Specification for Clay Fire Linings) or its equivalent. Keep a minimum of 12" (304.8 mm) of brick masonry between the clay liner and wall combustibles. The clay liner shall run from the brick masonry outer surface to the inner surface of the chimney flue liner but not past the inner surface. Firmly grout or cement the clay liner in place to the chimney flue liner.

Method B. 9" (228.6 mm) Clearance to Combustible Wall Member: Using a 6" (152.4 mm) inside diameter, listed, factory-built Solid-Pak chimney section with insulation of 1" (25.4 mm) or more, build a wall pass-through with a minimum 9" (228.6 mm) air space between the outer wall of the chimney length and wall combustibles. Use sheet metal supports fastened securely to wall surfaces on all sides, to maintain the 9" (228.6 mm) air space. When fastening supports to chimney length, do not penetrate the chimney liner (the inside wall of the Solid-Pak chimney). The inner end of the Solid-Pak chimney section shall be flush with the inside of the masonry chimney flue, and sealed with a non-water soluble refractory cement. Use this cement to also seal to the brick masonry penetration.

Method C. 6" (152.4 mm) Clearance to Combustible Wall Member: Starting with a minimum 24 gauge (.024" [.61 mm]) 6" (152.4 mm) metal chimney connector, and a minimum 24 gauge ventilated wall thimble which has two air channels of 1" (25.4 mm) each, construct a wall pass-through. There shall be a minimum 6" (152.4 mm) separation area containing fiberglass insulation, from the outer surface of the wall thimble to wall combustibles. Support the wall thimble, and cover its opening with a 24-gauge minimum sheet metal support. Maintain the 6" (152.4 mm) space. There should also be a support sized to fit and hold the metal chimney connector. See that the supports are fastened securely to wall surfaces on all sides. Make sure fasteners used to secure the metal chimney connector do not penetrate chimney flue liner.

Method D. 2" (50.8 mm) Clearance to Combustible Wall Member: Start with a solid-pak listed factory built chimney section at least 12" (304 mm) long, with insulation of 1" (25.4 mm) or more, and an inside diameter of 8" (2 inches [51 mm] larger than the 6" [152.4 mm] chimney connector). Use this as a pass-through for a minimum 24-gauge single wall steel chimney connector. Keep solid-pak section concentric with and spaced 1" (25.4 mm) off the chimney connector by way of sheet metal support plates at both ends of chimney

section. Cover opening with and support chimney section on both sides with 24 gauge minimum sheet metal supports. See that the supports are fastened securely to wall surfaces on all sides. Make sure fasteners used to secure chimney flue do not penetrate flue liner.

NOTE: Connectors to a masonry chimney, excepting method B, shall extend in one continuous section through the wall pass-through system and the chimney wall, to but not past the inner flue liner face.

A chimney connector shall not pass through an attic or roof space, closet or similar concealed space, or a floor, or ceiling.

# Ventilation

## **CHIMNEY CONNECTOR (STOVE PIPE)**

Your chimney connector and chimney must have the same diameter as the stove outlet. If this is not the case, we recommend you contact your dealer in order to insure there will be no problem with the draft.

The stove pipe must be made of aluminized or cold roll steel with a minimum thickness of 0.021" or 0.53 mm. It is strictly forbidden to use galvanized steel.

Your stove pipe should be assembled in such a way that the male section (crimped end) of the pipe faces down. Attach each of the sections to one another with three equidistant metal screws. Seal the joints with furnace cement. The stove pipe must be fastened to the stove by at least two screws or other equivalent mechanical methods.

The pipe must be short and straight. All sections installed horizontally must slope at least 1/4 inch per foot, with the upper end of the section toward the chimney. Any installation with a horizontal run of stove pipe must conform to NFPA 211. You may contact NFPA (National Fire Protection Association) and request the latest edition of the NFPA Standard 211.

To insure a good draft, the total length of the stove pipe should never exceed 8' to 10' (2.4m to 3.04 m). (Except for cases of vertical installation, cathedral-roof style where the smoke exhaust system can be much longer and connected without problem to the chimney at the ceiling of the room).

There should never be more than two 90 degrees elbows in the smoke exhaust system.

Installation of a "barometric draft stabilizer" (fireplace register) on a smoke exhaust system is prohibited.

Furthermore, installation of a draft damper is not recommended. With a controlled combustion wood stoves the draft is regulated upon intake of the combustion air in the stove and not at the exhaust.

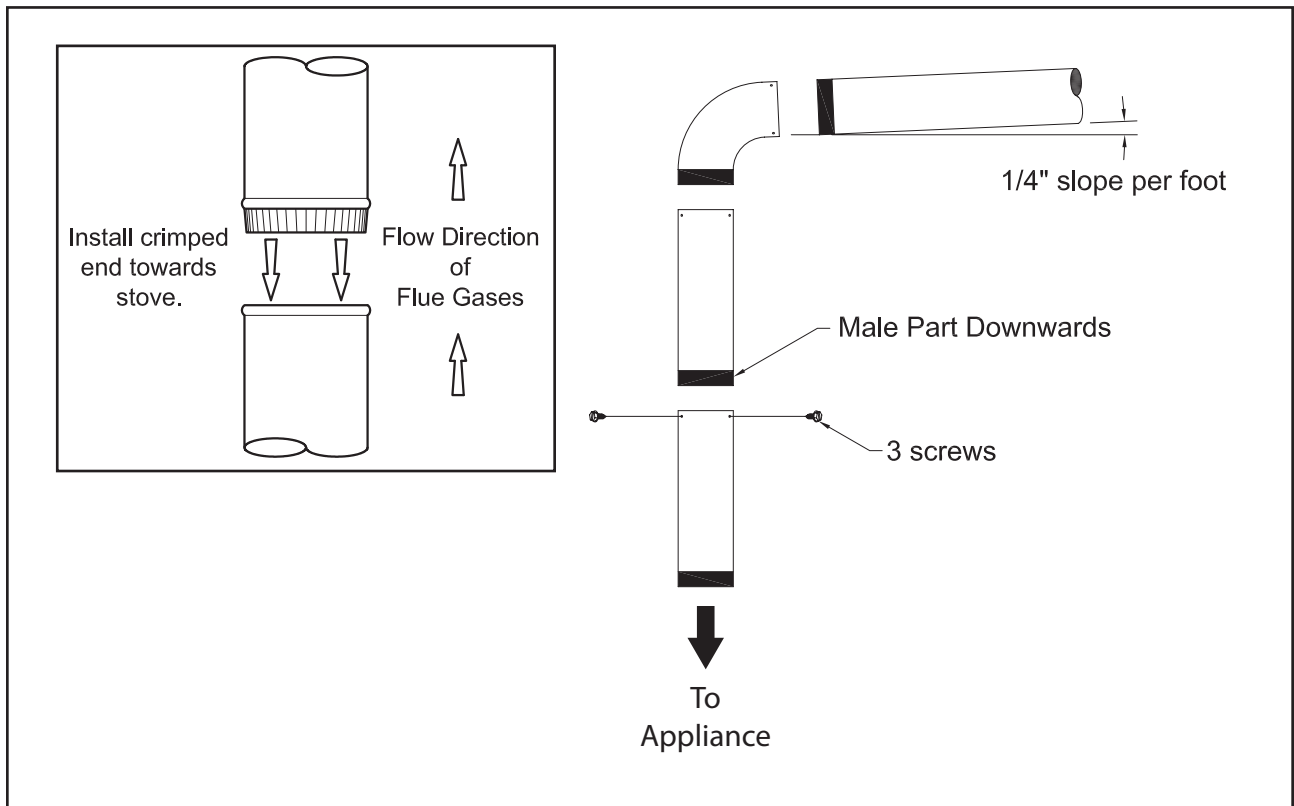

## **IMPORTANCE OF PROPER DRAFT**

Draft is the force which moves air from the appliance up through the chimney. The amount of draft in your chimney depends on the length of the chimney, local geography, nearby obstructions and other factors. Too much draft may cause excessive temperatures in the appliance. Inadequate draft may cause backpuffing into the room and 'plugging' of the chimney.

Inadequate draft will cause the appliance to leak smoke into the room through appliance and chimney connector joints. An uncontrollable burn or excessive temperature indicates excessive draft.

# Ventilation

## FACTORY BUILT CHIMNEY

When a metal prefabricated chimney is used, the manufacturer's installation instructions must be followed. You must also purchase (from the same manufacturer) and install the ceiling support package or wall pass-through and "T" section package, firestops (where needed), insulation shield, roof flashing, chimney cap, etc. Maintain proper clearance to the structure as recommended by the manufacturer. The chimney must be the required height above the roof or other obstructions for safety and proper draft operation.

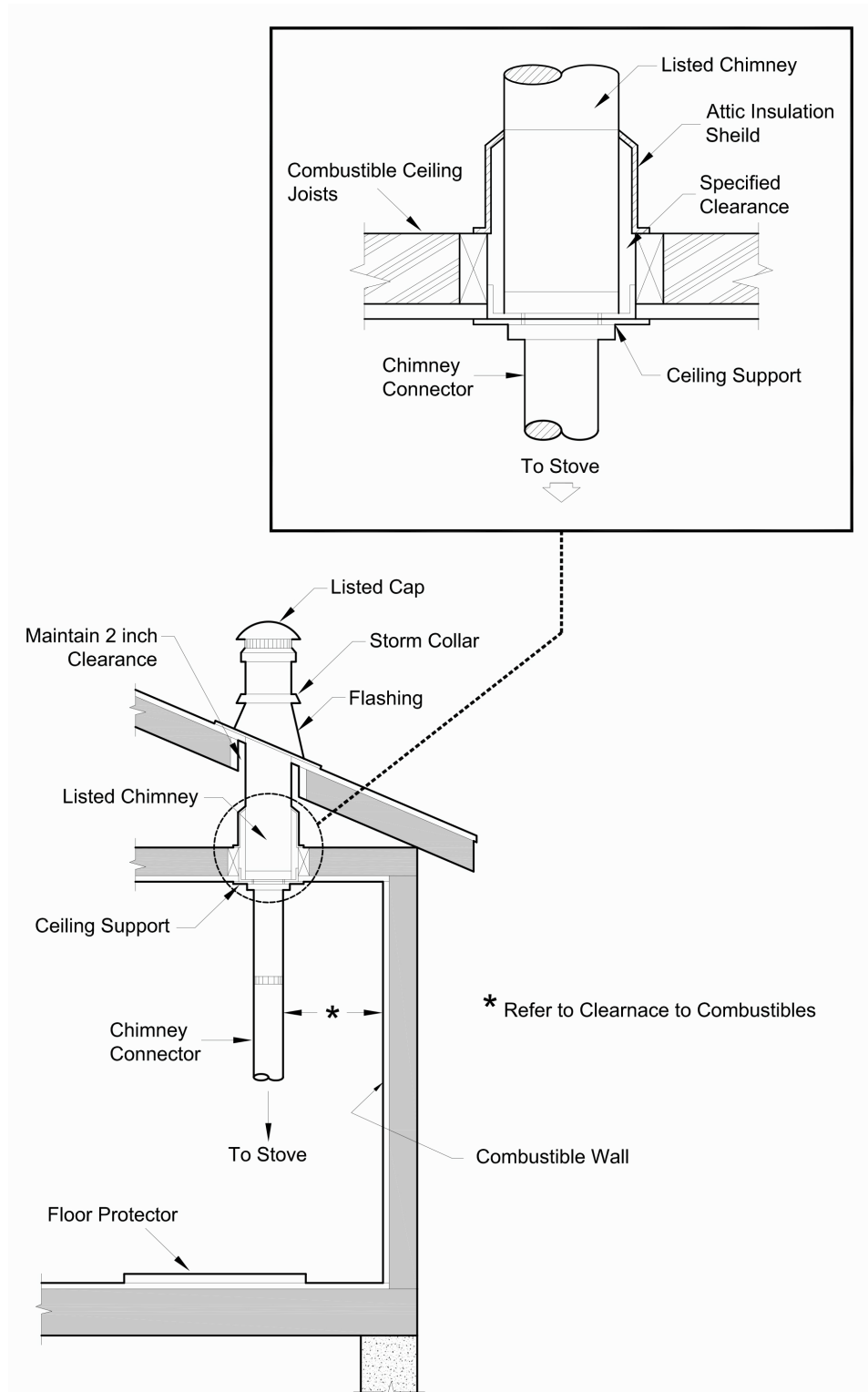

# Woodstove Utilization

This heater is designed to burn natural wood only. Higher efficiencies and lower emissions generally result when burning air dried seasoned hardwoods, as compared to softwoods or to green or freshly cut hardwoods.

## DO NOT BURN:

1. Garbage;
2. Lawn clippings or yard waste;
3. Materials containing rubber, including tires;
4. Materials containing plastic;
5. Waste petroleum products, paints or paint thinners, or asphalt products;
6. Materials containing asbestos;
7. Construction or demolition debris;
8. Railroad ties or pressure-treated wood;
9. Manure or animal remains;
10. Salt water driftwood or other previously salt water saturated materials;
11. Unseasoned wood; or
12. Paper products, cardboard, plywood, or particleboard. The prohibition against burning these materials does not prohibit the use of fire starters made from paper, cardboard, saw dust, wax and similar substances for the purpose of starting a fire in an affected wood heater.

Burning these materials may result in release of toxic fumes or render the heater ineffective and cause smoke. Dead wood lying on the forest floor should be considered wet, and requires full seasoning time. Standing dead wood can usually be considered to be about 2/3 seasoned. Splitting and stacking wood before it is stored accelerates drying time. Storing wood on an elevated surface from the ground and under a cover or covered area from rain or snow also accelerates drying time. A good indicator if wood is ready to burn is to check the piece ends. If there are cracks radiating in all directions from the center then the wood should be dry enough to burn. If your wood sizzles in the fire, even though the surface is dry, it may not be fully cured, and should be seasoned longer. Waste and other flammable materials should not be burned in your oven. Any type of wood may be used in your oven, but specific varieties have better energy yields than others. Please consult the following table in order to make the best possible choice.

TYPE	WEIGHT (LBS. CU. FT., DRY)	PER CORD	EFFICIENCY RANKING	SPLITS	MILLIONS BTU's/CORD
Hickory	63	4500	1.0	Well	31.5
White Oak	48	4100	.9	Fair	28.6
Red Oak	46	3900	.8	Fair	27.4
Beech	45	3800	.7	Hard	26.8
Sugar Maple	44	3700	.6	Fair	26.2
Black Oak	43	3700	.6	Fair	25.6
Ash	42	3600	.5	Well	25.0
Yellow Birch	40	3400	.4	Hard	23.8
Red Maple	38	3200	.3	Fair	22.6
Paper Birch	37	3100	.3	Easy	22.1
Elm/Sycamore	34	2900	.2	Very Difficult	20.1
Red Spruce	29	1800	.1	Easy	16.1

It is EXTREMELY IMPORTANT that you use DRY WOOD only in your wood oven. The wood should have dried for 9 to 15 months, such that the humidity content (in weight) is reduced below 20% of the weight of the log. It is very important to keep in mind that even if the wood has been cut for one, two or even more years, it is not necessarily dry, if it has been stored in poor conditions. Under extreme conditions it may rot, instead of drying. This point cannot be over stressed; the vast majority of the problems related to the operation of a wood oven is caused by the fact that the wood used was too damp or has dried in poor conditions.

These problems can be:

- Ignition problems
- Creosote build-up causing chimney fires
- Low energy yield
- Blackened windows
- Incomplete log combustion

Smaller pieces of wood will dry faster. All logs exceeding 6" in diameter should be split. The wood should not be stored directly on the ground. Air should circulate through the cord. A 24" to 48" air space should be left between each row of logs, which should be placed in the sunniest location possible. The upper layer of wood should be protected from the elements but not the sides.

# Woodstove Utilization

## CAUTIONS:

- Ashes could contain hot embers even after two days without operating the stove.
- The ash pan can become very hot. Wear gloves to prevent injury.
- Never burn the stove with the stove door or ash clean out opening unsealed . This would result in over firing the stove. Damage to the stove and even house fire may result.

## **TESTING YOUR WOOD**

When the oven is thoroughly warmed, place one piece of split wood (about five inches in diameter) parallel to the door on the bed of red embers.

Keep the air control full open by pulling on it and close the door. If ignition of the piece is accomplished within 90 seconds from the time it was placed in the oven, your wood is correctly dried. If ignition takes longer, your wood is damp.

If your wood hisses and water or vapor escapes at the ends of the piece, your wood is soaked or freshly cut. Do not use this wood in your oven. Large amounts of creosote could be deposited in your chimney, creating potential conditions for a chimney fire.

## **TAMPER WARNING**

This wood heater has a manufacturer-set minimum low burn rate that must not be altered. It is against federal regulations to alter this setting or otherwise operate this wood heater in a manner inconsistent with operating instructions in this manual.

## **THE FIRST FIRES**

The fresh paint on your stove needs to be cured to preserve its quality. Once the fuel charge is properly ignited, only burn small fires in your stove for the first four hours of operation. Never open the air control more than necessary to achieve a medium burn rate.

Make sure that there's enough air circulation while curing the stove. The odors could be smelled during the 3 or 4 first fires. Never start your stove outside. You will not be able to see if you are over heating.

## **IGNITION**

After making sure that the stove air intake controls are fully open (completely pull-out towards you), place several rumped sheets of paper in the center of the combustion chamber. Place 8 to 10 pieces of small dry kindling wood over the paper in the form of a tent. You may also place a few pieces of heating wood, but choose the smaller ones. No chemical product should be used to light the fire.

Before igniting the paper and kindling wood, it is recommended that you warm up the chimney. This is done in order to avoid back draft problems often due to negative pressure in the house. If such is the case, open a window slightly near the stove and twist together a few sheets of newspaper into a torch. Light up this paper torch and hold it as close as possible to the mouth of the pipe inside the combustion chamber to warm up the chimney. Once the updraft movement is initiated, you are ready to ignite the stove by lighting the paper and kindling wood inside the combustion chamber.

When you have achieved a good bed of hot embers, we recommend the following burn procedures:

Primary Air Settings (Slide Damper is located in center of stove under hearth plate) (Damper Adjustment: Pulling out on damper decreases air)		
Burn Rate	Adjust Damper from fully closed	Burn Time
Low	3/16" (4.7mm)	@ 30 minutes
Medium - Low	1/4" (6.4mm)	@ 30 minutes
Medium - High	9/32" (7.1mm)	@ 30 minutes
High	3/4" (19mm)	all minutes

CAUTION: Never alter the damper slide or the adjustment range to increase firing for any reason. Doing so could result in heater damage and will void your warranty.

# Woodstove Utilization

The amount of visible smoke being produced can be an effective method of determining how efficiently the combustion process is taking place at the given settings. Visible smoke consist of unburned fuel and moisture leaving your stove. Learn to adjust the air settings of your specific unit to produce the smallest amount of visible smoke. Wood that has not been seasoned properly and has a high wood moisture content will produce excess visible smoke and burn poorly.

## WARNINGS

- NEVER OVERFIRE YOUR STOVE. IF ANY PART OF THE STOVE STARTS TO GLOW RED, OVER FIRING IS HAPPENING. READJUST THE AIR INTAKE CONTROL AT A LOWER SETTING.
- THE INSTALLATION OF A LOG CRADLE OR GRATES IS NOT RECOMMENDED IN YOUR WOOD STOVE. BUILD FIRE DIRECTLY ON FIREBRICK.
- NEVER PUT WOOD ABOVE THE FIREBRICK LINING OF THE FIREBOX.
- ATTEMPTS TO ACHIEVE HEAT OUTPUT RATES THAT EXCEED HEATER DESIGN SPECIFICATIONS CAN RESULT IN PERMANENT DAMAGE TO THE HEATER.

## **OPERATION**

Controlled combustion is the most efficient technique for wood heating because it enables you to select the type of combustion you want for each given situation. The wood will burn slowly if the wood stove air intake control is adjusted to reduce the oxygen supply in the combustion chamber to a minimum. On the other hand, wood will burn quickly if the air control is adjusted to admit a larger quantity of oxygen in the combustion chamber. The air intake control on your stove is very simple. If you pull on it out completely towards you, it is fully open. If you push on it until it stops the combustion air is reduced to a minimum. Real operating conditions may give very different results than those obtained during testing according to the species of wood used, its moisture content, the size and density of the pieces, the length of the chimney, altitude and outside temperature.

Efficiencies can be based on either the lower heating value (LHV) or the higher heating value (HHV) of the fuel. The lower heating value is when water leaves the combustion process as a vapor, in the case of woodstoves the moisture in the wood being burned leaves the stove as a vapor. The higher heating value is when water leaves the combustion process completely condensed. In the case of woodstoves this would assume the exhaust gases are room temperature when leaving the system, and therefore calculations using this heating value consider the heat going up the chimney as lost energy. Therefore, efficiency calculated using the lower heating value of wood will be higher than efficiency calculated using the higher heating value. In the United States all woodstove efficiencies should be calculated using the higher heating value.

The best way to achieve optimum efficiencies is to learn the burn characteristic of you appliance and burn well-seasoned wood. Higher burn rates are not always the best heating burn rates; after a good fire is established a lower burn rate may be a better option for efficient heating. A lower burn rate slows the flow of usable heat out of the home through the chimney, and it also consumes less wood.

The top down method of fire building is recommended for this appliance. After making sure that the stove air intake controls are fully open (completely pull-out towards you), Place the largest pieces of wood on the bottom, laid in parallel and close together. Smaller pieces are placed in a second layer, crossways to the first. A third layer of still smaller pieces is laid crossways to the second, this time with some spaces between. Then a fourth layer of loose, small kindling and twisted newspaper sheets tops off the pile.

## **RELOADING**

Once you have obtained a good bed of embers, you should reload the unit. In order to do so, open the air controls to maximum a few seconds prior to opening the stove's door. Then proceed by opening the door very slowly; open it one or two inches for 5 to 10 seconds, before opening it completely to increase the draft and thus eliminate the smoke which is stagnant in a state of slow combustion in the stove. Then bring the red embers to the front of the stove and reload the unit.

For optimal operation of your wood stove, we recommend you to operate it with a wood load approximately equivalent to the height of fire bricks. It is important to note that wood combustion consumes ambient oxygen in the room. In the case of negative pressure, it is a good idea to allow fresh air in the room, either by opening a window slightly or by installing a fresh air intake system on an outside wall.

# Woodstove Utilization

Creosote - Formation and Need for Removal when wood is burned slowly, it produces tar and other organic vapors, which combine with expelled moisture to form creosote. The creosote vapors condense in the relatively cool chimney flue of a slow-burning fire. As a result, creosote residue accumulates on the flue lining. When ignited, this creosote makes an extremely hot fire. The chimney connector and chimney should be inspected at least once every two months during the heating season to determine if a creosote build-up has occurred. If creosote has accumulated (3mm or more), it should be removed to reduce the risk of a chimney fire.

We strongly recommend that you install a magnetic thermometer on your smoke exhaust pipe, approximately 18" above the stove. This thermometer will indicate the temperature of your gas exhaust fumes within the smoke exhaust system. The ideal temperature for these gases is somewhere between 275°F and 500°F. Below these temperatures, the build-up of creosote is promoted. Above 500 degrees, heat is wasted since a too large quantity is lost into the atmosphere.

- To Prevent Creosote Build Up: Always Burn Dry Wood. This Allows Clean Burns And Higher Chimney Temperatures, Therefore Less Creosote Deposit.

Leave the air control full open for about 5 min. every time you reload the stove to bring it back to proper operating temperatures. The secondary combustion can only take place if the firebox is hot enough.

Always check for creosote deposit once every two months and have your chimney cleaned at least once a year.

If a chimney or creosote fire occurs, close all dampers immediately. Wait for the fire to go out and the heater to cool, then inspect the chimney for damage. If no damage results, perform a chimney cleaning to ensure there is no more creosote deposits remaining in the chimney.

## **ASH DISPOSAL**

Whenever ashes get 3 to 4 inches deep in your firebox or ash pan, and when the fire has burned down and cooled, remove excess ashes. Leave an ash bed approximately 1 inch deep on the firebox bottom to help maintain a hot charcoal bed.

Ashes should be placed in a metal container with a tight-fitting lid. The closed container of ashes should be placed on a noncombustible floor or on the ground, away from all combustible materials, pending final disposal. The ashes should be retained in the closed container until all cinders have thoroughly cooled.

## **SMOKE AND CO MONITORS**

Burning wood naturally produces smoke and carbon monoxide(CO) emissions. CO is a poisonous gas when exposed to elevated concentrations for extended periods of time. While the modern combustion systems in heaters drastically reduce the amount of CO emitted out the chimney, exposure to the gases in closed or confined areas can be dangerous. Make sure your stove gaskets and chimney joints are in good working order and sealing properly to ensure unintended exposure. It is recommended that you use both smoke and CO monitors in areas having the potential to generate CO.

## **OPERATIONAL TIPS**

- Operational Tips for Good, Efficient, and Clean Combustion
- Get the appliance hot and establish a good coal bed before adjusting to a low burn rate (this may take 30 minutes or more depending on your wood)
- Use smaller pieces of wood during start-up and a high burn rate to increase the stove temperature
- Be considerate of the environment and only burn dry wood
- Burn small, intense fires instead of large, slow burning fires when possible
- Learn your appliance's operating characteristics to obtain optimum performance
- Burning unseasoned wet wood only hurts your stoves efficiency and leads to accelerated creosote buildup in your chimney

It is strongly recommended that ashes in the metal container are taken outside immediately, and are not stored within your home.

# Maintenance

Your wood stove is a high efficiency stove and therefore requires little maintenance. It is important to perform a visual inspection of the stove every time it is emptied, in order to insure that no parts have been damaged, in which case repairs must be performed immediately. Inspect and clean the chimney and connector pipe periodically for creosote buildup or obstructions.

## **GLASS**

- Inspect and clean the glass regularly in order to detect any cracks. If you spot one, turn the stove off immediately. Do not abuse the glass door by striking or slamming shut. Do not use the stove if the glass is broken.
- If the glass on your stove breaks, replace only with the glass supplied from your heater dealer. Never substitute other materials for the glass.
- To replace the glass, remove the screws retaining the glass mouldings inside the door. Remove the mouldings and replace the damaged piece with a new one. Perform the procedure backwards after replacing. When replacing the glass, you should change the glass gasket to make sure you keep it sealed.
- Never wash the glass with a product that may scratch. Use a specialized product, available in the stores where wood stoves are sold. The glass should be washed only when cold.

## **GASKETING**

It is recommended that you change the door gasket (which makes your stove door air tight) once a year, in order to insure good control over the combustion, maximum efficiency and security. To change the door gasket, simply remove the damaged one. Carefully clean the available gasket groove, apply a high temperature silicone sold for this purpose and install the new gasket. You may light up your stove again approximately 24 hours after having completed this operation. This unit's door uses a 3/4" diameter rope gasket.

### **WARNING:**

NEVER OPERATE THE STOVE WITHOUT A GASKET OR WITH A BROKEN ONE. DAMAGE TO THE STOVE OR EVEN HOUSE FIRE MAY RESULT.

## **PAINT**

Only clean your stove with a dry soft cloth that will not harm the paint finish. If the paint becomes scratched or damaged, it is possible to give your wood stove a brand new look by repainting it with a 1200° F heat resistant paint. For this purpose, simply scrub the surface to be repainted with fine sand paper, clean it properly, and apply thin coats (2) of paint successively.

## **BLOWER (IF EQUIPPED)**

The blower needs to be removed and air blown clean. Make sure the blades do not have build up.

## **FIREBRICK**

The firebrick should be cleaned and inspected as necessary. Replace any damaged or broken brick.

## **AIR TUBES**

The secondary air tubes must be cleaned with a wire brush. If debris remains in holes lightly tap with a wooden stick to remove. The air tubes assembled in this unit are designed to provide an accurate mix of secondary air to insure the highest efficiency. Any damage or deterioration of these tubes may reduce the efficiency of combustion. The air tubes are held in position by either screws or snap pins. Locate these to either side of the tube and remove to allow the tube to be removed and replaced.

This wood heater needs periodic inspection and repair for proper operation. It is against federal regulations to operate this wood heater in a manner inconsistent with operating instructions in this manual.

# Troubleshooting

High Fuel Consumption	
Possible Cause	Possible Remedies (Unplug blower first if equipped)
Improper regulation of draft or air inlet	Close air inlet control as much as possible to maintain desired heat output.
	Check all gaskets, reinstall if necessary (see maintenance for gasket replacement procedure).
Improper door fitting	Check door gasket, reinstall if necessary (see maintenance for gasket replacement procedure).
	Check door latch adjustment. Readjust if necessary.

Back Puffing	
Possible Cause	Possible Remedies (Unplug blower first if equipped)
Gusts of wind.	Chimney may need wind diverter.
2-10-3 rule not properly maintained.	Raise chimney to appropriate height.
Chimney Blockage.	Smoke shelf in chimney is filled with creosote, soot and ash.
	Tree limb or other obstruction too close.

Smoke rolls out when feed or ash doors are opened	
Possible Cause	Possible Remedies (Unplug blower first if equipped)
Wind Gusts blowing down the chimney.	Smoke shelf in chimney is filled with creosote, soot and ash.
	Chimney may need wind diverter.
Opening heater door too soon.	Open air control, crack door for 5-10 seconds before fully opening door.

Low Heat Output	
Possible Cause	Possible Remedies (Unplug blower first if equipped)
Obstruction in chimney.	Check for blockage in chimney, remove if necessary.
Improperly sealed venting.	Check all gasketing, replace if necessary.
	Check exhaust venting seals, reseal if necessary.
Wet or unseasoned wood being burned.	Burn dry, seasoned hard wood.
Improper wood loading.	Load wood according to directions under utilization.
Poor chimney draft.	Improper chimney height or wrong size flue in use.
	Inspect chimney for soot, creosote and ash buildup, clean if necessary.

Persistent soot, creosote or ash build up in chimney	
Possible Cause	Possible Remedies (Unplug blower first if equipped)
Cool exhaust flue gasses.	Use double or triple wall external chimney.
Burning unseasoned / wet wood	Use dry, seasoned hardwood.

# Parts List / Repair Parts

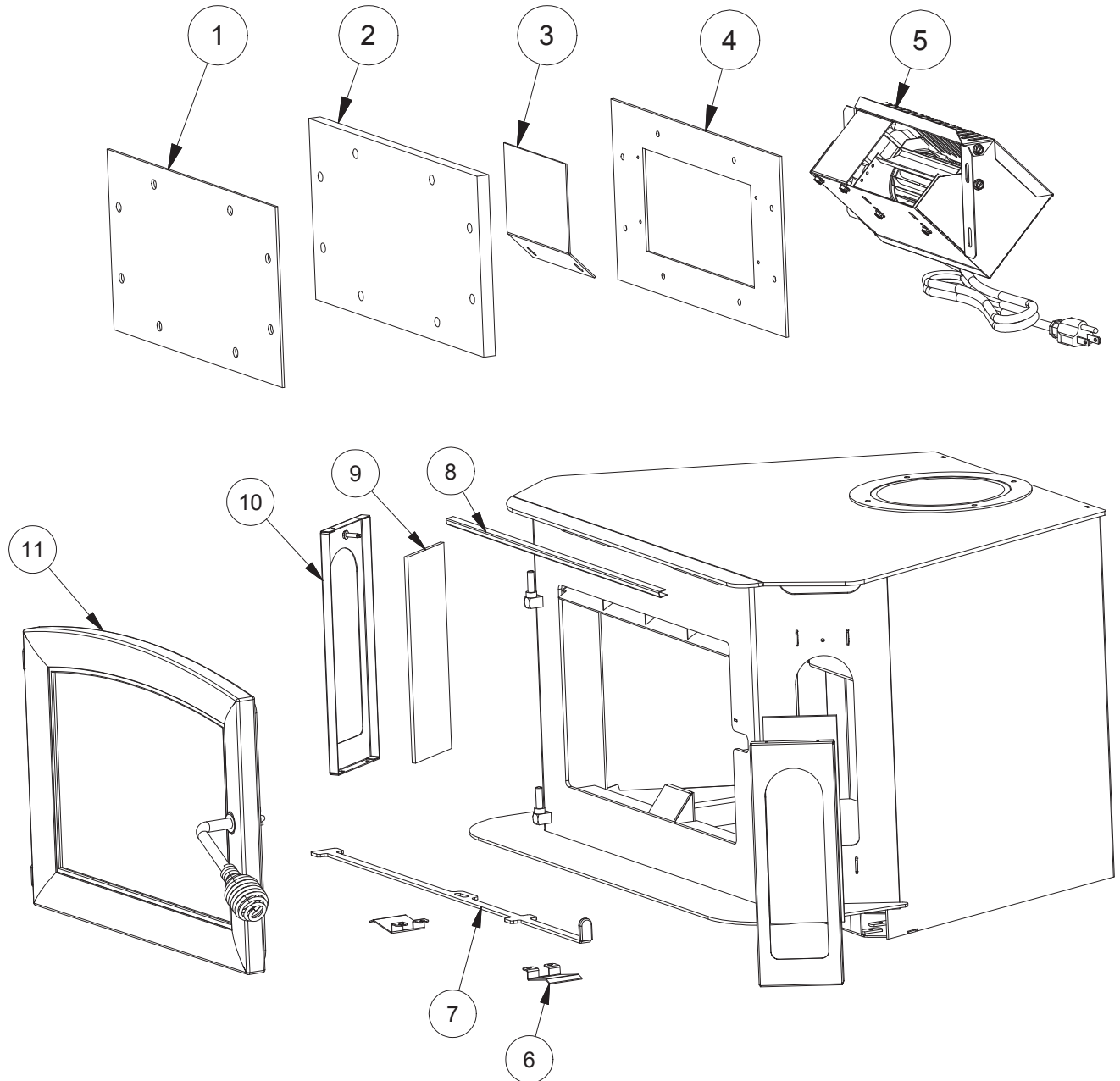

Key	Part No.	Description	Qty.
1	26699	Cover Plate, Access Panel	1
2	88206	Access Panel Insulation	1
3	27493	B36 Air Deflector	1
4	27494	B-36 Mounting Plate	1
5	891492	Blower Assembly (B36)	1
6	26410	Tensioner, Damper Rod	2
7	26708	Damper Rod	1
8	892260	Trim, Stainless (21")	1
9	892334	10.00 X 3.50 Glass	2
10	26683	Window Cover	2
11	69953	Door Assembly	1

In order to maintain warranty, components must be replaced using original manufacturers parts purchased through your dealer or directly from the appliance manufacturer. Use of third party components will void the warranty.

# Parts List / Repair Parts

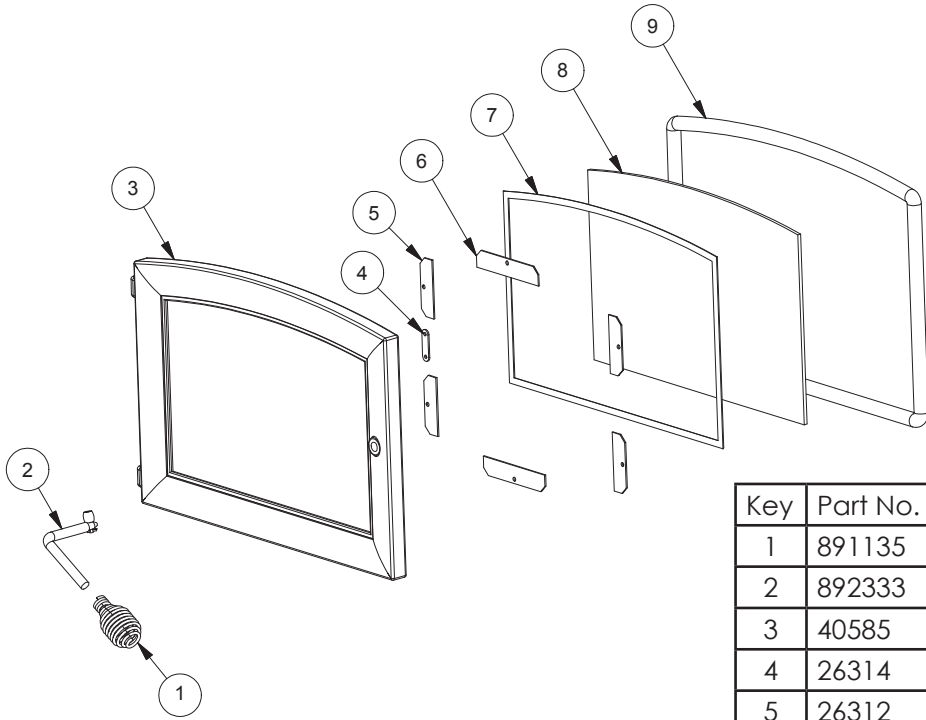

Key	Part No.	Description	Qty.
1	891135	Handle, Spring (Lg-Nickel)	1
2	892333	4" Handle	1
3	40585	Large Viewing Glass Door	1
4	26314	Gasket Clamp	1
5	26312	Glass Clamp, Side	4
6	26311	Glass Clamp, Bottom	2
7	88174	Glass Gasket (1 x 1/8)	4.4ft
8	892204	Glass	1
9	88082	3/4 Round Rope Gasket-Blk	4.7ft

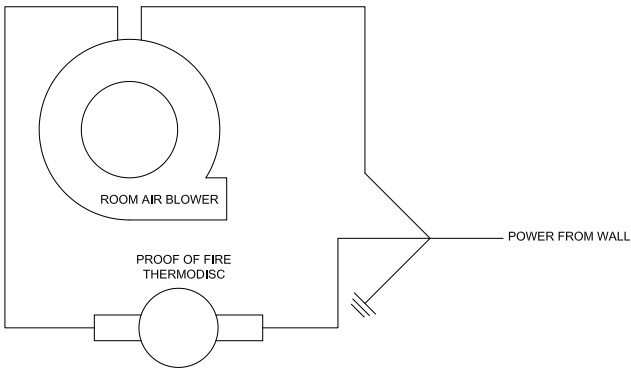

Wiring Schematic

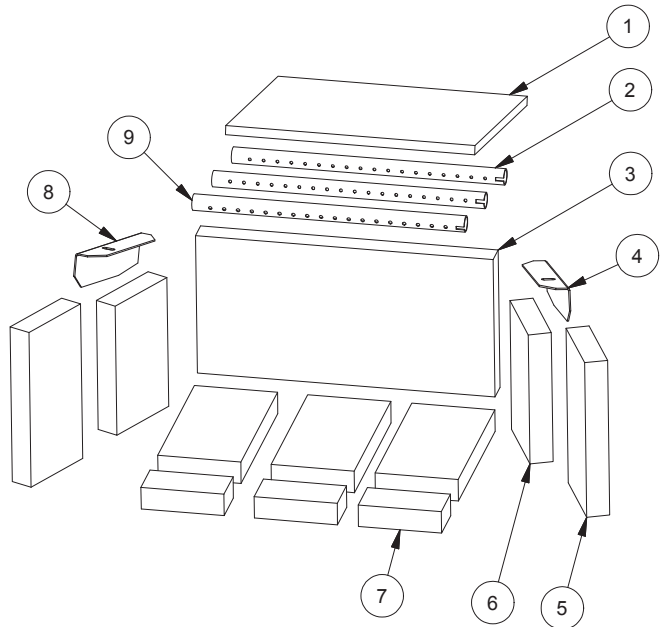

Key	Part No.	Description	Qty.
1	88198	Ceramic Fiber Board Top	1
2	86726	Tube (Ø5/32) , Secondary Air	2
3	892422	Back Panel, Firebox	1
4	26706	Right Brick Retainer	1
5	89066	Firebrick (4-1/2 X 9)	5
6	891530	Firebrick (4.5 X 7.5 X 1.25)	2
7	27338	Firebrick (3 X 4-1/2)	3
8	26705	Left Brick Retainer	1
9	86727	Tube (Ø3/16) , Secondary Air	1

In order to maintain warranty, components must be replaced using original manufacturers parts purchased through your dealer or directly from the appliance manufacturer. Use of third party components will void the warranty.

## **FLOOR PROTECTOR**

The stove must be placed on solid concrete, solid masonry, or when installed on a combustible floor, on a Type 2 floor protector listed to standard UL 1618 with a minimum R value of 3.0 and a minimum thickness of 1" or equivalent. The floor protector is required to provide heat, live ember, and ash protection and must be of a non-combustible, continuous solid surface to protect against infiltration of live embers and ash. For UL Listed floor protectors, refer to manufacturers' instructions for installation directions. Manufacturers of listed floor protectors include Imperial Metal Products and Hy-C among others. To calculate R-Values for alternative methods, see below for calculation methods.

Alternate materials may be rated with C-factor (Thermal Conductance) or k-factor (Thermal Conductivity) ratings which must be converted to R-value to determine if the alternate material meets the tested requirements. The following instructions provide the proper information and formulas for conversion to R-value.

To determine if alternate materials are acceptable follow this sequence.

1. 1. Convert material specifications to R-value:
  - a. R-value given — no conversion necessary
  - b. k-factor is given with a required thickness (T) in inches:  $R = 1/k \times T$
  - c. C-factor is given:  $R = 1/C$
2. 2. Determine the R-value of proposed alternate floor protector:
  - a. Use formulas in step 1 above to calculate R-value of proposed material(s).
  - b. For multiple layers, add R-values of each layer to determine overall R-value.
1. 3. If the overall R-value of the floor protector system is equal to or greater than the floor protector specifications given, the alternate is acceptable.

Definitions:

$$\text{Thermal conductance (C)} = \frac{\text{BTU}}{(\text{hr})(\text{ft}^2)(^\circ\text{F})} = \frac{\text{W}}{(\text{m}^2)(^\circ\text{K})}$$

$$\text{Thermal conductivity (k)} = \frac{(\text{Btu})(\text{inch})}{(\text{hr})(\text{ft}^2)(^\circ\text{F})} = \frac{\text{W}}{(\text{m}^2)(^\circ\text{K})} = \frac{\text{BTU}}{(\text{hr})(\text{ft}^2)(^\circ\text{F})}$$

$$\text{Thermal resistance (R)} = \frac{(\text{hr})(\text{ft}^2)(^\circ\text{F})}{\text{BTU}} = \frac{(\text{m}^2)(^\circ\text{K})}{\text{W}}$$

### **Example:**

The specs of floor protector material should be 3/4-inch thick material with a k-factor of 0.84. The proposed alternative material is 4" brick with a C-factor of 1.25 over 1/8-inch mineral board with a k-factor of 0.29.

**Step 1:** Convert specs to R-value.

$$R = 1/k \times T = 1/0.84 \times 0.75 = 0.893 \text{ System must have a R-value of } 0.893 = R_{\text{specs}}$$

**Step 2:** Calculate R-value of individual components

$$4" \text{ Brick with C-factor} = 1.25. R = 1/C = 1/1.25 = 0.80 = R_{\text{brick}}$$

$$1/8\text{-inch (0.125") mineral board with k-factor} = 0.29. R = 1/0.29 \times 0.125 = 0.431 = R_{\text{min.brd.}}$$

**Step 3:** Add R-values of components to get total R-value of system

$$R_{\text{brick}} + R_{\text{min.brd}} = 0.80 + 0.431 = 1.231 = R_{\text{system}}$$

**Step 4:** Compare R<sub>system</sub> to R<sub>specs</sub>

R<sub>system</sub> = 1.231 is larger than R<sub>specs</sub> of 0.893. System R-value exceeds the required specifications and therefore is an acceptable alternative.

# Service Record

It is recommended that your heating system is serviced regularly and that the appropriate Service Interval Record is completed.

## Service Provider:

Before completing the appropriate Service Record below, please ensure you have carried out the service as described in the manufacturer's instructions. Always use the manufacturer's specified spare part when replacement is necessary.

<b>Service 01</b>	Date: _____
Engineer Name: _____	
License No.: _____	
Company: _____	
Telephone No.: _____	
Stove Inspected: <input type="checkbox"/> Chimney Swept: <input type="checkbox"/>	
Items Replaced: _____	

<b>Service 02</b>	Date: _____
Engineer Name: _____	
License No.: _____	
Company: _____	
Telephone No.: _____	
Stove Inspected: <input type="checkbox"/> Chimney Swept: <input type="checkbox"/>	
Items Replaced: _____	

<b>Service 03</b>	Date: _____
Engineer Name: _____	
License No.: _____	
Company: _____	
Telephone No.: _____	
Stove Inspected: <input type="checkbox"/> Chimney Swept: <input type="checkbox"/>	
Items Replaced: _____	

<b>Service 04</b>	Date: _____
Engineer Name: _____	
License No.: _____	
Company: _____	
Telephone No.: _____	
Stove Inspected: <input type="checkbox"/> Chimney Swept: <input type="checkbox"/>	
Items Replaced: _____	

<b>Service 05</b>	Date: _____
Engineer Name: _____	
License No.: _____	
Company: _____	
Telephone No.: _____	
Stove Inspected: <input type="checkbox"/> Chimney Swept: <input type="checkbox"/>	
Items Replaced: _____	

<b>Service 06</b>	Date: _____
Engineer Name: _____	
License No.: _____	
Company: _____	
Telephone No.: _____	
Stove Inspected: <input type="checkbox"/> Chimney Swept: <input type="checkbox"/>	
Items Replaced: _____	

<b>Service 07</b>	Date: _____
Engineer Name: _____	
License No.: _____	
Company: _____	
Telephone No.: _____	
Stove Inspected: <input type="checkbox"/> Chimney Swept: <input type="checkbox"/>	
Items Replaced: _____	

<b>Service 08</b>	Date: _____
Engineer Name: _____	
License No.: _____	
Company: _____	
Telephone No.: _____	
Stove Inspected: <input type="checkbox"/> Chimney Swept: <input type="checkbox"/>	
Items Replaced: _____	

# *Limited Warranty*

## *Plate Steel Heaters*

### *(Inserts, Freestanding, and Pedestal)*

The operation of this heater in a manner inconsistent with the owner's manual will void the warranty and is also against federal regulations.

United States Stove Company warrants to the original purchaser its products against premature failure of any component due to workmanship, quality, or materials as follows:

#### **TIME PERIOD:**

Firebox .....	Three Years
Flue Collar - if equipped .....	Three Years
All Doors.....	Three Years
Firebox Baffle .....	One Year
Door Gaskets .....	One Year
All Electrical Components (Including Blower) - if equipped.....	One Year
Cabinet and Trim .....	One Year

#### **CLAIM PROCEDURE**

Any defects should be reported to United States Stove Company or its dealer and/or distributor giving descriptions and pertinent data, including proof or purchase which will be returned upon request.

Providing the heater has been installed and used in accordance with the Owners Manual supplied with the heater, United States Stove Company will either:

- 1) Replace the defective part free of charge
- 2) Replace the heater free of charge
- 3) Where the defect is of a cosmetic (non-functional) nature, United States Stove Company will bear reasonable expense to refurbish the heater, including such items as welding, painting, and incidental labor. A "Reasonable" is defined by terms of this warranty as \$30.00/hour with full refund for any purchase of parts.

#### **NOT COVERED**

Specifically not covered under terms of this limited warranty or any other warranty are problems relating to smoking or creosote. Smoking is attributable to inadequate draft due to the design or installation of the flue system or installation of the heater itself. Creosote formation is largely attributable to improper operation of the unit and/or draft as mentioned above. Also, not covered are:

- 1) Removal and re-installation cost.
- 2) Service calls to diagnose trouble (unless authorized in writing by the manufacturer, distributor, or dealer).
- 3) Painted surfaces, brass or brass-colored surfaces.
- 4) Damage or defect caused by improper installation, accidents, misuse, abuse (including overfiring) or alteration.
- 5) Transportation or shipping costs.

#### **LIMITATIONS AND EXCLUSIONS**

- 1) United States Stove Company shall not be liable for incidental, consequential, special, or contingent damages anyone might suffer as a result of their breach of this written warranty or any implied warranty.
- 2) Should the heater be replaced by United States Stove Company "free of charge", all further warranty obligations are thereby met.
- 3) Parts and/or service replacements made under the terms of this warranty are warranted only for the remaining period of the original heater warranty.
- 4) Without specific written exclusionary waivers, no one has authority to add to or vary this limited warranty, or to create for United States Stove Company any further obligation of liability in connection with this heater or any other applicable accessory. Any further warranty implication applicable to this heater or any applicable accessory is limited in duration to the same time period as the original statement in the above schedule.

#### **YOUR DUTIES**

- 1) This heater, including all applicable accessories, must be installed and operated in accordance with local authorities having jurisdiction and the instructions furnished with the Owners Manual.
- 2) You should keep as permanent record your proof of purchase (or canceled check or invoice).

#### **PROBLEM/RESOLUTION**

- 1) As purchaser, you must first contact the dealer and/or distributor from whom you purchased your heater.
- 2) If within a reasonable period of time you do not receive satisfactory service from the distributor and/or dealer, write or call United States Stove Company, Customer Service Department, including complete details of the problem and/or problems you are experiencing, details of your installation, your proof of purchase, and the heater serial number or test agency code number.

#### **WARRANTOR**

The warrantor of record is United States Stove Company, PO Box 151, 227 Industrial Park Road, South Pittsburg, Tennessee 37380.

Phone number 800-750-2723 • Web site [www.usstove.com](http://www.usstove.com)

#### **NOTE**

This warranty gives you specific legal rights; and, you may also have other rights which vary from state to state. Register your product on line at [www.usstove.com](http://www.usstove.com). Save your receipt with your records for any claims.

#### **IMPORTANT**

We congratulate you on your selection of United States Stove Company and its products. As the oldest solid fuel manufacturer in the United States (since 1869), the United States Stove Company is very proud of its products, service, employees, and satisfied customers. We would like to hear from you if you are not satisfied with the manner in which you have been handled by our distributor, dealer, representative, customer service department, parts department, or sales department. Please reach out to us by using any of the contact information listed above.

# Notes

# How To Order Repair Parts / Commande De Pièces De Rechange

This manual will help you obtain efficient, dependable service from your stove, and enable you to order repair parts correctly.

Keep this manual in a safe place for future reference.

When writing, always give the full model number which is on the nameplate attached to the stove.

When ordering repair parts, always give the following information as shown in this list /

Ce manuel vous aidera à obtenir un service efficace et fiable de l'appareil de chauffage et vous permettra de commander correctement des pièces de rechange.

Veillez conserver ce manuel dans un endroit sûr à des fins de référence.

Lorsque vous nous écrivez, veuillez indiquer le numéro complet du modèle qui figure sur la plaque signalétique de l'appareil de chauffage.

Lorsque vous commandez des pièces de rechange, veuillez toujours fournir les renseignements suivants, tels que montrés dans cette nomenclature:

1. The part number / Le numéro de pièce \_\_\_\_\_
2. The part description / La description de la pièce \_\_\_\_\_
3. The model number / Le numéro de modèle \_\_\_\_\_
4. The serial number / Le numéro de série \_\_\_\_\_

**U. S. Stove**  
227 Industrial Park Rd.  
P.O. Box 151  
South Pittsburg, TN 37380  
Phone#: 800-750-2723  
Web: [www.usstove.com](http://www.usstove.com)

**Garantie limitée**  
**Plaque acier Radiateurs**  
**(Inserts, autoportant et Pedestal)**

Le fonctionnement de cet appareil de chauffage d'une manière incompatible avec le manuel du propriétaire annulera la garantie et est également contre les règlements fédéraux.

United States Stove Company offre à l'acheteur d'origine une garantie de ses produits contre la défaillance prématurée d'un composant en raison de la fabrication, de la qualité ou des matériaux comme suit:

**PÉRIODE DE GARANTIE:**

Foyer.....	Trois Ans
Buse, Si Equipée.....	Trois Ans
Toutes Les Portes.....	Trois Ans
Firebox Chicane.....	Un An
Joints De Porte.....	Un An
Tous Les Composants Electriques (Y Compris Blower) - Le Cas Echéant.....	Un An
Cabinet Et Garnitures.....	Un An

**PROCÉDURE DE RÉCLAMATION**

Les défauts doivent être signalés à United States Stove Company ou à son détaillant ou distributeur en donnant une description et les données pertinentes, y compris une preuve d'achat qui sera retournée sur demande.

À condition que l'appareil de chauffage ait été installé et utilisé conformément au manuel d'utilisation fourni avec celui-ci, United States Stove Company fera l'une ou l'autre des choses suivantes:

- 1) Remplacer la pièce défectueuse sans frais
- 2) Remplacer l'appareil de chauffage sans frais
- 3) Si le défaut est de nature cosmétique (non fonctionnel), United States Stove Company prendra en charge les frais raisonnables pour la remise à neuf de l'appareil de chauffage, y compris des éléments tels que la soudure, la peinture et la main d'œuvre qui s'y rapporte. Les frais « raisonnables » sont définis par les conditions de cette garantie comme étant de 30 \$/heure avec remboursement intégral pour tout achat de pièces de U.S. Stove Company.

**NON COUVERTS**

Les problèmes relatifs à la fumée ou à la créosote ne sont pas spécifiquement couverts aux termes de cette garantie limitée ou de toute autre garantie. La fumée est imputable à un tirage adéquat de la cheminée en raison de la conception ou de l'installation du conduit de fumée ou de l'installation de l'appareil de chauffage lui-même. La formation de créosote est en grande partie attribuable à un mauvais fonctionnement de l'appareil et/ou au tirage tel que mentionné ci-dessus. En outre, les éléments suivants ne pas couverts:

- 1) Le coût d'enlèvement et de réinstallation.
- 2) Les visites d'un réparateur pour diagnostiquer les problèmes (sauf si autorisé par écrit par le fabricant, le distributeur ou le détaillant).
- 3) Les surfares peints ou no plaquées.
- 4) Les dommages ou défauts causés par une mauvaise installation, un accident, une mauvaise utilisation, l'abus (y compris le surchauffement) ou l'altération.
- 5) Les frais de transport et d'expédition.

**RESTRICTIONS ET EXCLUSIONS**

United States Stove Company ne sera pas responsable des dommages accidentels, indirects, spéciaux ou dommages éventuels que quiconque pourrait subir à la suite d'une violation de cette garantie écrite ou de toute garantie implicite.

Si l'appareil de chauffage est remplacé « gratuitement » par United States Stove Company, toutes les autres obligations de garantie sont ainsi satisfaites.

Le remplacement des pièces et/ou le service effectués en vertu des modalités de cette garantie sont garantis uniquement pour la période restante de la garantie originale de l'appareil de chauffage.

Sans une dispense spécifique écrite, personne n'a l'autorité d'augmenter ou de modifier cette garantie limitée, ou pour créer au nom de United States Stove Company toute autre obligation de responsabilité à l'égard de cet appareil de chauffage ou de tout autre accessoire applicable. Toute garantie implicite applicable à cet appareil de chauffage ou à tout accessoire applicable est limitée à la durée de la même période que celle de la déclaration originale dans le calendrier ci-dessus.

**VOS OBLIGATIONS**

1) Cet appareil de chauffage, y compris tous les accessoires applicables, doit être installé et utilisé conformément aux règlements des autorités locales ayant compétence et aux instructions fournies avec le manuel du propriétaire.

2) Vous devrez conserver vos dossiers votre preuve d'achat (ou votre chèque annulé ou votre facture).

**PROBLÈME/RÉSOLUTION**

1) En tant qu'acheteur, vous devez d'abord contacter le détaillant ou le distributeur auprès duquel vous avez acheté votre appareil de chauffage.

2) Si dans un délai raisonnable, vous ne recevez pas un service satisfaisant du distributeur ou du détaillant, écrivez ou téléphonez au Service à la clientèle de United States Stove Company, en incluant tous les détails du ou des problèmes que vous rencontrez, les détails de votre installation, votre preuve d'achat et le numéro de série de l'appareil de chauffage ou le numéro de code de l'agence d'essai.

**GARANT**

Le garant de l'enregistrement est United States Stove Company, P O Box 151, 227 Industrial Park Road, South Pittsburg, Tennessee 37380.

**REMARQUE**

Cette garantie vous accorde des droits légaux précis, et vous pourriez aussi avoir d'autres droits qui varient d'un Etat à l'autre. Enregistrez votre produit en ligne sur [www.usstove.com](http://www.usstove.com). Enregistrez votre reçu avec vos dossiers pour toute réclamation.

**IMPORTANT**

Nous vous félicitons pour votre sélection de United States Stove Company et de ses produits. En tant que plus ancien fabricant de combustibles solides aux États-Unis (depuis 1869), la United States Stove Company est très fière de ses produits, services, employés et clients satisfaits. Nous aimerions connaître votre opinion si vous n'êtes pas satisfait de la manière dont vous avez été manipulé par notre distributeur, revendeur, représentant, service à la clientèle, service des pièces ou département des ventes. N'hésitez pas à nous contacter en utilisant les coordonnées indiquées ci-dessus.

# Enregistrement De Service

Il est recommandé que votre système de chauffage est desservi régulièrement et que le Service Interval enregistré approprié est terminée.

## Fournisseur de services:

Avant de terminer l'enregistrement de service approprié ci-dessous, s'il vous plaît vous assurer que vous avez effectué le service tel que décrit dans les instructions du fabricant. Toujours utiliser pièce de rechange indiquée par le fabricant lors de remplacement est nécessaire.

Service de 02	Date	_____
Ingénieur Nom:	_____	_____
Refustratub No.:	_____	_____
Company	_____	_____
N ° de téléphone:	_____	_____
Poêle Inspecté: <input type="checkbox"/> Cheminée Swept: <input type="checkbox"/>	_____	_____
Articles Remplacé:	_____	_____

Service de 01	Date	_____
Ingénieur Nom:	_____	_____
Refustratub No.:	_____	_____
Company	_____	_____
N ° de téléphone:	_____	_____
Poêle Inspecté: <input type="checkbox"/> Cheminée Swept: <input type="checkbox"/>	_____	_____
Articles Remplacé:	_____	_____

Service de 04	Date	_____
Ingénieur Nom:	_____	_____
Refustratub No.:	_____	_____
Company	_____	_____
N ° de téléphone:	_____	_____
Poêle Inspecté: <input type="checkbox"/> Cheminée Swept: <input type="checkbox"/>	_____	_____
Articles Remplacé:	_____	_____

Service de 03	Date	_____
Ingénieur Nom:	_____	_____
Refustratub No.:	_____	_____
Company	_____	_____
N ° de téléphone:	_____	_____
Poêle Inspecté: <input type="checkbox"/> Cheminée Swept: <input type="checkbox"/>	_____	_____
Articles Remplacé:	_____	_____

Service de 06	Date	_____
Ingénieur Nom:	_____	_____
Refustratub No.:	_____	_____
Company	_____	_____
N ° de téléphone:	_____	_____
Poêle Inspecté: <input type="checkbox"/> Cheminée Swept: <input type="checkbox"/>	_____	_____
Articles Remplacé:	_____	_____

Service de 05	Date	_____
Ingénieur Nom:	_____	_____
Refustratub No.:	_____	_____
Company	_____	_____
N ° de téléphone:	_____	_____
Poêle Inspecté: <input type="checkbox"/> Cheminée Swept: <input type="checkbox"/>	_____	_____
Articles Remplacé:	_____	_____

Service de 08	Date	_____
Ingénieur Nom:	_____	_____
Refustratub No.:	_____	_____
Company	_____	_____
N ° de téléphone:	_____	_____
Poêle Inspecté: <input type="checkbox"/> Cheminée Swept: <input type="checkbox"/>	_____	_____
Articles Remplacé:	_____	_____

Service de 07	Date	_____
Ingénieur Nom:	_____	_____
Refustratub No.:	_____	_____
Company	_____	_____
N ° de téléphone:	_____	_____
Poêle Inspecté: <input type="checkbox"/> Cheminée Swept: <input type="checkbox"/>	_____	_____
Articles Remplacé:	_____	_____

## PROTECTEUR DE PLANCHER

Le poêle doit être placé sur une surface en béton solide, une surface en maçonnerie solide, ou lorsqu'il est installé sur un plancher combustible, sur un protecteur de plancher de type 2 conforme à la norme UL 1618 avec une valeur R minimum, de 3,0 et d'une épaisseur minimum de 1 po ou ou l'équivalent. Le protecteur de plancher est nécessaire pour fournir de la protection contre la chaleur, la braise et les cendres et doit être fait d'une surface solide continue non combustible afin d'assurer une protection contre les infiltrations de braise et de cendres. Pour les protecteurs de plancher homologués UL, reportez-vous aux instructions du fabricant pour les directives d'installation. Parmi les fabricants de protecteurs de plancher homologués, mentionnons Imperial Metal Products et Hy-C entre autres. Pour calculer les valeurs R pour d'autres méthodes, voir les méthodes de calcul ci-dessous:

D'autres matériaux peuvent être évalués par les cotes de facteur C (conductance thermique) ou de facteur k (conductivité thermique) qui doivent être convertis en valeur R pour déterminer si le matériau alternatif répond aux exigences testées. Les instructions suivantes fournissent les informations et les formules appropriées pour la conversion en valeur R.

1. Convertir les spécifications du matériau en valeur R:  
 Pour déterminer si les matériaux de rechange sont acceptables, veuillez suivre cette séquence.

- a. une valeur R donnée; pas de conversion requise
- b. un facteur k est donné avec une épaisseur requise (T) en pouces:  $R = 1/k \times T$
- c. un facteur C est donné:  $R = 1/C$

2. Déterminer la valeur R de l'autre protecteur de plancher proposé:

- a. Utiliser les formules de l'étape 1 ci-dessus pour calculer la valeur R des matériaux proposés.
- b. Pour les couches multiples, additionnez les valeurs R de chaque couche afin de déterminer la valeur R globale.

3. Si la valeur R globale du système de protection du plancher est égale ou supérieure aux spécifications de protection de plancher données, les matériaux sont alors acceptables.

### Définitions:

Conductance thermique (C) =  $\frac{BTU}{(hr)(ft^2)(°F)}$  =  $\frac{W}{(m^2)(K)}$

Conductivité thermique (k) =  $\frac{(Btu)(inch)}{(hr)(ft^2)(°F)}$  =  $\frac{W}{(m^2)(K)}$

Résistance thermique (R) =  $\frac{BTU}{(hr)(ft^2)(°F)}$  =  $\frac{W}{(m^2)(K)}$

### Exemple:

Les spécifications de matériau du protecteur de plancher doivent être un matériau d'une épaisseur de 3/4 po avec un facteur k de 0,84. Le matériau de remplacement proposé est une brique de 4 po avec un facteur C de 1,25 sur une planche de type minéral de 1/8-po avec un facteur k de 0,29.

**Etape 1 :** Convertir les spécifications en valeur R.

$R = 1/k \times T = 1/0,84 \times 0,75 = 0,893$  Le système doit avoir une valeur R de 0,893 = Rspécs

**Etape 2 :** Calculer la valeur R des composants individuels.

Brique de 4 po avec un facteur C = 1,25.  $R = 1/C = 1/1,25 = 0,80 = Rbrique$

Planche de type minéral de 1/8-po (0,125 po) avec un facteur k de 0,29.  $R = 1/0,29 \times 0,125 = 0,431 = Rmin.$

planche.

**Etape 3 :** Ajouter les valeurs R de composants pour obtenir la valeur R totale de système.

$Rbrique + Rmin.planche = 0,80 + 0,431 = 1,231 = Rsysteme$

**Etape 4 :** Comparer Rsysteme à Rspécs.

Rsysteme = 1,231 est supérieur à Rspécs de 0,893. Une valeur R de système dépasse les spécifications requises et est donc une alternative acceptable.

Pour conserver la couverture de la garantie, les composants doivent être remplacés par des pièces d'origine du fabricant achetées auprès de votre distributeur ou directement auprès du fabricant de l'appareil. L'utilisation de composants de tiers annule la garantie.

Clé	Partie No.	Description	Qté
1	88198	Céramique Fiber Board Top	1
2	86726	Tube (Ø5 / 32), Air secondaire	2
3	892422	Panneau arrière, Firebox	1
4	26706	Droit Brique Retenue	1
5	89066	Firebrick (4-1 / 2 X 9)	5
6	891530	Firebrick (4,5 X 7,5 X 1,25)	2
7	27338	Firebrick (3 X 4-1 / 2)	3
8	26705	Gauche Brique Retenue	1
9	86727	Tube (Ø3 / 16), Air secondaire	1

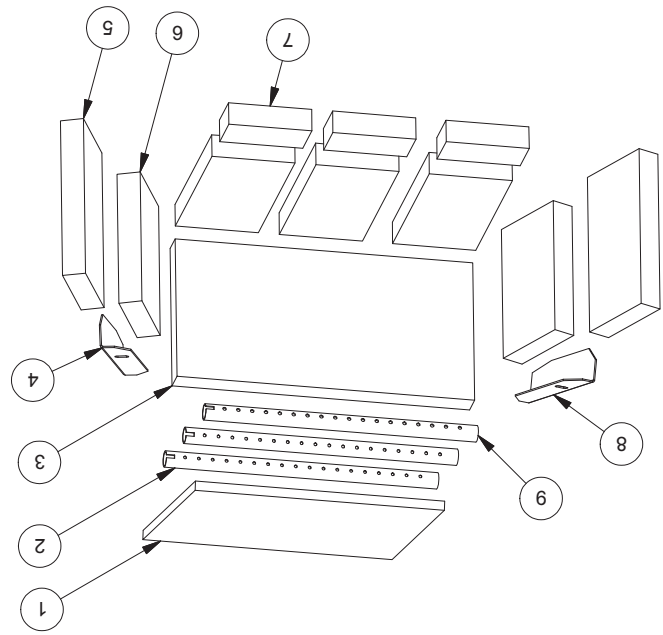

Clé	Partie No.	Description	Qté.
1	891135	Poignée, Spring (Lg-Nickel)	1
2	892333	4" Poignée	1
3	40585	Grande Affichage porte en verre	1
4	26314	Joint Clamp	1
5	26312	Verre Clamp, Side	4
6	26311	Verre Clamp, Bas	2
7	88174	Verre Joint (1 x 1/8)	4.4ft
8	892204	Verre	1
9	88082	3/4 Corde ronde Joint-Blk	4.7ft

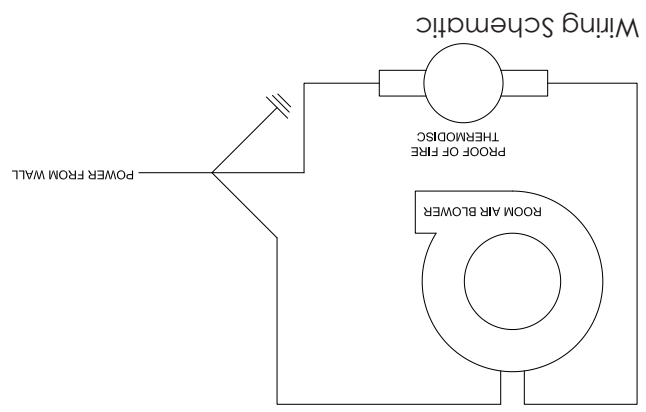
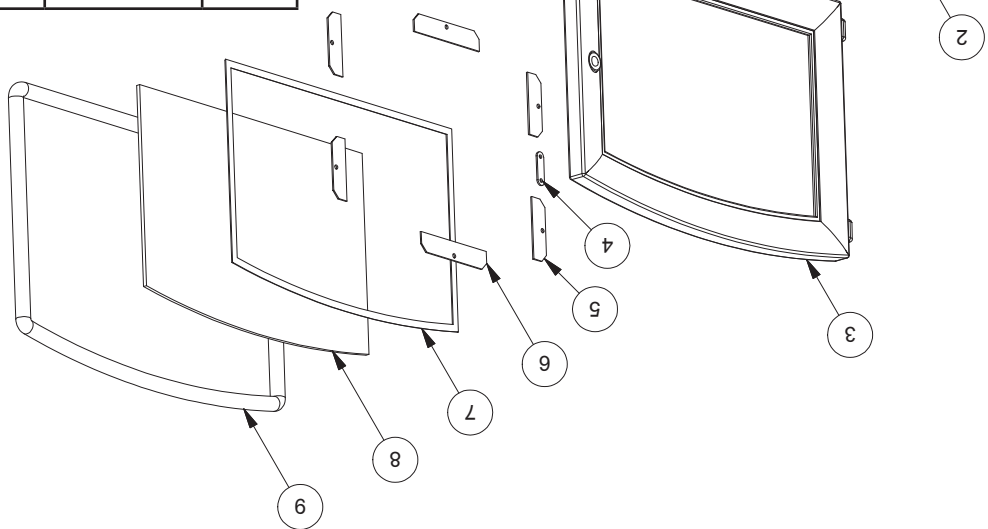

## Pièces De Remplacement

Clé	N° de pièce	Description	Qté
1	26699	Plaque de recouvrement, panneau d'accès	1
2	88206	Accès au panneau d'isolation	1
3	27493	B36 Air Deflector	1
4	27494	B-36 Plaque de montage	1
5	891492	Assemblée Blower (de B36)	1
6	26410	Tendeur, Dampner Rod	2
7	26708	Dampner Rod	1
8	892260	Trim, inoxydable (21")	1
9	892334	10.00 X 3.50 Verre	2
10	26683	fenêtre Cover	2
11	69953	porte	1

Pour conserver la couverture de la garantie, les composants doivent être remplacés par des pièces d'origine du fabricant achetés auprès de votre distributeur ou directement auprès du fabricant de l'appareil. L'utilisation de composants de tiers annule la garantie.

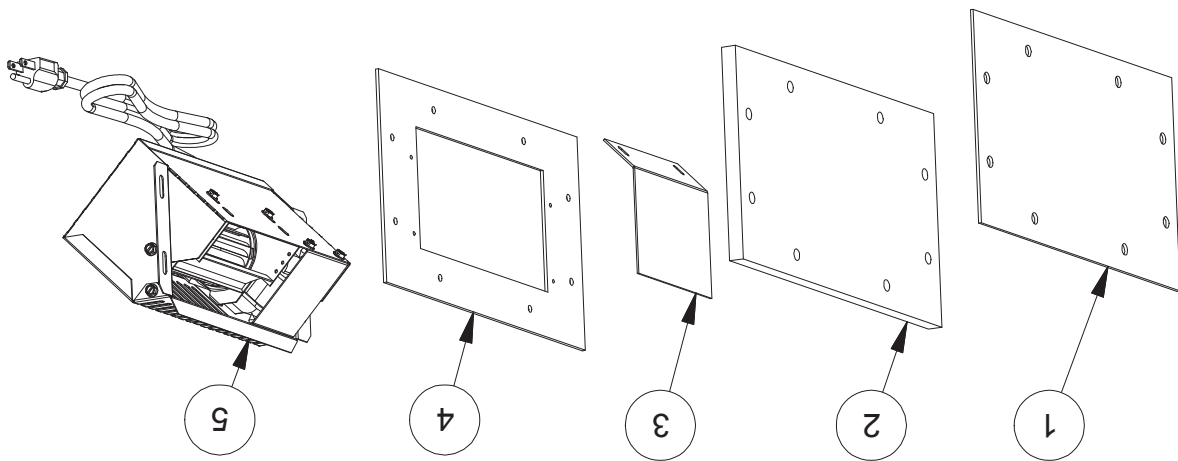
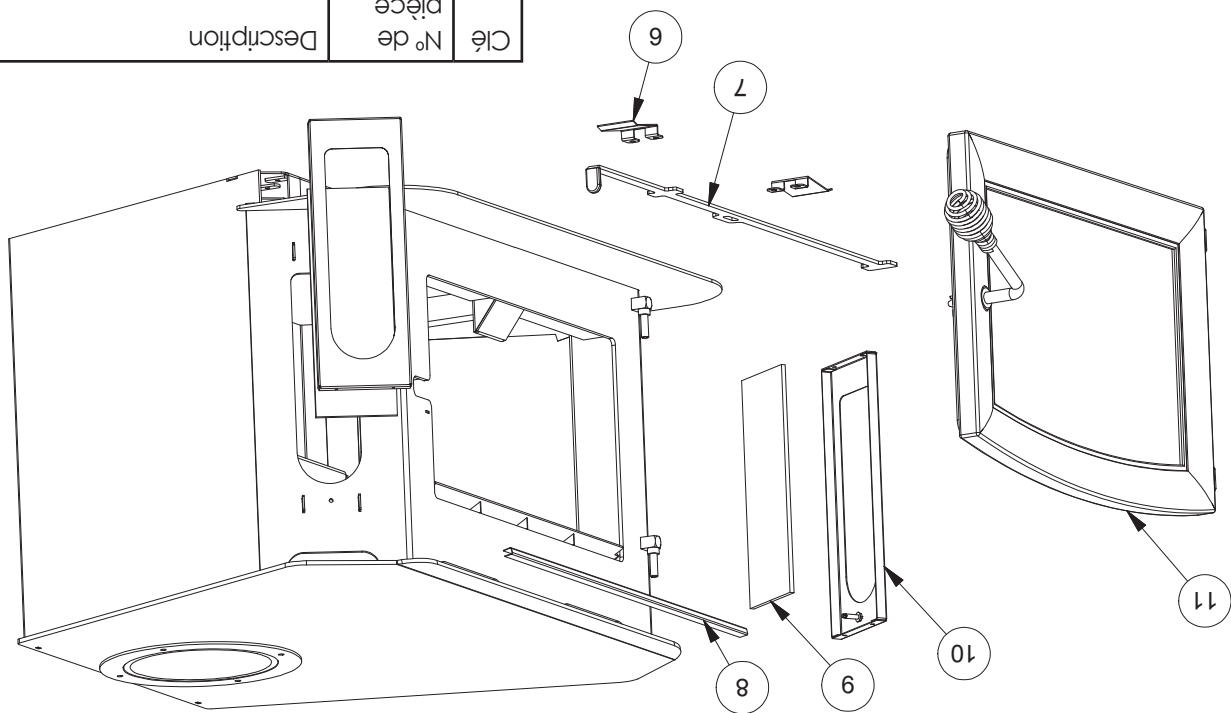

## Pièces De Remplacement

# Dépannage

Consommation élevée de combustibles	
<b>Causes possibles</b>	Régulation inadéquate du tirage ou de l'admission d'air.
<b>Solutions possibles (débranchez d'abord la soufflerie, si installée)</b>	Fermez le contrôle d'admission d'air autant que possible afin de maintenir la production de chaleur désirée. Vérifiez tous les joints d'étanchéité, réinstallez au besoin (consultez la procédure de remplacement de joints d'étanchéité).
	Mauvais ajustement de la porte. Vérifiez tous les joints d'étanchéité de la porte, réinstallez au besoin (consultez la procédure de remplacement de joints d'étanchéité). Vérifiez l'ajustement du verrou de porte. Ajustez de nouveau au besoin.
Formation de bulles à l'arrière	
<b>Causes possibles</b>	Rafales de vent. La règle 2-10-3 n'est pas conservée. Obstruction dans la cheminée.
<b>Solutions possibles (débranchez d'abord la soufflerie, si installée)</b>	La cheminée peut nécessiter un déflecteur de vent. Solvez la cheminée à la hauteur appropriée. La tablette à fumée de la cheminée est remplie de créosote, de suie et de cendres.
	Obstruction dans la cheminée. Branche d'arbre ou autre obstacle trop près.
La fumée s'évacue lorsque les portes d'alimentation de cendres sont ouvertes	
<b>Causes possibles</b>	Rafales de vent dans la cheminée.
<b>Solutions possibles (débranchez d'abord la soufflerie, si installée)</b>	La tablette à fumée de la cheminée est remplie de créosote, de suie et de cendres. La cheminée peut nécessiter un déflecteur de vent.
	Ouverture précocée de la porte de l'appareil de chauffage. Ouvrez le contrôle en plein air, entrebâillez la porte de 5 à 10 secondes avant de l'ouvrir entièrement.
Faible production de chaleur	
<b>Causes possibles</b>	Obstruction dans la cheminée. Vérifiez s'il y a des obstructions dans la cheminée et enlevez-les au besoin. Ventilation scellée inadéquate.
<b>Solutions possibles (débranchez d'abord la soufflerie, si installée)</b>	Vérifiez tous les joints d'étanchéité et remplacez-les au besoin. Vérifiez tous les joints d'étanchéité de ventilation d'échappement et scellez de nouveau au besoin.
	Du bois humide est brûlé. Faites brûler du bois dur sec.
	Mauvais chargement de bois. Chargez le bois tel que décrit sous Utilisation.
	Tirage faible de la cheminée. Hauteur de la cheminée incorrecte ou conduit de mauvaise dimension. Inspectez la cheminée pour déceler la présence d'accumulation de suie, de créosote et de cendres, nettoyez si nécessaire.
Accumulation persistante de suie, de créosote ou de cendres dans la cheminée	
<b>Causes possibles</b>	Retrouvailles des conduits d'échappement de fumée.
<b>Solutions possibles (débranchez d'abord la soufflerie, si installée)</b>	Utilisez une cheminée à paroi double ou triple. Utilisez du bois dur sec.

# Entretien

Votre poêle à bois est un poêle à haute efficacité et nécessite donc peu d'entretien. Il est important d'effectuer une inspection visuelle du poêle à chaque fois qu'il est vidé, afin d'assurer qu'aucune pièce ont été endommagées, dans lequel cas la réparation doit être effectuée immédiatement. Inspecter et nettoyer le tuyau de la cheminée et le connecteur périodiquement pour l'accumulation de créosote ou obstructions. **VERRE**

- Inspecter et nettoyer la vitre régulièrement afin de déceler toute fissure. Si vous voyez une fissure, éteindre le poêle

sur-le-champ. Ne jamais abuser de la porte d'observation en frappant sur celle-ci ou en la fermant fortement. Ne pas utiliser le poêle si la vitre est brisée.

- Si la vitre du poêle se brise, la remplacer uniquement par une vitre fournie par le détaillant de l'appareil de chauffage. Ne jamais substituer d'autres matériaux à votre vitre.

- Pour remplacer la vitre, enlever les vis retenant les attaches de vitre à l'intérieur de la porte. Retirer les attaches et remplacer la pièce endommagée par une neuve. Effectuer la procédure à l'inverse après le remplacement. Lors du remplacement de la vitre, le joint d'étanchéité de la vitre devrait aussi être remplacé pour s'assurer que la vitre est bien étanche.

- Ne jamais laver la vitre avec des produits risquant de l'égratigner. Utiliser un produit spécialisé, offert dans les magasins où les poêles à bois sont vendus. La vitre ne doit être lavée que lorsqu'elle est froide.

## JOINT D'ÉTANCHÉITÉ

Il est recommandé de remplacer le joint d'étanchéité (qui assure l'étanchéité du poêle) une fois par an, afin d'assurer un bon contrôle de la combustion ainsi qu'un maximum d'efficacité et de sécurité. Pour remplacer le joint de porte, il suffit d'ôter le joint endommagé. Nettoyer avec soin la rainure du joint, appliquer de la pâte à joint d'étanchéité vendue à cette fin et installer le nouveau joint d'étanchéité. Vous pouvez faire fonctionner le poêle environ 24 heures après avoir remplacé le joint. La porte ce cette unité utilise un joint de corde de 3/4" de diamètre.

**AVERTISSEMENT:** Ne jamais faire fonctionner l'appareil sans joint d'étanchéité ou avec un joint endommagé. Des dommages à l'appareil voire un incendie pourraient en découler.

## PEINTURE

Nettoyer le poêle uniquement avec un lingé doux et sec qui n'endommage pas le fini de la peinture. Si la peinture est égratignée ou endommagée, il est possible de redonner une allure neuve au poêle à bois en le peignant de nouveau avec une peinture résistante à la chaleur de 1 200 °F. Pour ce faire, il suffit de poncer la surface à repeindre à l'aide d'un papier sable fin, de la nettoyer et d'y appliquer la peinture par couches minces (2).

## SOUFFLERIE (SI INSTALLÉE)

La soufflerie doit être retirée et nettoyée à l'air. Assurez-vous que les lames ne comportent pas d'accumulations.

## BRIQUE RÉFRACTAIRE

La brique réfractaire doit être nettoyée et inspectée au besoin. Remplacer toute brique endommagée.

## TUBES D'AIR SECONDAIRES

Les tubes d'air secondaire doivent être nettoyés avec une brosse métallique. Si des débris restent dans des trous tapoter légèrement avec un bâton de bois pour remove. The tubes d'air montés dans cet appareil sont conçus pour fournir un mélange précis d'air secondaire pour assurer la plus grande efficacité. Tout dommage ou détérioration de ces tubes peuvent réduire l'efficacité de la combustion. Les tubes d'air sont maintenus en position par des vis ou clavettes fendues. Repérez ces de chaque côté du tube et retirez pour permettre au tube d'être enlevé et remplacé.

**AVERTISSEMENT:** Ce poêle à bois doit inspection périodique et la réparation pour un fonctionnement correct. Il est contre les règlements fédéraux pour faire fonctionner ce poêle à bois d'une manière incompatible avec les instructions de ce manuel.

# Utilisation En Tant Que Poêle À Bois

## AVERTISSEMENTS:

- Ne jamais surchauffer le poêle. Une combustion excessive se produit lorsqu'une partie du poêle commence à devenir rouge. Ajuster de nouveau le contrôle de l'admission de l'air à un réglage plus bas.
- L'installation d'un panier ou d'une grille à bûches est déconseillée dans votre poêle à bois. Le feu doit être fait directement sur la brique réfractaire.
- Ne jamais déposer de bois sur la paroi de brique réfractaire de la chambre de combustion. Tenter d'atteindre un taux de puissance calorifique dépassant les spécifications de conception du chauffage peut lui causer des dommages permanents, ainsi qu'au catalyseur de postcombustion s'il est présent.

assez chaud. Vérifier la présence de dépôts de créosote tous les deux mois et faire ramoner la cheminée au moins une fois par an. Si un feu de cheminée ou de créosote se produit, fermer immédiatement tous les registres. Attendre que le feu s'éteigne et que l'appareil de chauffage se refroidisse, puis vérifier si la cheminée a subi des dommages. Si aucun dommage n'est constaté, nettoyer la cheminée pour vous assurer qu'il n'y a plus de dépôts de créosote dans la cheminée.

## ENLÈVEMENT ET DISPOSITION DES CENDRES

Lorsque les cendres atteignent 8 à 10 cm (3 à 4 po) d'épaisseur dans votre boîte à feu ou bac à cendres, et que le feu est éteint et froid, retirez les cendres en excès. Laissez un lit de cendres d'environ 3 cm (1 po) d'épaisseur sur le fond de la boîte à feu pour aider à conserver une couche chaude de charbon. Les cendres doivent être placées dans un récipient en métal recouvert d'un couvercle bien ajusté. Le récipient de cendres fermé doit être placé sur un plancher incombustible ou sur le sol, loin des matériaux combustibles, en attendant sa mise au rebut finale. Les cendres doivent être conservées dans le récipient fermé jusqu'à ce qu'elles aient pu complètement refroidir.

## DÉTECTEURS DE FUMÉE ET DE CO

Le brûlage du bois produit naturellement des émissions de fumée et du monoxyde de carbone (CO). Le CO est un gaz poison lorsque l'exposition se fait à des concentrations élevées pour une période de temps prolongée. Bien que les systèmes de combustion modernes des chauffages réduisent de façon importante la quantité de CO émis par la cheminée, l'exposition aux gaz dans des endroits fermés ou clos peut être dangereuse. Assurez-vous que les joints d'étanchéité de votre poêle et les joints de la cheminée soient en bon état et qu'ils scellent correctement, évitant les expositions indésirables. Il est recommandé que vous utilisiez des détecteurs de fumée et de CO dans les zones où se trouve un potentiel de génération de CO.

## CONSEILS DE FONCTIONNEMENT POUR UNE COMBUSTION DE QUALITÉ, EFFICACE ET PROPRE

- Attendez que l'appareil soit chaud et qu'il y ait un bon lit de braises avant de régler à un taux de combustion plus bas (ce qui pourrait prendre 30 minutes ou plus selon le bois utilisé)
  - Utilisez de plus petits morceaux de bois pendant l'allumage et un taux de combustion élevé pour augmenter la température du poêle
  - Pensez à l'environnement et ne brûlez que du bois séché
  - Allumez de feux petits et intenses, au lieu de grands feux lents, lorsque possible.
  - Apprenez les caractéristiques de fonctionnement de votre appareil pour obtenir une performance optimale
  - Brûler du bois humide a un impact négatif sur l'efficacité de votre poêle et mène à une accélération de l'accumulation de créosote dans la cheminée
- Nous recommandons vivement d'évacuer immédiatement à l'extérieur les cendres placées dans un contenant en métal et d'éviter de les ranger à l'intérieur de votre résidence.

# Utilisation En Tant Que Poêle À Bois

## FUMÉE VISIBLE

La quantité visible de fumée produite peut être une méthode efficace pour déterminer comment le processus de combustion s'établit efficacement aux réglages donnés. La fumée visible est composée de combustibles non brûlés et de l'humidité s'échappant de votre poêle. Apprenez comment ajuster les réglages d'air de votre unité afin de produire la plus petite quantité de fumée visible. Le bois incorrectement séché a une teneur élevée en humidité et produira un excès de fumée visible et un mauvais brûlage.

## UTILISATION

Combustion contrôlée est la technique la plus efficace pour le chauffage au bois, car il vous permet de sélectionner le type de combustion que vous voulez pour chaque situation donnée. Le bois brûle lentement si le contrôle d'admission d'air du poêle à bois est ajusté pour réduire l'apport d'oxygène dans la chambre de combustion à un minimum. D'autre part, le bois va brûler rapidement si le contrôle d'admission d'air sur votre unité est très simple. Si vous tirez dessus complètement vers vous, il est complètement ouvert. Si vous appuyez dessus jusqu'à ce qu'il arrête l'air de combustion est réduite à un minimum, les conditions de fonctionnement réelles peuvent donner des résultats très différents de ceux obtenus lors de l'essai selon les essences de bois utilisées, sa teneur en humidité, la taille et la densité des pièces, la longueur de la cheminée, l'altitude et la température extérieure. Efficacités peuvent être basées soit sur la valeur inférieure de chauffage (LHV) ou la valeur plus élevée de chauffage (HHV) du carburant. La valeur de chauffage inférieure est lorsque l'eau qu'il faut brûler quitte le poêle comme une vapeur. La valeur calorifique supérieure est lorsque l'eau qu'il faut brûler quitte le poêle condensé. Dans le cas de woodstoves cela suppose les gaz d'échappement de combustion complètement condensés. La valeur calorifique inférieure sera supérieure à l'efficacité calculée en utilisant la valeur calorifique plus élevée. Aux États-Unis tous les efficacités de poèles à bois doivent être calculées en utilisant la valeur de chauffage plus élevée. La meilleure façon de réaliser des économies optimales est d'apprendre la caractéristique de combustion de l'appareil et vous brûler du bois bien séché. Taux de combustion plus élevés ne sont pas toujours les meilleurs taux de chauffage; après un bon feu est établi un taux de combustion plus faible peut être une meilleure option pour le chauffage efficace. Un taux de combustion plus faible ralentit le flux de chaleur utilisable hors de la maison par la cheminée, et il consomme également moins de bois. La méthode de haut en bas de la construction d'admission d'air du poêle sont complètement ouvert (complètement tirez-le vers vous), Placez les plus grands morceaux de bois sur le fond, mis en parallèle et rapprochés. Les morceaux plus sont placés dans une seconde couche, transversalement à la première. Une troisième couche d'encore plus petits morceaux est posée transversalement à la seconde, cette fois avec des espaces entre. Puis une quatrième couche de lèche, petit bois d'allumage et de feuilles de journaux torsadées en tête au large de la pile.

## RECHARGEMENT

Une fois le lit de braises bien établi, il est temps de remettre du bois dans l'appareil de chauffage. Pour ce faire, ouvrez les régulateurs d'air au maximum pendant quelques secondes avant d'ouvrir la porte de l'appareil de chauffage. Ouvrir très lentement la porte, en commençant par l'entrebâiller de 3 à 5 cm pendant 5 à 10 secondes, pour ensuite l'ouvrir complètement afin d'augmenter l'entrée d'air et, ainsi, évacuer verticalement la fumée qui stagneait dans le poêle en combustion lente. Par la suite, ramenez les braises vers l'avant du poêle et rechargez l'appareil. Pour tirer le maximum de votre poêle à bois, nous vous recommandons de l'utiliser en y mettant une charge de bois équivalente à la hauteur des briques réfractaires.

Il est important de prendre note que la combustion du bois consomme de l'oxygène ambiant de la pièce. En cas de pression négative, il est bon de laisser entrer de l'air frais dans la pièce en ouvrant une fenêtre ou en installant un système d'admission d'air frais sur un mur extérieur. Créosote – Formation et besoin de l'enlever lorsque le bois brûle lentement, il produit du goudron et d'autres vapeurs organiques qui se mêlent à l'humidité rejetée pour former de la créosote. Les vapeurs de créosote se condensent dans un conduit de cheminée relativement frais de feu à combustion lente. Ainsi, les résidus de créosote s'accumulent sur le boissec. Lorsqu'enflammée, la créosote provoque un feu extrêmement chaud. Le conduit de raccordement de la cheminée doit être inspecté au moins une fois tous les deux mois au cours de la saison de chauffage afin de déterminer si une accumulation de créosote s'est produite. Si une accumulation de créosote s'est produite (3 mm ou plus), elle devrait être enlevée afin de réduire les risques de feu de cheminée.

MISE EN GARDE: Ne jamais modifier le registre à glissière ou la gamme d'ajustement pour augmenter la combustion et ce, pour toute raison. Cela pourrait entraîner un endommagement à l'appareil de chauffage et annuler la garantie.

Réglares primaires de l'air (Le registre à glissière se trouve au centre du poêle, sous la plaque de fond). (Ajustement du registre: Pousser sur le registre diminue la circulation de l'air)	Ajuster le registre à partir de la position entièrement fermée	Temps de combustion
Bas	3/16 po (4,7 mm)	@ 30 minutes
Moyen - Bas	1/4 po (6,4mm)	@ 30 minutes
Moyen - Haut	9/32 po (7,1mm)	@ 30 minutes
Haut	3/4 po (19mm)	Toutes les minutes

Lorsque vous aurez bon un lit de braises, nous recommandons les procédures de combustion suivantes: amorcez, vous pouvez partir le feu en allumant le papier et le bois d'allumage dans la chambre de combustion. Avant d'allumer le papier et le bois d'allumage, il est recommandé de préchauffer la cheminée. Vous éviterez ainsi les risques de refoulement des fumées souvent causés par une pression négative à l'intérieur du domicile. Si tel est le cas, ouvrir légèrement une fenêtre près du poêle et faire une torche en enroulant quelques pages de journal. Allumer cette torche de papier et tenez-la le plus près possible de l'embouchure du tuyau à l'intérieur de la chambre de combustion afin de réchauffer la cheminée. Une fois le mouvement ascendant de la fumée amorcé, vous pouvez partir le feu en allumant le papier et le bois d'allumage dans la chambre de combustion.

Après vous être assuré que les commandes d'admission d'air du poêle sont complètement ouvertes (tirées vers vous), déposer plusieurs feuilles de papier chiffonnées dans la chambre de combustion. Placer de 8 à 10 morceaux de petit bois d'allumage sur le papier, en formant un tipi. Vous pouvez aussi y mettre du bois de chauffage en prenant soin de ne déposer que de petits morceaux. Ne pas utiliser de produit chimique pour allumer le feu.

## ALLUMAGE

La peinture fraîche de votre poêle doit être traitée pour en préserver la qualité. Une fois la charge en combustible jamais ouvrir le régulateur d'air plus que nécessaire pour obtenir une vitesse de combustion moyenne. Ne s'assurer qu'il y ait une circulation d'air suffisante lorsque vous traitez la peinture du poêle. Des odeurs peuvent être senties au cours des 3 ou 4 premiers feux. Ne jamais allumer votre poêle à l'extérieur. Il ne sera alors pas possible de voir s'il surchauffe.

## LES PREMIERS FEUX

Ce chauffage au bois a un taux de combustion minimum réglé à la fabrication, et qui ne peut être modifié. La modification de ce réglage ou une utilisation autre de ce chauffage au bois qui ne respecterait pas les directives du présent manuel contrevient aux réglementations fédérales.

## AVERTISSEMENT DE FALSIFICATION

Lorsque le poêle est bien réchauffé, placez-y un morceau de bois fendu d'environ 13 cm (5 po) de diamètre parallèlement à la porte sur le lit de cendres rougeooyantes. Tirer sur le régulateur d'air pour le garder en position ouverte complète et refermer la porte. Si la pièce de bois s'allume en 90 secondes ou moins après l'avoir déposée dans le poêle, votre bois est suffisamment sec. Dans le cas contraire, votre bois est encore trop humide.

Si le bois émet des sifflements, ou si de l'eau ou de la vapeur s'échappent de ses extrémités, il est trempé ou fraîchement coupé. Par conséquent, ne pas l'utiliser dans votre poêle. Cela pourrait entraîner l'accumulation d'importantes quantités de crésote dans votre cheminée et, par le fait même, un incendie de cheminée.

## ESSAI DE VOTRE BOIS

Le petit bois brûlera plus rapidement. Toutes les bûches de 15 cm (6 po) de diamètre ou plus devraient donc fendues. Le bois ne doit jamais être cordé directement sur le sol. L'air doit pouvoir circuler à travers les bûches d'une corde. Un espace libre de 60 à 120 cm (24 à 48 po) doit être laissé entre les rangées de bûches, lesquelles on placera dans un endroit bien ensoleillé. La couche de bois du dessus d'une corde doit être protégée contre les éléments. Les côtés n'ont pas besoin d'être recouverts.

# Utilisation En Tant Que Poêle À Bois

Cet appareil est conçu pour brûler du bois naturel. Des rendements plus élevés et des émissions plus basses

## Utilisation En Tant Que Poêle À Bois

NE PAS BRÛLER : lorsque l'air brûlant dur séché par rapport à résineux ou feuillus verts ou fraîchement coupés.

1. Des ordures;
  2. Des déchets de tonte ou résidus de jardin;
  3. Des matériaux contenant du caoutchouc,
  4. Matériaux contenant du plastique;
  5. Des déchets de produits du pétrole, des peintures ou diluants à peinture, ou des produits d'asphalte;
  6. Matériaux contenant de l'amiant;
  7. Débris de construction ou de démolition;
  8. Traverses de voie ferrée ou bois traité sous pression;
  9. Fumier ou restes d'animaux;
10. Bois de grève en eau salée ou autres matériaux précédemment saturés par de l'eau salée;
11. Bois non séché; ou
12. Produits du papier, carton, contreplaqué, ou panneau de particules. L'interdiction de brûlage de ces matériaux n'interdit pas l'utilisation d'allume-feu composés de papier, carton, sciure de bois, cire et substances similaires, aux fins de démarrer le feu dans un chauffage au bois modifié.

Le brûlage de ces matériaux peut causer des émanations de fumées toxiques ou rendre le chauffage inefficace en raison de la fumée. Le bois mort tombé des arbres doit être considéré comme étant mouillé et doit donc être séché. Le bois mort peut normalement être considéré comme sec à 66%. Fendre et empiler le bois avant de l'entreposer accélère son séchage. Entrez le bois sur une surface surélevée du sol et sous un espace abrité de la pluie ou de la neige, accélérera le temps de séchage. Un bon indicateur pour savoir si le bois est prêt à brûler est de vérifier les extrémités du morceau. Si elles sont fendues de toutes parts à partir du centre, le bois devrait donc être suffisamment sec. Si votre bois grésille quand il brûle, même si la surface est sèche, il pourrait ne pas être entièrement sec et devrait être laissé à sécher plus longtemps. Votre appareil de chauffage a été conçu pour brûler du bois uniquement et rien d'autre. Les déchets et autres matières inflammables ne doivent pas être brûlés dans votre poêle. Vous pouvez faire brûler n'importe quel type de bois. Toutefois, certaines variétés ont un meilleur rendement énergétique que d'autres. Veuillez consulter le tableau suivant pour faire le choix le plus éclairé.

Type	Poids (LB P3 SEC)	Par Corde	Cote D'efficacité	Se Fend	Millions De Btu Par Corde
Hickory	63	4500	1,0	Bien	31,5
Chêne blanc	48	4100	0,9	Moyennement	28,6
Chêne rouge	46	3900	0,8	Moyennement	27,4
Hêtre	45	3800	0,7	Difficilement	26,8
Erable à sucre	44	3700	0,6	Moyennement	26,2
Chêne noir	43	3700	0,6	Moyennement	25,6
Frêne	42	3600	0,5	Bien	25,0
Merisier	40	3400	0,4	Difficilement	23,8
Erable rouge	38	3200	0,3	Moyennement	22,6
Bouleau à papier	37	3100	0,3	Facilement	22,1
Orme/platane	34	2900	0,2	Very Difficult	20,1
Épinette rouge	29	1800	0,1	Facilement	16,1

IL EST TRÈS IMPORTANT de n'utiliser que du BOIS SEC dans votre poêle à bois. Le bois doit avoir séché pendant 9 à 15 mois, de sorte que sa teneur en humidité représente tout au plus 20% du poids total de la bûche. Rappelez-vous que même si le bois a été coupé depuis plus d'un an, il n'est peut-être pas encore assez sec s'il a été mal entreposé. Dans les pires conditions, le bois pourrait même pourrir au lieu de sécher. Nous ne saurions trop insister sur ce point. En effet, la vaste majorité des problèmes liés à l'utilisation des poêles à bois trouvent leur origine dans un bois trop humide ou qui a séché dans de piètres conditions.

Parmi ces problèmes, notons:

- les problèmes d'allumage,
- l'accumulation de créosote jusqu'à causer un incendie,
- la faible production d'énergie,
- les vitres noircies,
- la combustion incomplète des bûches.

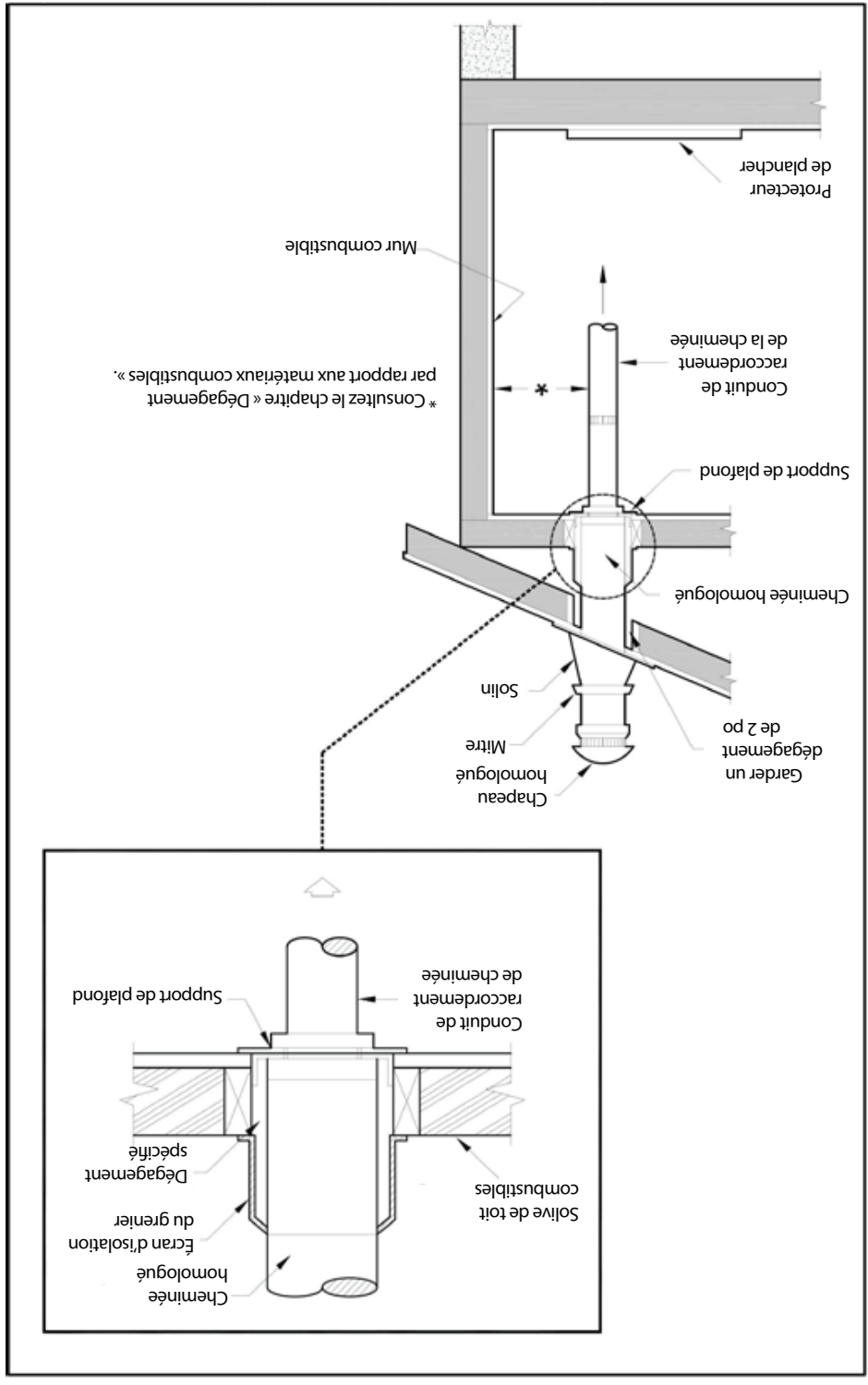

Les directives d'installation du fabricant doivent être observées lors de l'installation d'une cheminée préfabriquée en métal. Vous devez aussi acheter (auprès du même fabricant) et installer la trousse de fixation au plafond ou une trousse de passage dans les murs ou section en T, des coupe-feu (au besoin), des écrans d'isolation, du solin de toit, un couronnement pour la cheminée, etc. Respecter les dégagements appropriés par rapport à la structure tel que recommandé par le fabricant. La cheminée doit être à la hauteur exigée au-dessus du toit ou de toute obstruction afin d'assurer un fonctionnement sécuritaire et approprié du tirage.

**CHEMINÉE PRÉFABRIQUÉE**

**Aération**

# Aération

## CONDUIT DE RACCORDEMENT DE CHEMINÉE (TUYAU DU POÊLE)

Le conduit de raccordement de la cheminée et la cheminée doivent avoir le même diamètre que la sortie du poêle. Si ce n'est pas le cas, nous vous recommandons de communiquer avec le détaillant afin de vous assurer qu'il n'y aura pas de problème de tirage.

Le tuyau du poêle doit être fait d'acier aluminé ou laminé à froid d'une épaisseur minimale de 0,021 po ou 0,53 mm. Il est strictement défendu d'utiliser de l'acier galvanisé.

Le tuyau du poêle doit être assemblé de sorte que la section mâle (extrémité sertie) du tuyau soit orientée vers le bas. Fixer chaque section à une autre à l'aide de trois vis à métal placées à une distance égale. Sceller les joints avec du ciment à calorifère. Le tuyau du poêle doit être fixé au poêle par au moins deux vis ou par un autre moyen mécanique équivalent.

Le tuyau doit être court et droit. Toutes les sections installées à l'horizontale doivent avoir une pente d'au moins 1/4 po par pied et l'extrémité supérieure de la section doit être vers la cheminée. Les installations horizontales de tuyaux de poêle doivent se conformer à la norme NFPA 211. Vous pouvez communiquer avec la NFPA (National Fire Protection Association) pour demander la plus récente version de la norme 211 de la NFPA.

Pour assurer un bon tirage, la longueur totale du tuyau du poêle ne doit jamais excéder 2,4 à 3,04 m (8 à 10 pi). (À l'exception des installations verticales, de style toit cathédrale où le système d'évacuation de la fumée peut être plus long et raccordé sans problème à la cheminée au niveau du plafond de la pièce.)

L'installation du système d'évacuation de la fumée ne doit pas comporter plus de deux coudes de 90 degrés. Il est interdit d'installer un « stabilisateur de tirage barométrique » (registre de cheminée) sur un système d'évacuation de la fumée.

De plus, il n'est pas recommandé d'installer un registre de tirage. Pour les poêles à bois à combustion contrôlée, le tirage est réglé lors de l'admission de l'air de combustion dans le poêle et non au niveau de l'échappement.

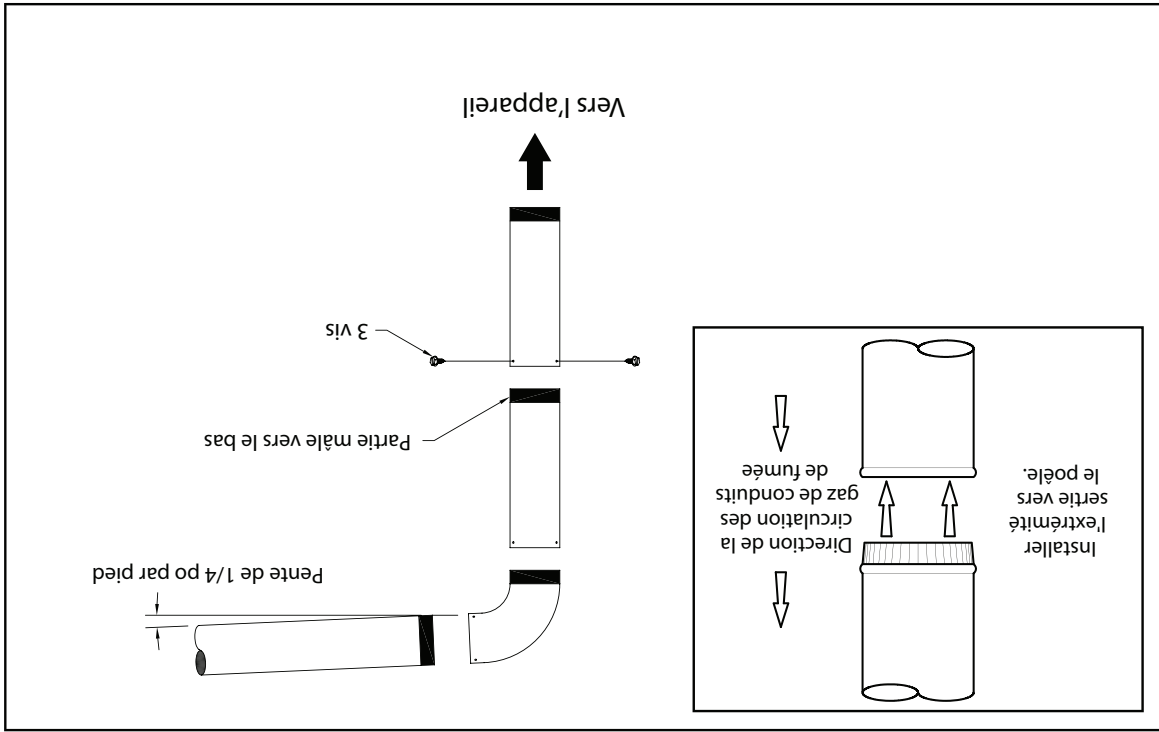

## IMPORTANT D'UN TIRAGE ADEQUAT

Le tirage est une force déplaçant l'air de l'appareil vers la cheminée. La quantité de tirage dans votre cheminée dépend de la longueur de la cheminée, son emplacement géographique local, les obstructions à proximité et d'autres facteurs. Trop de tirage peut causer des températures excessives dans l'appareil et pourrait l'endommager. Un tirage inadéquat peut causer des retours de fumée dans la pièce et causer l'obturation de la cheminée. Un tirage inadéquat causera des fuites de fumée par l'appareil dans la pièce, s'infiltrant par l'appareil, et les joints du conduit de raccordement. Un brûlage incontrôlable ou une température excessive indique un tirage excessif.



# Aération

Assurez-vous que la cheminée en maçonnerie respecte les normes minimales de la National Fire Protection Association (NFPA) en la faisant inspecter par un professionnel. Assurez-vous qu'il n'y a pas de fissures, de mortier lâche ou d'autres signes de détérioration et d'obstruction. Faites nettoyer la cheminée avant l'installation ou l'utilisation du poêle. Des méthodes spéciales sont requises lors du raccordement du poêle à une cheminée en maçonnerie au travers d'un mur combustible tel qu'expliqué dans la section « 5.5 Passage de raccordement à une cheminée au travers d'un mur combustible ».

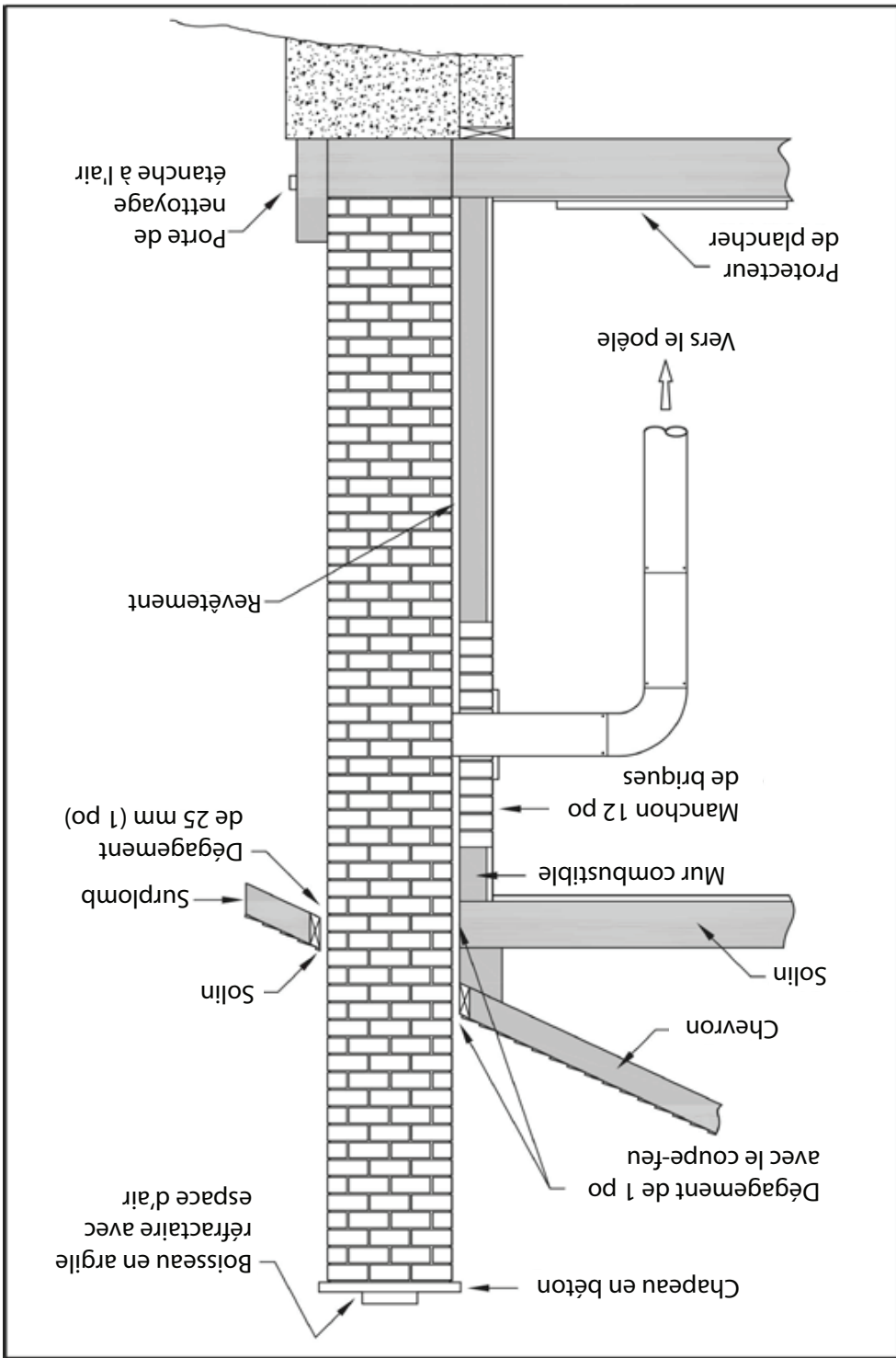

## Aération

Votre poêle à bois peut être raccordé à une cheminée préfabriquée ou en maçonnerie qui correspond au diamètre de l'échappement du poêle. Si vous utilisez une cheminée préfabriquée, elle doit être conforme à la norme UL 103 ou CSA-B365; par conséquent, elle doit être du type HT (2 100 °F). Il est extrêmement important qu'elle soit installée selon les spécifications du fabricant. Tenez compte de l'emplacement de la cheminée pour veiller à ce qu'elle ne soit pas trop près des voisins ou dans une vallée pouvant causer des conditions malsaines ou nuisibles.

Si vous utilisez une cheminée en maçonnerie, il est important qu'elle soit construite selon les spécifications du Code national du bâtiment. Elle doit être revêtue de briques d'argile réfractaire, de tuiles de métal ou d'argile scellées ensemble à l'aide de ciment réfractaire. (Les conduits ronds sont les plus efficaces.)

Le diamètre interne du conduit de cheminée doit être identique au conduit d'évacuation des fumées du poêle. Un conduit trop étroit peut causer des problèmes de tirage alors qu'un conduit trop large favorise le refroidissement du gaz et, ainsi, entraîne une accumulation de créosote et un risque d'incendie de cheminée. Veuillez prendre note que c'est la cheminée et non le poêle qui crée l'effet de tirage. Le rendement de votre cheminée est donc directement dépendant d'un tirage adéquat de la cheminée.

Ne pas relier cet appareil à un conduit de cheminée utilisé pour un autre appareil. Les recommandations suivantes peuvent s'appliquer lors de l'installation de la cheminée:

- Elle doit dépasser le toit d'au moins 0,9 m (3 pi) à partir du point de contact le plus élevé;
- La partie extérieure doit comporter un tuyau à paroi double ou triple pour assurer un bon tirage.
- La cheminée doit dépasser toute partie de la bâtisse ou toute obstruction d'une distance de 3,04 m (10 pi) et d'une hauteur de 0,6 m (2 pi).

- L'installation d'une cheminée intérieure est toujours préférable à une cheminée extérieure. La cheminée intérieure est plus chaude qu'une cheminée extérieure refroidie par l'air ambiant à l'extérieur de la maison. Par conséquent, le gaz qui circule est refroidi plus lentement, réduisant ainsi l'accumulation de créosote et les risques d'incendie de cheminée.
- Le tirage causé par la tendance de l'air chaud à monter est plus fort avec une cheminée intérieure. L'utilisation d'un pare-étincelles à l'extrémité de la cheminée exige une inspection régulière afin de s'assurer qu'il n'est pas obstrué et qu'il ne bloque le tirage. Il doit être nettoyé régulièrement.

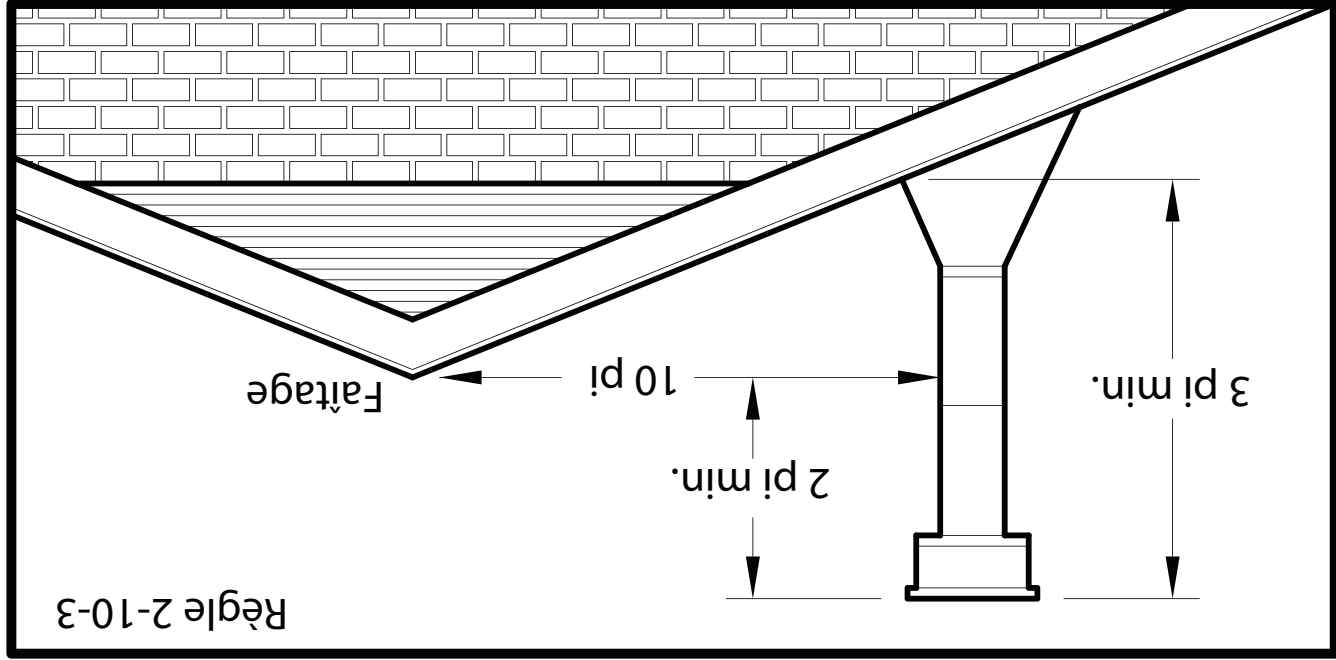

# Aération

## DIRECTIVES D'ASSEMBLAGE DU SYSTÈME D'AIR COMBURANT

Cet appareil nécessite une source d'air comburant. Si votre domicile est de construction étanche ou présente des problèmes de pression négative, il vous faudra une source d'air extérieur. Voici une liste d'indicateurs ou signes qu'une source d'air de combustion extérieure peut être nécessaire.

1. Votre poêle n'effectue pas un tirage uniforme, produit des retours de fumée, ne brûle pas bien le combustible ou si des retoulements d'air se produisent, qu'il y ait de la combustion ou non.
2. Des équipements à combustible se trouvent dans la maison (tels que foyers ou autres appareils de chauffage), en présence d'odeurs, de mauvais fonctionnements, de retours de fumée lors de l'ouverture du poêle ou de retoulements d'air, qu'il y ait de la combustion ou pas.
3. Ouvrir légèrement une fenêtre lors d'une journée sans vent atténue tous ces symptômes.
4. La maison est dotée d'une barrière à vapeur bien scellée et des fenêtres hermétiques et (ou) des dispositifs électriques qui évacuent l'air de la maison.
5. Une concentration excessive de condensation des fenêtres se produit en hiver.
6. Un système de ventilation est installé dans la maison.

Si une prise d'air extérieur est requise. Vous avez deux options. Vous pouvez pratiquer un orifice rectangulaire dans votre plancher et le protecteur de plancher, ou vous procurer une trousse de ventilation de sècheuse standard de 4 po auprès d'une quincaillerie locale et l'installer à l'arrière du socle.



## INSTALLATION DE « L'ENSEMBLE D'ADMISSION D'AIR FRAIS »

Lors de l'utilisation d'un ensemble d'admission d'air frais, le couvercle de la sortie doit être conçu de telle sorte qu'il ne se referme PAS à l'aide d'un volet ou d'une porte à clapet.

Vous devez acheter une trousse de configuration permettant une circulation d'air continue et muni d'un écran contre les rongeurs.

## INSTALLATION DE « L'ENSEMBLE D'ADMISSION D'AIR FRAIS »

En utilisant d'abord une paire de pinces ou un autre outil, retirer la plaque de métal fixée à l'arrière du socle et replier les languettes vers l'extérieur. Suivre les directives d'installation du fabricant pour la fixation de la trousse de ventilation de sècheuse à la maison. Ensuite, la fixer à l'appareil.

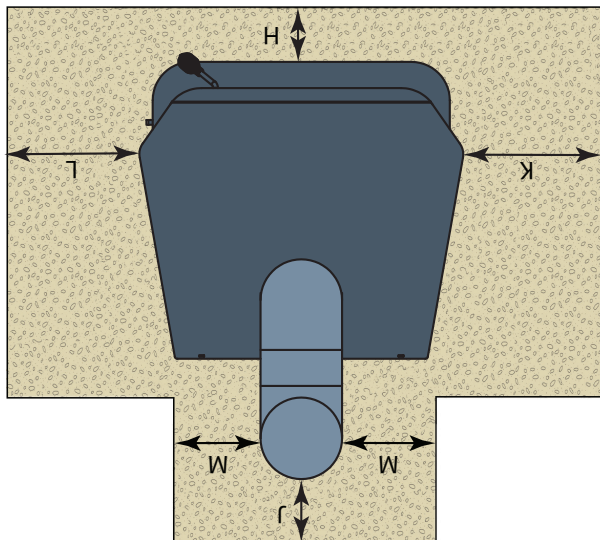

Dimensions		En	mm
H*	Avant	9	229
J	Arrière du conduit de fumée	2	51
K**	Gauche	8	203
L**	Droite	8	203
M	Côté du conduit de fumée	2	51

\* Au Canada, l'installation nécessite 457 mm (18 po)  
 \*\* Au Canada, l'installation nécessite 203 mm (8 po)

Le poêle doit être placé sur une surface en béton solide, une surface en maçonnerie solide, ou lorsqu'il est installé sur un plancher combustible, sur un protecteur de plancher de type 2 conforme à la norme UL 1618 avec une valeur R minimum, de 1,03 et d'une épaisseur minimum de 1/2 ou ou l'équivalent. Le protecteur de plancher est nécessaire pour fournir de la protection contre la chaleur, la braise et les cendres et doit être fait d'une surface solide continue non combustible afin d'assurer une protection contre les infiltrations de braise et de cendres. Pour les protecteurs de plancher homologués UL, reportez-vous aux instructions du fabricant pour les directives d'installation. Parmi les fabricants de protecteurs de plancher homologués, mentionnons Imperial Metal Products et Hy-C entre autres. Pour calculer les valeurs de R pour d'autres méthodes, voir *Autres méthodes de calcul de protection du plancher au dos de ce manuel.*

**PROTECTOR DE PLANCHER**

Dimensions		En	pouces	mm
A	Entre le mur arrière et le poêle	12	305	
B	Entre le mur latéral et le poêle	12	305	
C	Entre le mur latéral et le conduit de fumée	13	330	
D	Entre le mur et le poêle (installation en angle)	8	203	
E	Entre le mur et le conduit de fumée (installation en angle)	8	203	
F	Hauteur du plafond	84	2133	
G	Entre le mur arrière et le conduit de fumée	13	330	

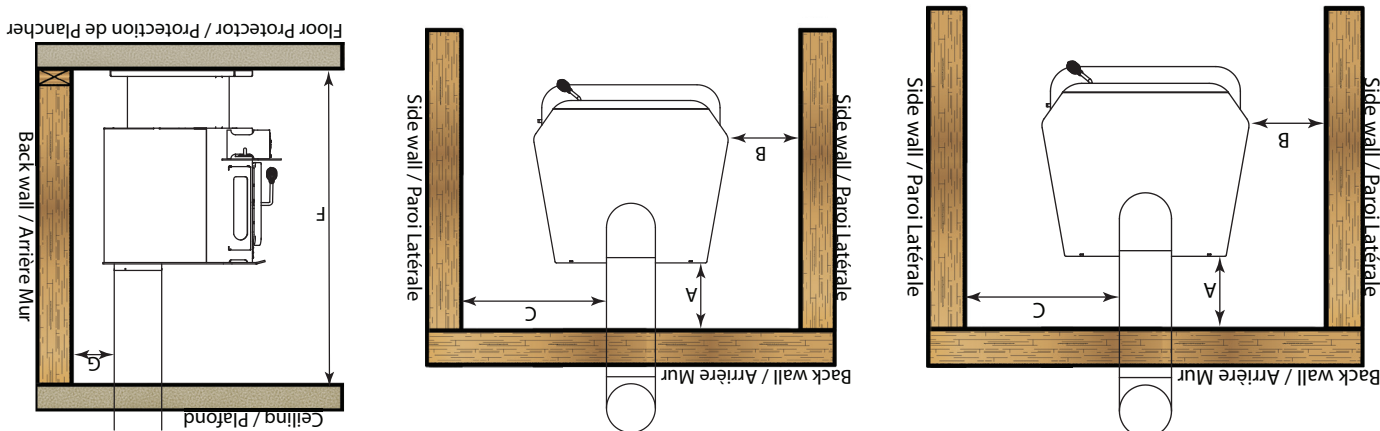

**Installation**

Un poêle ne doit jamais être installé dans un passage ou près d'une cage d'escalier puisqu'il peut bloquer le passage en cas d'incendie ou ne pas respecter les dégagements requis. Il est de la plus haute importance que les dégagements par rapport aux matières combustibles soient rigoureusement respectés au cours de l'installation du poêle. Se reporter au tableau et aux schémas ci-dessous au sujet des dégagements minimum requis.

- Ne pas placer de matière combustible à l'intérieur de 1,2 m (4 pi) de la partie avant de l'appareil.
- Les dégagements entre le tuyau de raccordement et un mur ne sont valides que pour les murs verticaux et les tuyaux de raccordement verticaux.
- Le conduit de raccordement de la cheminée ne doit pas passer par un grenier ou un vide sous toit, un placard ou autre espace fermé similaire, un plancher et un plafond.
- Pour les installations au Canada, lorsqu'on souhaite passer un tuyau dans un mur ou une cloison de construction combustible, l'installation doit alors se conformer à CAN/CSA-B365.
- Le dégagement minimum d'un tuyau de raccordement passant par un mur combustible est de 457,2 mm (18 po)
- Communiquer avec le département local de sécurité si vous souhaitez réduire les dégagements entre les conduits de fumée et les matériaux combustibles.

## INSTALLATION DE POÊLES AUTONOMES

Il est très important de choisir un emplacement le plus près possible de la cheminée dans une zone favorisant la meilleure distribution de chaleur possible à travers la maison. Par conséquent, le poêle doit être installé dans la pièce où les occupants de la maison passent le plus de temps et dans la pièce la plus spacieuse. Souvenez-vous que les poêles produisent de la chaleur radiante, celle qu'on ressent lorsqu'on est près d'un poêle à bois. Un poêle fonctionne aussi par convection, ce qui signifie par le déplacement accéléré de l'air chaud vers le haut et son remplacement de l'air froid. Au besoin, la distribution d'air chaud à partir du poêle peut être facilitée par l'utilisation d'une soufflerie.

## POSITIONNEMENT DU POÊLE

### AVIS DE SÉCURITÉ

- Un incendie de maison peut résulter d'une mauvaise installation du poêle. Afin de réduire les risques d'incendie, veuillez observer les directives d'installation.
- Communiquer avec les responsables locaux de la construction ou de l'incendie au sujet des permis, des restrictions et des exigences d'installation de votre région.
- Installer un détecteur de fumée dans la pièce où se trouve le poêle.
- La fumée expulsée par l'appareil, par le séchage de la peinture, l'ouverture de la porte de chargement du combustible ou une pression négative dans la maison, pourrait provoquer le déclenchement des détecteurs de fumée. Installer des détecteurs de fumée à au moins 10 pi du poêle.
- Ne jamais utiliser de combustible à lanterne, de kérosène, d'essence
- d'allume-feu ou d'autres liquides similaires pour allumer ou raviver le feu dans cet appareil de chauffage. Garder tous ces liquides éloignés du poêle lorsqu'il est en marche.
- Dans l'éventualité d'un incendie de cheminée, refermer complètement le contrôle d'air en le poussant afin d'empêcher l'oxygène d'alimenter l'incendie. Appeler le service d'incendie.
- Au besoin, fournir une source d'air frais dans la pièce ou à un espace chauffé.
- Appareil de chauffage individuel, type de combustible solide, pouvant aussi être utilisé dans des maisons mobiles.

# Installation

**NE PAS RETIRER LA PLAQUE DE MONTAGE DE LA POELE**

1. Retirez le panneau du ventilateur et le déflecteur pour votre poêle sont emballés dans le foyer.
2. Fixer le panneau déflecteur du ventilateur à l'aide des vis fournies dans le ventilateur.
3. Fixez le ventilateur à l'arrière du poêle à l'aide de quatre (4) vis (83172).
4. La plaque de montage est installée sur le poêle de l'usine.

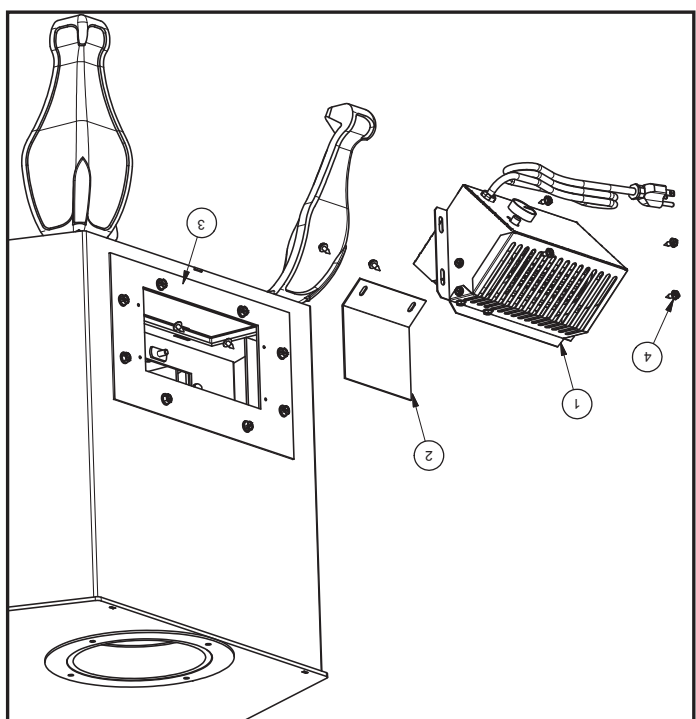

Clé	N° de pièce	Description	Qté
1	891 492	Blower Assemblée	1
2	27493	B36 Air Deflector	1
3	27494	B-36 Plaque de montage	1
4	83172	# 10A X 1/2 Vis	4

**INSTALLATION DE LA SOUFFLERIE**

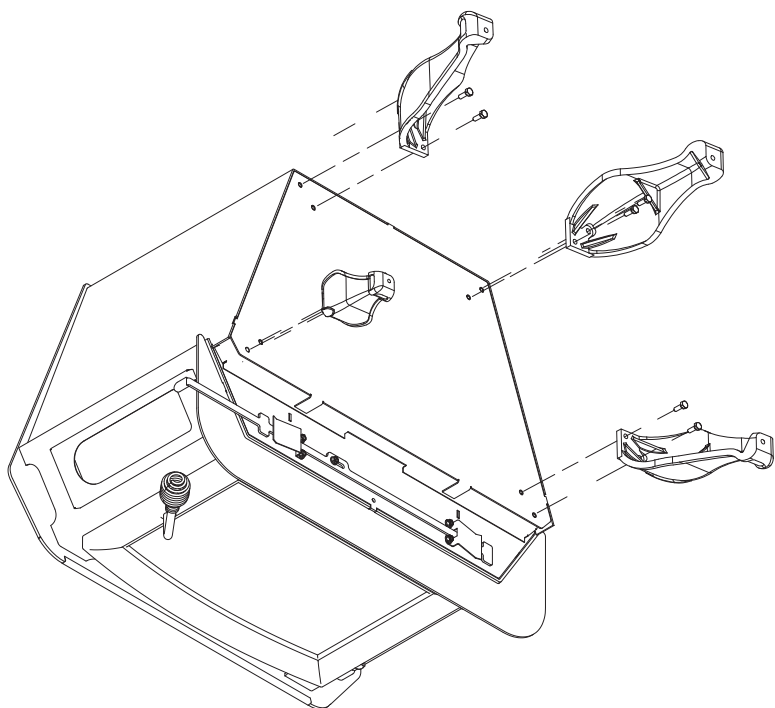

**ASSEMBLAGE**

**ASSEMBLAGE DES JAMBES**

# Préassemblage

## DÉBALLAGE ET INSPECTION

Déballer complètement l'appareil et inspectez-le pour détecter les éventuels dommages. S'assurer que les briques sont correctement positionnées et non endommagées (reportez-vous à l'illustration pour connaître la disposition correcte des briques). S'assurer que la cloison séparative allant au-dessus des conduits d'air est en place et en bon état. NE PAS retirer la cloison séparative.



DISPOSITION DES BRIQUES

## Caractéristiques Techniques ! FÉLICITATIONS !

Vous avez acheté un appareil de chauffage auprès du plus ancien fabricant de produits de chauffage au bois. En utilisant du bois pour le chauffage, vous contribuez à ÉCONOMISER DE L'ÉNERGIE !

Le bois est notre seule ressource d'énergie renouvelable. Veuillez faire votre part afin de préserver nos ressources en bois. Veuillez planter au moins un arbre par année. Les générations futures vous en remercieront.

Ce manuel décrit l'installation et le fonctionnement du chauffage au bois, Vogelzang VG180L. Ce chauffage respecte les limites d'émission 2015 de bois en saison de la U.S. Environmental Protection Agency pour les chauffages au bois solide après le 15 mai 2015. Under specific test conditions, heating showed a heating rate of 9,550 to 25,696 Btu / h.

Remarque : Les classifications BTU mentionnées ci-haut sont basées sur les protocoles de test EPA brûlant du bois de construction de dimensions courantes de sapin Douglas. Nos BTU publicisés sont basés sur la première heure de fonctionnement à un taux élevé de combustion brûlant du bois de corde.

Combustible	Bois
Couleurs	Noir métallisé
Diamètre du conduit de fumée	153 cm (6 po)
Type du conduit de fumée (À paroi simple ou à paroi double standard)	Acier noir ou bleu! 650 °C (2100 °F)
Hauteur minimale de la cheminée	3,7 m (12 pi)
Longueur maximale des bûches	432 mm (17 po)
Composants électriques	110 V, 60 HZ, 31 W
Dimensions	
Hors tout: (sans socle, pattes ou façade) Profondeur x largeur x Hauteur	605mm x 762mm x 451mm (23.8po x 30po x 17.75po)
Chambre de combustion Largeur x profondeur	322 mm x 302 mm (12,7 po x 11,9 po)
Volume Pieds cubes	1,7 pi. cu.
Ouverture de porte: Largeur x Hauteur	406 mm x 228 mm (16,8 po x 9 po)
Porte en verre pyrocéramique: (Vue) Largeur x Hauteur	431 mm x 254 mm (17 po x 10 po)
Poids (lb)	433

### MISES EN GARDE:

Chaud lors du fonctionnement. Gardez les enfants, les vêtements et les meubles éloignés de l'appareil. Un contact peut causer des brûlures à la peau. N'utilisez pas de produits chimiques ou de fluides pour allumer le feu. Ne laissez jamais le poêle sans surveillance lorsque la porte est ouverte, même légèrement. Ne pas brûler de déchets ou de fluides inflammables tels l'essence, le naphtha ou l'huile à moteur. Ne pas connecter ni utiliser en conjonction avec des conduits ou un système de distribution d'air à moins que ce ne soit spécifiquement approuvé pour ces installations. Toujours refermer la porte après l'allumage. Communiquer avec les responsables locaux de la construction ou de l'incendie au sujet des permis, des restrictions et des exigences d'installation de votre région.

**Remarque:** Enregistrez votre produit en ligne à [www.usstove.com](http://www.usstove.com), section «Garantie limitée» pour obtenir des informations de garantie spécifique pour votre nouvel achat Voir. Conservez votre reçu avec vos dossiers pour toute réclamation.

# VOGELZANG

*Affordable Heating Since 1974*

**MODÈLE: VG180L**

**MISE EN GARDE:**  
Veuillez lire ce manuel en entier avant d'installer ou d'utiliser votre nouvel appareil de chauffage individuel. La non-observance des directives peut entraîner des dommages, des blessures et même la mort.  
Une mauvaise installation peut annuler la garantie!

**AVIS DE SÉCURITÉ:**  
La mauvaise installation de votre appareil de chauffage pourrait provoquer un incendie. Pour votre sécurité, veuillez suivre les directives d'installation. Ne jamais faire de compromis au cours de l'installation de cet appareil de chauffage. Communiquer avec les responsables locaux de la construction ou de l'incendie au sujet des permis, des restrictions et des exigences d'installation de votre région.

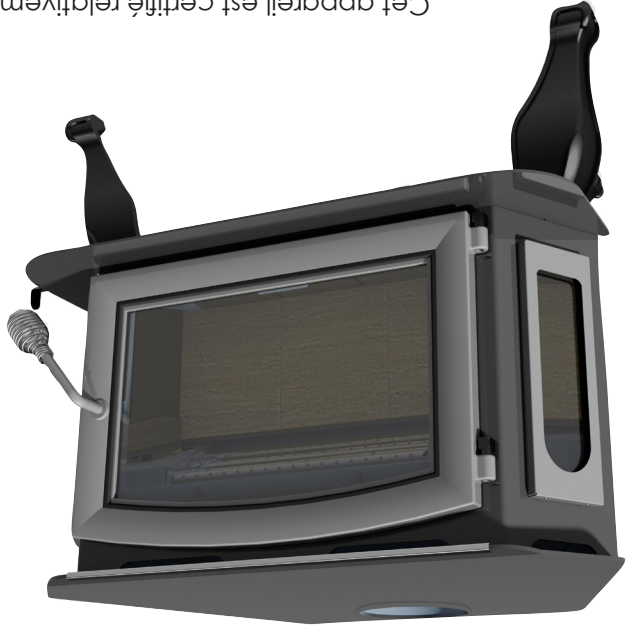

Cet appareil est certifié relativement à son installation aux E.-U. et au Canada. CONFORME À LA NORME UL 1482 ET CERTIFIÉ AUX NORMES ULC-S627 ET ULC-S628 POËLE À BOIS CERTIFIÉ ENVIRONNEMENTAL PROTECTION AGENCY (E.-U.) PHASE II

Convient également pour une utilisation dans une maison mobile ou une maison préfabriquée. (États-Unis uniquement)

French version is available for download from the U. S. Stove website: <http://www.usstove.com/>

La version anglaise est accessible pour téléchargement sur le site de U. S. Stove: <http://www.usstove.com/>

CONSERVEZ CES INSTRUCTIONS

CE MANUEL VOUS AIDERA À OBTENIR UN SERVICE EFFICACE ET FIABLE DE L'APPAREIL DE CHAUFFAGE ET VOUS PERMETTRA DE COMMANDER CORRECTEMENT DES PIÈCES DE RECHANGÉ. VEUILLEZ CONSERVER CE MANUEL DANS UN ENDROIT SÛR À DES FINS DE RÉFÉRENCE.

**U. S. Stove**

227 Industrial Park Rd.

South Pittsburg, TN 37380

Numéro de téléphone: 800-750-2723

Web: [www.usstove.com](http://www.usstove.com)

