

Installation and Operating Manual



Models 5660(I)



We suggest that our hearth products be installed and serviced by professionals who are certified in the U.S. by the National Fireplace Institute (NFI) as NFI Specialists.



Safety Notice

Please read this entire manual before installation and use of this pellet fuel-burning room heater. Failure to follow instructions may result in property damage, bodily injury, or even death.

If your heater is not properly installed, a house fire may result. For everyone's safety, **FOLLOW** all Installation and Operating Directions. Never use makeshift compromises during the installation of this appliance.

Contact your local building or fire officials about restrictions and installation inspection requirements in your area.

These Pellet Stove Room Heaters have been designed for use in the US and Canada and are suitable for mobile homes.

The French version of this manual is available for download at www.usstove.com

Save These Instructions

TABLE OF CONTENTS

<u>Topic</u>	<u>Page(s)</u>
<u>Introduction</u>	<u>3</u>
<u>Safety Information</u>	<u>4-5</u>
<u>Specifications</u>	<u>6</u>
<u>Dimensions</u>	<u>6-7</u>
<u>Operating Instructions</u>	<u>8-11</u>
<u>Thermostat Installation</u>	<u>12</u>
<u>Clearances to Combustibles</u>	<u>13</u>
<u>Installing Your Room Heater</u>	<u>14-23</u>
<u>Mobile Home Installations</u>	<u>24</u>
<u>Insert Pellet Stove Installation</u>	<u>25-28</u>
<u>Vent Termination Locations</u>	<u>29</u>
<u>Maintenance</u>	<u>30-33</u>
<u>Troubleshooting</u>	<u>34-36</u>
<u>Wiring Diagram</u>	<u>37</u>
<u>Replacement Parts List</u>	<u>38</u>
<u>Warranty</u>	<u>39</u>

Introduction

The entire family of United States Stove Company thanks you for purchasing your new pellet burning room heater. At U.S. Stove, we build all of our products with a hands-on approach to detail and quality. Our old world team of Craftsmen take great pride in their superior workmanship to ensure you have years of trouble free use of your pellet heater.

U.S. Stove Pellet Burning Room Heaters have been tested and listed for installation in residential, mobile home and alcove installations. U.S. Stove Pellet Burning Room Heaters are available in free standing pedestal and fireplace insert versions.

U.S. Stove Pellet Burning Room Heaters have been certified to:

ASTM E1509-04, ULC/ORD-C1482-M90, ULC-S627-00, & ULC-S628-00

The performance of your Pellet Stove Room Heater can be affected by the type of pellet fuel you choose to burn in it. It is important to use only pellet fuel that is dry and free from dirt or other impurities. The Pellet Fuel Industry has established standards for wood pellet manufacturers. We recommend that pellet fuel used in all U.S. Stove Pellet Burning Room Heaters meet or exceed the following specifications:

<u>Fines (fine particles):</u>	<u>Maximum through a 1/8" screen</u>
<u>Bulk Density:</u>	<u>Minimum 40 lbs per cubic foot</u>
<u>Size:</u>	<u>Maximum 3/8" Diameter by 1-1/2" length</u>
<u>Ash Content:</u>	<u>1% Maximum (Premium grade)</u> <u>3% Maximum (Standard grade)</u>
<u>Moisture Content:</u>	<u>8% Maximum</u>
<u>Heat Content:</u>	<u>Minimum 8,200 btu's per hour</u>

It is important to note that the ash content of the fuel and frequency of operation will determine the frequency of which you will be required to clean your Pellet Stove. A high ash fuel may result in daily cleaning, while a low ash content fuel may result in less frequent cleaning.

Occasionally impurities in the fuel will cause a hard mass build up in the burn pot of your Pellet Stove. Impurities such as silica can virtually form little glass balls when subjected to the high heat generated in the burn pot. When allowed to collect, a hard mass build up may block air flow through the burn pot, which will significantly affect the performance and efficiency of your Pellet Stove. It is a good idea to check the burn pot for any hard mass buildup or other blockage on a daily basis, and if necessary let the burn pot cool and then clean the burn pot.

U.S. Stove Company realizes that it cannot control the quality of pellet fuel you choose to use in your Pellet heater; U.S. Stove assumes no responsibility for that choice.

CAUTION: BE SURE TO STORE PELLET FUEL A MINIMUM OF 3' (914.5MM) AWAY FROM THE PELLET HEATER. RADIANT HEAT CAN IGNITE THE FUEL.

Please note that the rating label is located on the inside of the hopper lid on freestanding models and on the back side of the ash pan cover for insert models.

SAFETY INFORMATION

Be sure to read the entire owner's manual prior to installing and operating this Pellet heater. Failure to follow these instructions could result in fire, property damage, bodily injury or even Death.

This stove's exhaust system works with negative combustion chamber pressure and a slight positive chimney pressure, it is extremely important to ensure that the exhaust system be sealed and airtight. The ash pan and viewing door must be securely fastened in order for the unit to be airtight. This Pellet heater will not operate using natural draft or without a power source for the blowers.

The use of grates or other methods of supporting the fuel is not permitted.

This Pellet heater is designed to burn pellet wood fuel only. Do not use any other type of fuel; doing so will void any warranties stated in this manual.

THE USE OF SOLID WOOD FUEL IS PROHIBITED BY LAW.

This Pellet heater is designed for residential installation according to current national and local building codes. It is also approved as a mobile home heater which is designed for connection to an outside combustion air source. When installing a Pellet Stove in a mobile home, it must be electrically grounded to the steel chassis of the home and bolted to the floor. Make sure that structural integrity of the home is maintained.

Make sure that structural integrity of the home is maintained when passing vent pipes through walls, ceilings and roofs

It is recommended that the exhaust vent be cleaned bi-annually or after every two tons of pellets.

Soot or creosote may accumulate when the pellet heater is operated under incorrect conditions, such as an extremely rich burn (black tipped lazy orange flames). Do not operate the stove if the flame becomes dark or sooty or if the burn pot overfills with pellets. Turn the stove off and call your dealer.

The grounded electrical cord must be connected to a standard 120 volt, 60 hertz electrical outlet. Ensure that the electrical cord is not trapped under the appliance and that it is clear of any hot surfaces or sharp edges.

The ash pan and viewing door must be locked securely for proper and safe operation.

DO NOT PLACE UNBURNED OR NEW PELLETS FUEL IN THE ASH PAN. A fire in the ash pan may occur.

Do not operate your pellet heater if you smell smoke coming from it. Turn it off, monitor it and call your dealer.

Repair and servicing of your U.S. Stove Pellet Burning Room Heater may only be done by a qualified technician.

Disconnect the power cord before performing any maintenance or repair.

NOTE: Turning the Pellet Stove Room Heater to "off" does not disconnect power from the unit.

The Pellet Stove Room Heater will not operate during a power outage, if a power outage or tripped circuit occurs, check for smoke spillage and open windows or doors to ventilate as necessary.

SAFETY INFORMATION - continued

Keep foreign objects out of the hopper.

Contact your local building officials to obtain a permit and information on any installation restrictions or inspection requirements in your area.

Be sure to notify your insurance company of your new U.S. Stove Pellet Burning Room Heater.

Allow the Pellet Stove Room Heater to cool before performing any maintenance.

Ashes must be disposed of in a metal container with a tight lid and placed on a noncombustible surface well away from your home.

Check the venting system, at least twice a year, for creosote build-up.

Keep all door/lid seals and gaskets in good condition.

Adequate ventilation air is required to operate this heater. During operation the heater draws air for combustion which can be assisted by the installation of outside combustion air inlets. However, certain weather conditions such as icing or use of kitchen exhaust fans may impact and reduce the effectiveness of vents. It is important to note that room air starvation will negatively impact the operation of the heater.

If power outages with battery backup or room air starvation occurs during operation of heater, smoke in the house may result. This may trigger smoke detectors if they are installed.

CAUTION:

DO NOT CONNECT TO ANY AIR DISTRIBUTION DUCT OR SYSTEM.

DO NOT USE CHEMICALS OR FLUIDS TO START THE FIRE. NEVER USE GASOLINE, GASOLINE TYPE LANTERN FUEL, KEROSENE, CHARCOAL LIGHTER FLUID, OR SIMILAR LIQUIDS TO START OR FRESHEN UP A FIRE IN THE HEATER. KEEP ALL SUCH LIQUIDS WELL AWAY FROM THE HEATER WHILE IT IS IN USE. USING THESE CHEMICALS COULD CAUSE BODILY HARM, HEATER DAMAGE AND WILL VOID THE WARRANTY.

DO NOT BURN GARBAGE OR FLAMMABLE FLUIDS SUCH AS GASOLINE, NAPHTHA OR ENGINE OIL.

HOT WHILE IN OPERATION. KEEP CHILDREN, CLOTHING AND FURNITURE AWAY FROM THE HEATER. CONTACT MAY CAUSE SKIN BURNS. YOUNG CHILDREN SHOULD BE SUPERVISED WHEN THEY ARE IN THE SAME ROOM AS THE STOVE.

DO NOT ATTEMPT TO OPERATE THE VENT TUBE CLEANER WHILE THE PELLET STOVE IS IN OPERATION OR COOLING DOWN; WAIT UNTIL PELLET STOVE HAS COOLED COMPLETELY BEFORE PERFORMING THIS PROCEDURE.

ENSURE THAT PEOPLE ARE AWARE THAT THE VENT TUBE CLEANER KNOB WILL BE VERY HOT DURING PELLET STOVE OPERATION AND CAN BE A BURN HAZARD.

OTHER RADIANT SURFACES OF THE STOVE WILL BE HOT DURING OPERATION AND CAN BE A BURN HAZARD.

SPECIFICATIONS

Heating Specifications:

Burn Rate: 43,900 btu's per hour or 5.1 lbs. of fuel per hour

Hopper Capacity: 55 lbs.

*Dependent upon quality and heating value of pellet fuel.

DIMENSIONS

Figure 1

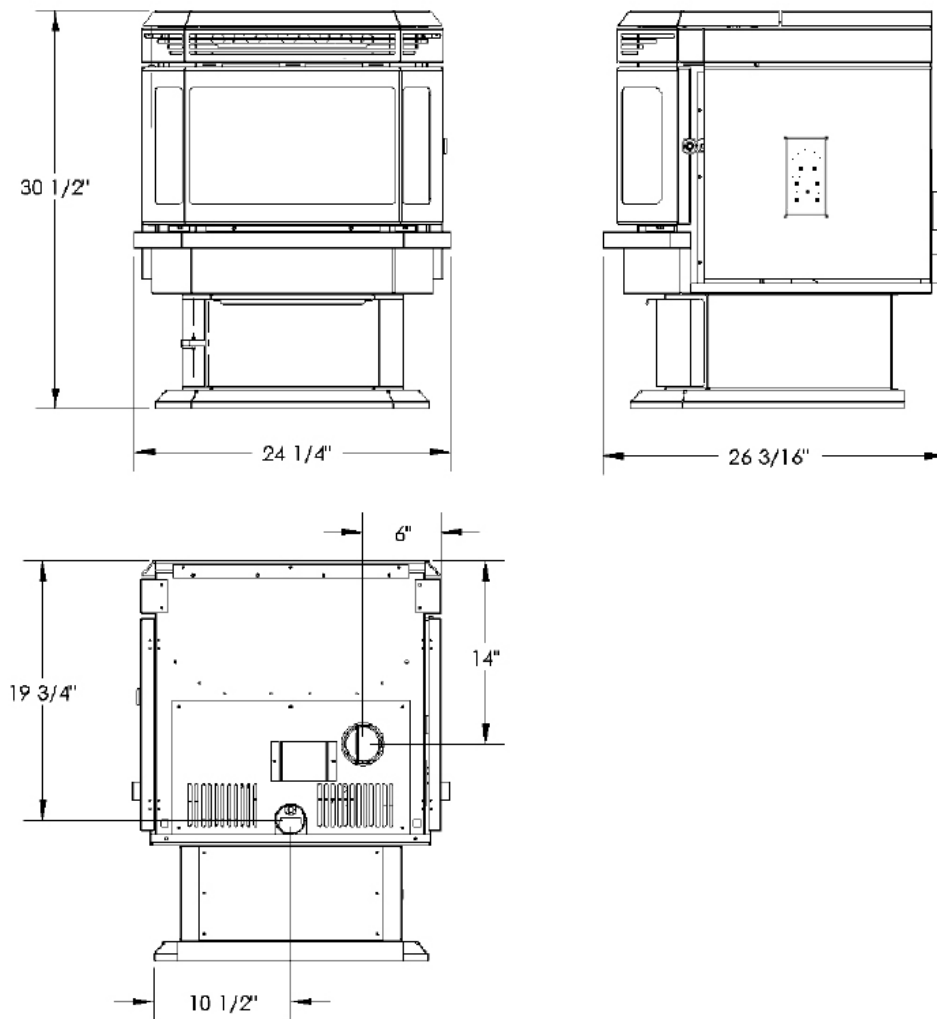

DIMENSIONS - continued

The minimum installation dimensions, of the insert opening, are:

32" (813mm) wide x 22-3/4" (578mm) high x 12-1/4" (311mm) deep.

Figure 2

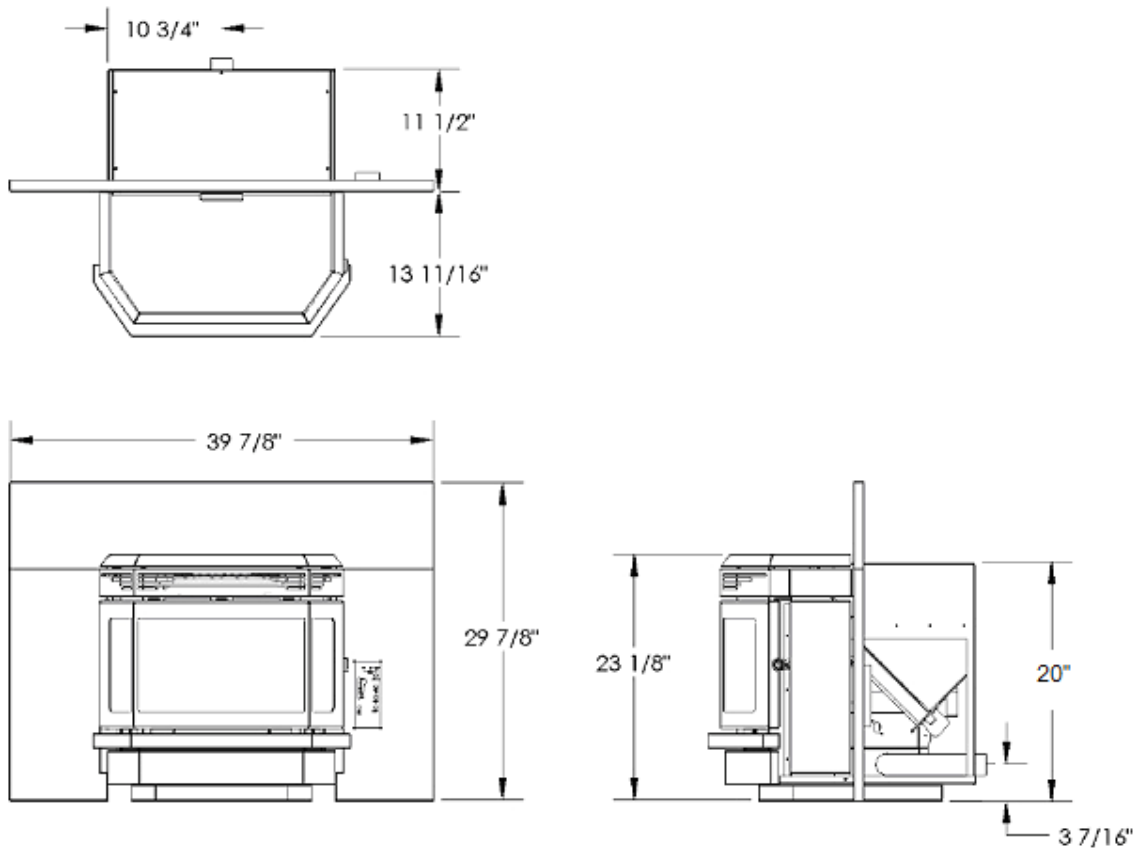

OPERATING INSTRUCTIONS

Check and Fill the Fuel Hopper with Pellets:

This Pellet Stove is available as a freestanding unit or as a fireplace insert. There is a different method for filling the hopper for each type of heater:

- To check and fill the hopper of the freestanding heater, simply lift the hopper door, visually check the hopper and add pellets when needed.
- To check and fill the hopper of the insert heater, pull hopper lid forward, visually check the hopper and add pellets when needed.

CAUTION: DO NOT OVERFILL THE PELLET FUEL HOPPER. AS A SAFETY PRECAUTION, AUGER WILL NOT OPERATE AT ANY TIME WHEN FUEL HOPPER DOOR IS OPEN.

Pre-start Check-up:

Make sure that all parts of the Pellet Stove Room Heater are cool before proceeding. Remove the burn pot and clean out any ash debris. Be sure to re-install the burn pot in the correct position (see page 29).

The blowers and automatic fuel supply are controlled from a panel located on the right hand side of the stove.

Note: Your Pellet Stove may omit an odor as oil residue from the manufacturing process burns off and the high temperature paint cures. You can minimize this effect by running a smaller fire for the first few hours of operation. Avoid placing any items on the stove top during this period as the stove's paint could be permanently damaged.

Lighting Instructions:

ATTENTION: Viewing door must be securely latched to ensure proper stove operation. Push door-handle downward until latch is fully engaged; you will feel the latch engage and hear an audible click.

When first operating your Pellet Stove, depress the MODE button until the LED indicator above MANUAL lights up. This will engage MANUAL mode and provide you with full control of the heater's control board functions and allow you to familiarize yourself with how the heater works. The heat level for T-STAT mode can only be set when the control is in the Manual Mode.

Starting Up The Pellet Stove Room Heater:

Whenever Operating the Pellet Stove for First Time, or if The Stove Runs Out Of Pellets, it is Necessary to Prime the Auger with Pellet Fuel. To do this, Press and Hold the AUGER Button for Approximately 3 Seconds until the AUGER LED illuminates. This Procedure will prime the Auger and then Automatically Initiate the Normal Ignition Cycle.

CAUTION: Do not use this procedure for normal startup. To do so would cause excessive fuel build-up in the burn pot.

For normal startup with pellets fuel in the auger, press and release the On/Off button. The LED indicator light above the On/Off button will alternately flash green then red to indicate that the start-up cycle has begun. The light above the Auger button will flash intermittently to indicate the activation of the auger feeding the pellets into the burn pot. The electric igniter will also be activated at this time. The igniter takes a few minutes to come up to temperature in order to ignite the pellets in the burn pot. It will normally take between 4 minutes and 8 minutes for pellets to ignite.

NOTE: If pellets do not ignite within 12 minutes the heater will shut down, requiring you to turn on the heater and repeat the start-up process.

OPERATING INSTRUCTIONS - continued

When the pellets have ignited and flame has been established, the start-up cycle will end; this procedure takes between 8 and 12 minutes. If the control is set to Manual Mode, it will now default to the heat level setting the last shutdown time. If the control is set to T-STAT Mode the heat output will coincide to the commands from the thermostat.

Auger:

As explained in the starting up step, this button is only served to start up the pellet stove in lieu of the on/off button when there are no pellets in the auger.

Circulation Air Flow:

Your Pellet Stove Room Heater features circulation air flow which will change in accordance with the heat setting. Circulation air flow will be at its maximum setting when the heat setting is also at maximum and subsequently will be at its minimum setting when the heat setting is at minimum. If you desire to operate the circulation fan at its maximum setting regardless of heat setting, you may do so by pressing the FAN button.

Auger Trim:

When operating at Heat Level 1, if the flame goes out or the heat output is too high on the minimum heat level setting, use the AUGER TRIM button to make adjustments. See the AUGER TRIM button description on page 11.

Shutting Down Your Pellet Stove Room Heater:

Turn off the heater by pressing the On/Off button. The stove will enter the shutdown cycle and the pellets will stop feeding into the burn pot to allow the fuel in the burn pot to be combusted and consumed. During this period, the exhaust blower and circulation fan will continue to operate until the flames are out and the heater has cooled down. When the heater has cooled down to its pre-set level, it will shut down completely.

CAUTION: NEVER TURN OFF THE HEATER BY UNPLUGGING OR DISCONNECTING ITS ELECTRICAL POWER SOURCE. DOING SO WILL CAUSE THE HEATER TO SKIP THE PROPER SHUTDOWN CYCLE, CAUSING THE HEATER TO OVERHEAT AND THE POSSIBLE RELEASE OF SMOKE INTO THE HOUSE.

OPERATING INSTRUCTIONS - continued

Control Board Functions:



MODE Button: The MODE button allows you to switch operating mode on your Pellet Stove Room Heater. Depress the MODE button to switch between Manual and T-STAT modes. As you depress the MODE button the indicator light above the desired mode will engage. When you engage the Manual mode, you will be able to manually select the heat settings. If you have installed a remote thermostat for your Pellet Stove Room Heater and wish to have the heater controlled by that thermostat, depress the MODE button to engage T-STAT mode. The thermostat will control the heat output of the Heater alternating between the lowest heat level and the highest heat level that you have pre-selected.

The T-STAT mode provides the most even heat output, for better comfort, and to extend the life of the pellet fuel ignition system. Additionally, the constant flame serves as a warning for people and pets to keep away from the heater while it is in operation.

ON/OFF Button: The ON/OFF button is used to turn the heater on and off. Whenever there is power to the heater, the LED indicator light above the ON/OFF button will be solid red. If the heater is cold prior to start-up, press and release the ON/OFF button. The LED light above the ON/OFF button will alternately flash red and green to indicate the startup cycle has started. Fuel pellets will start to feed into the burn pot and the pellet fuel ignition system will be activated. Flames in the burn pot will normally appear between 4 - 8

minutes, and once the flame has been established, the startup cycle will end, this takes between 8-12 minutes. At this point the LED indicator light above the ON/OFF button will glow solid green. The user will now be able to make heat level adjustments.

HEAT LEVEL Button: Depress the HEAT LEVEL button to advance the heat level by one level until you reach the maximum setting; from the maximum level you will decrease one level each time you depress the HEAT LEVEL button. The circulation fan speed will also increase with the heat level setting. Wait until the startup cycle is complete and the ON/OFF LED is solid green to set Heat Level. (The HEAT LEVEL LEDs are also used as codes to indicate a malfunction, please refer to the **Safety Features and warning codes** section for more information.)

FAN Button: Depressing the FAN button will set the circulation fan speed to high, overriding the automatic fan speed control. The onboard logic will modulate the fan speed in accordance with the heat level setting. It is recommended that you allow the control to automatically set and adjust the speed of the fan to obtain optimum efficiency and minimal fan noise.

AUGER Button: Whenever Operating the Pellet Stove for First Time, or if The Stove Runs Out Of Pellets, it is Necessary to Prime the Auger with Pellet Fuel. To do this, Press and Hold the AUGER Button for Approximately 3 Seconds until the AUGER LED illuminates. This Procedure will prime the Auger and then Automatically Initiate the Normal Ignition Cycle. **NOTICE: Do not use this procedure for normal startup. To do so would cause excessive fuel build-up in the burn pot.**

AUGER TRIM Button: This Button is only enabled when operating at Heat Level 1. Depress the AUGER TRIM Button to change the Auger feed rate on the minimum heat level; to account for the quality of pellet fuel being used. Increasing

OPERATING INSTRUCTIONS - continued

the Auger feed rate will help keep the flames from extinguishing on the minimum heat level setting. You can also use the AUGER TRIM button to lower heat output on the minimum heat level setting:

- Depress and release the AUGER TRIM button until the heat level 1 and 5 setting lights appear to slightly increase the feed rate on the minimum heat level.
- Depress and release the AUGER TRIM button until the heat level 1 and 4 setting lights appear to slightly reduce the pellet feed rate on the minimum heat level setting. Use this setting to reduce the heat level output on low.
- Depress and release the AUGER TRIM button until only the heat level 1 setting light is on, this is the factory setting and works for most types of fuel.

Open Door: During normal operation the heater will automatically shut off if the viewing door is opened for more than 30 seconds. This action causes the heater to go into vacuum error mode. To clear this error and restart the heater, close the door, depress the ON/OFF button and then follow directions for restarting heater.

Refilling the Fuel Hopper: For maximum performance do not let the pellet fuel hopper drop below 1/4 full.

Fuel Hopper Lid Safety Switch: When the Fuel Hopper Lid is opened the auger will stop turning to prevent accidental injury.

KEEP PELLET FUEL HOPPER LID CLOSED AT ALL TIMES EXCEPT WHEN REFILLING. DO NOT OVERFILL HOPPER.

Safety Features and warning code:

1. Your heater is equipped with a temperature “high-limit” switch, designed to shutdown the auger in case of an over temperature situation. The high-limit switch is a thermo snap disc type and must be manually reset in the event of an overheat shutdown. Once the heater has cooled down, you can reactivate the high-limit switch by depressing the manual reset button located on the high-limit switch.
2. When the High-Limit switch opens, which indicates an overheat failure, the HEAT LEVEL LED’s 3 & 4 will flash red.
3. Your heater is equipped with a vacuum switch that automatically shuts down the auger in the event of a exhaust fan malfunction.
4. When a Vacuum Error is sensed, the HEAT LEVEL LED’s 1 & 2 will flash red. Check to ensure the glass door is latched properly.
5. When the Low-Limit switch opens, (fire went out) the HEAT LEVEL LED’s 4 & 5 will flash red. First check fuel supply, then check to ensure Auger is not jammed and finally that pellet hopper door is properly closed.
6. When the Pellets in the Burn Pot fail to ignite HEAT LEVEL LED’s 1 & 5 will flash red.

NOTE: In the event that the high-limit switch or vacuum switch activates, please contact your dealer to discuss the cause of this activation and to ensure that your heater continues to operate in a safe manner. Either switch tripping can indicate a problem with the operation of your heater.

THERMOSTAT INSTALLATION

Optional thermostats are available for use with your pellet stove. A thermostat can help you maintain a constant room temperature. The thermostat option will require the installation of a millivolt type thermostat.

NOTE: Your thermostat should be installed by an authorized dealer or service person.

Installation of Remote Thermostat:

- Disconnect Pellet Stove Room Heater unit from power supply.
- Open right side panel to gain access to rear of control panel.
- Strip insulation from thermostat wires and connect to the screw terminal on the rear of the control panel (see Figure 4).

If you have installed a remote thermostat for your pellet stove and wish to have the heater controlled by that thermostat, depress the MODE button to engage T-STAT mode. The thermostat will control the heat output of the heater alternating between the lowest heat level and the highest heat level that you have pre-selected.

The T-STAT mode provides the most even heat output, for better comfort, and to extend the life of the pellet fuel ignition system. Additionally, the constant flame serves as a warning for people and pets to keep away from the heater while it is in operation.

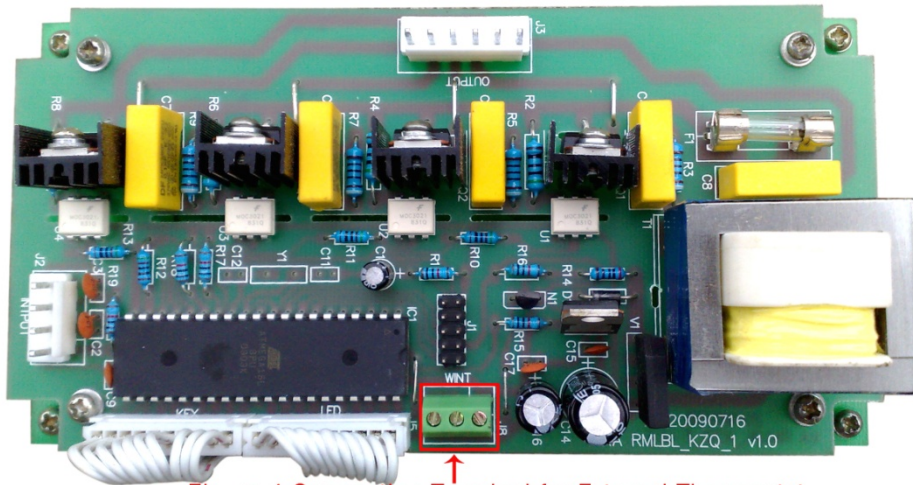

Figure 4. Connection Terminal for External Thermostat

Left: GND
Middle: Thermostat
Right: 5V power source

CLEARANCES TO COMBUSTIBLES

INSTALL ALL VENTS AT CLEARANCES SPECIFIED BY THE VENT MANUFACTURER!

When your Pellet Stove Room Heater is being installed on a combustible floor it is mandatory that a 1/2" (13mm) thick non-combustible hearth pad be installed under the heater. The non-combustible hearth pad must extend at least 6" beyond the fuel loading and ash removal openings and at least the depth of the heater plus 6 inches (152mm) out in front of the heater. This applies to both freestanding heaters and insert heaters.

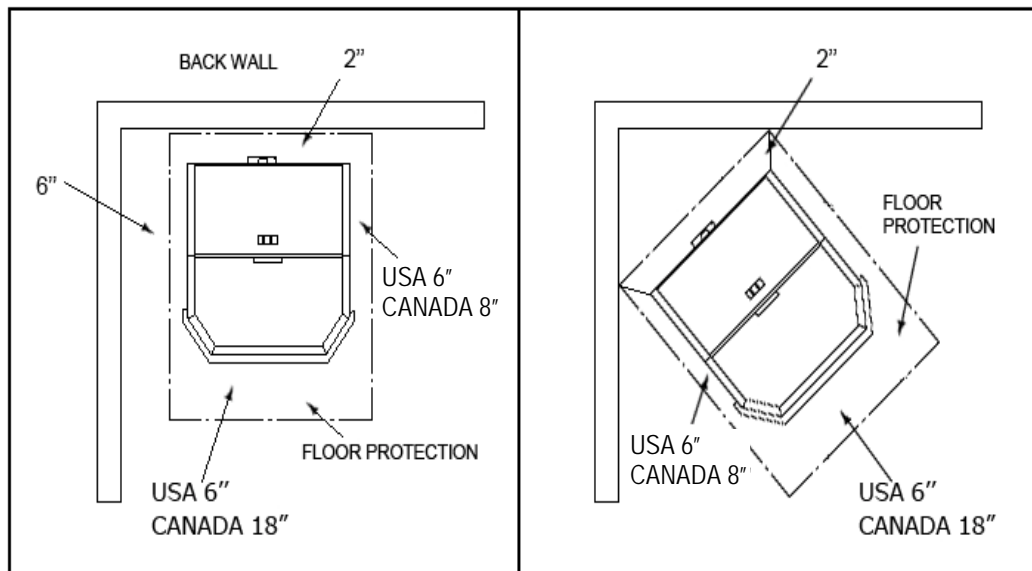
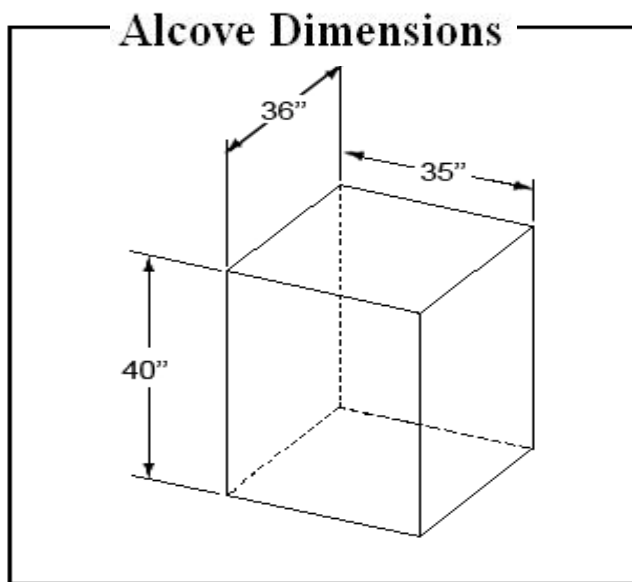

Figure 5

Figure 6



INSTALLING YOUR ROOM HEATER

You have already made the important decision of choosing your U.S. Stove Pellet Burning Room Heater; now your next step is to determine where to install your new pellet stove heater. To get the most efficient use of re-circulated heat, you should consider a room that is centrally located within your home. Choose a room that is large and open.

It is **Extremely Important** to maintain proper clearances from any combustible surfaces or materials in the room where your heater will be located. You can find proper clearance measurements on page 13 of this manual and on the rating label of your pellet stove.

The pellet stove can be vented through an exterior wall or into an existing masonry or metal chimney. The chimney must be lined if it is over 6" (150mm) in diameter or if it has a cross-sectional area of over 28 square inches (711mm²). Venting can pass through the ceiling and roof if approved pipe is used. Where passage through a wall, or partition of combustible construction is desired, the installation must conform to CAN/CSA-B365

DO NOT OBTAIN COMBUSTION AIR FROM THE ATTIC, GARAGE OR ANY OTHER UNVENTILATED AREA. YOU MAY OBTAIN COMBUSTION AIR FROM A VENTILATED CRAWLSPACE.

DO NOT INSTALL A FLUE DAMPER IN THE EXHAUST VENTING SYSTEM OF THIS UNIT.

DO NOT CONNECT THIS UNIT TO A CHIMNEY FLUE SERVING ANOTHER HEATER, FURNACE OR APPLIANCE.

INSTALL VENT AT CLEARANCES SPECIFIED BY THE VENT MANUFACTURER.

ONLY USE APPROVED MATERIAL FOR INSTALLATION, FAILURE TO DO SO MAY RESULT IN PROPERTY DAMAGE, BODILY INJURY, OR EVEN DEATH.

This appliance is certified for use with listed 3 inch or 4 inch "PL" or "L" pellet venting products as well as Selkirk's Direct-Temp Vent system for pellet burning appliances. The use of other components other than stated herein could cause bodily harm, heater damage, and void your warranty.

INSTALLING YOUR ROOM HEATER - continued

HORIZONTAL EXHAUST VENT INSTALLATION

1. Locate your pellet stove in a location which meets the requirements of this manual, but in an area where it does not interfere with the house framing, wiring, etc.
2. Install a non-combustible hearth pad underneath the pellet stove. This pad should extend at least 6" (152mm) in front of the unit.
3. Place the pellet stove approximately 15" (381mm) away from the interior wall.
4. Locate the center of the exhaust pipe of your unit. This point should then be extended to the interior wall of your house. Once you have located the center point, on the interior wall, cut a 7" (175mm) diameter hole through the wall.
5. The next step is to install the wall thimble, refer to the instructions which come with the wall thimble for this step.
6. Install the appropriate length of exhaust vent pipe into the wall thimble. See step 11 when determining the correct length of exhaust vent to use.
7. **Outside Fresh Air is Mandatory when installing this pellet stove room heater in airtight homes and mobile homes.** Be sure that the outside air vent has an approved cap on it to prevent rodents from entering. Be sure to install in location that won't become blocked with snow, etc.
8. The air intake pipe is equipped with a butterfly valve that is preset to maximum air intake. For optimum operating efficiency you may calibrate the butterfly valve to provide less intake air. (See Figure 7) **Caution: Too much restriction on the intake air will cause dirtier burn, therefore, will require more frequent cleaning.**

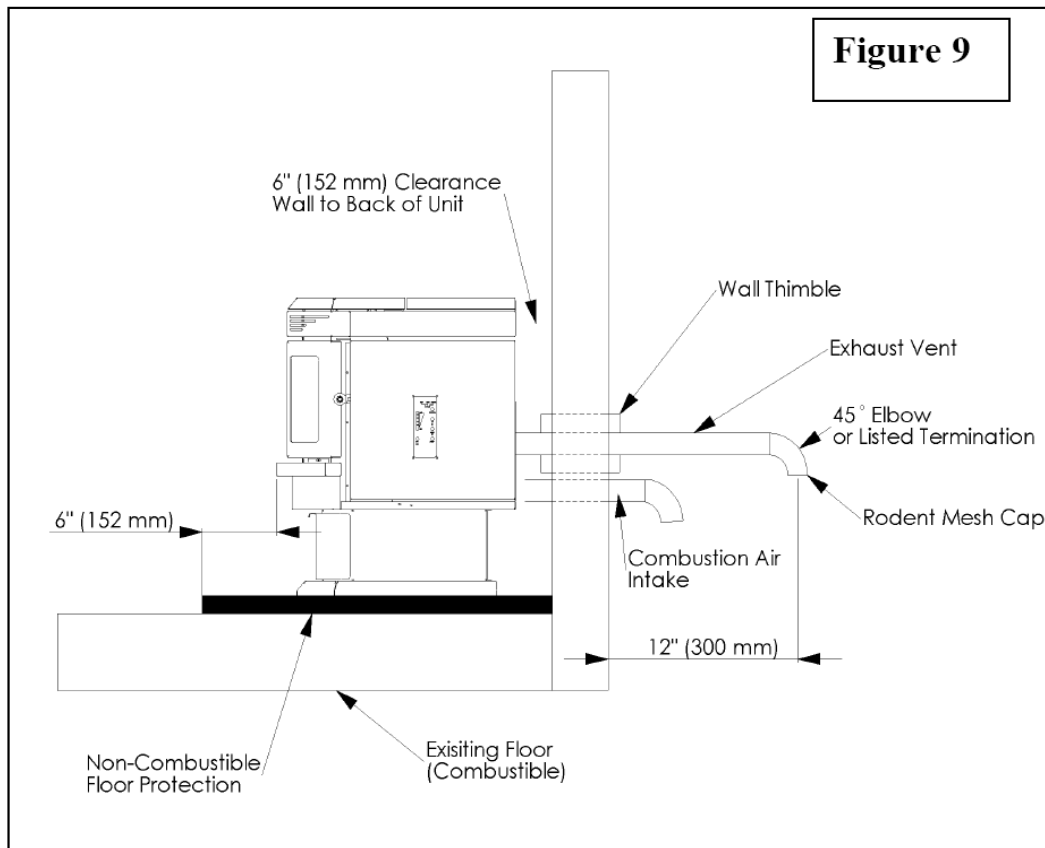
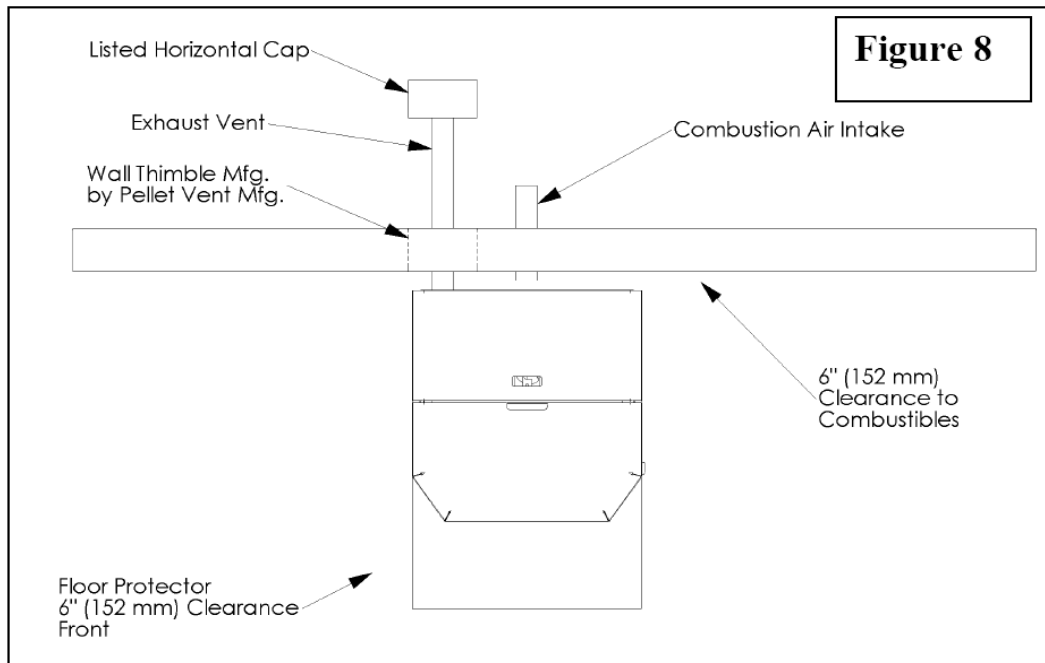

Figure 7

9. Connect the exhaust vent pipe to the exhaust outlet of your pellet stove.
10. Secure all vent joint connections with 3 screws. Seal the exhaust vent joint connections with high temperature silicone sealant.
11. Push the unit straight back to the interior wall, being sure to maintain the minimum clearances to combustibles 6" (152mm) to the back of the unit. Seal the annular space of the wall thimble and around the vent pipe with high temperature silicone sealant.
12. The exhaust vent pipe must extend at least 12" (300mm) out past the exterior wall. Seal the annular space of the wall thimble and around the vent pipe with high temperature silicone sealant.
13. Install an approved horizontal termination cap or if necessary install a 90° elbow and appropriate length of vertical venting. An approved vertical vent cap is recommended.

INSTALLING YOUR ROOM HEATER - continued

HORIZONTAL EXHAUST VENT INSTALLATION



INSTALLING YOUR ROOM HEATER - continued

FREESTANDING INTERIOR VERTICAL INSTALLATION

1. Locate your Pellet Stove Room Heater in a location which meets the requirements of this manual, but in an area where it does not interfere with the house framing, wiring, etc.
2. Install a non-combustible hearth pad underneath the pellet stove. This pad should extend at least 6" (152mm) in front of the unit.
3. Place your Pellet Stove Room Heater on the hearth pad and locate the unit in manner that will leave the exhaust vent with a minimum of 3" (75mm) clearance to any combustible wall.
4. When installing the air intake, locate the center of the combustion air intake pipe at the back of your unit. Line up the center with the same spot on your exterior wall and cut a 2-1/2" (64mm) diameter hole through the wall.
5. Secure all vent joint connections with 3 screws. Seal the exhaust vent joint connections with high temperature silicone sealant.
6. Install the combustion air intake pipe.
7. Install a tee, with a cleanout, on the exhaust pipe found at the rear of your unit.
8. Install approved vent upward through the ceiling. When you pass through the combustible framing ensure that the appropriate ceiling firestop is used. You must maintain a minimum 3" (75mm) clearance to combustibles and keep any insulation away from the exhaust vent.
9. Extend the exhaust vent through the roof flashing and ensure that the vertical cap is approximately 36" (900mm) above the roof.

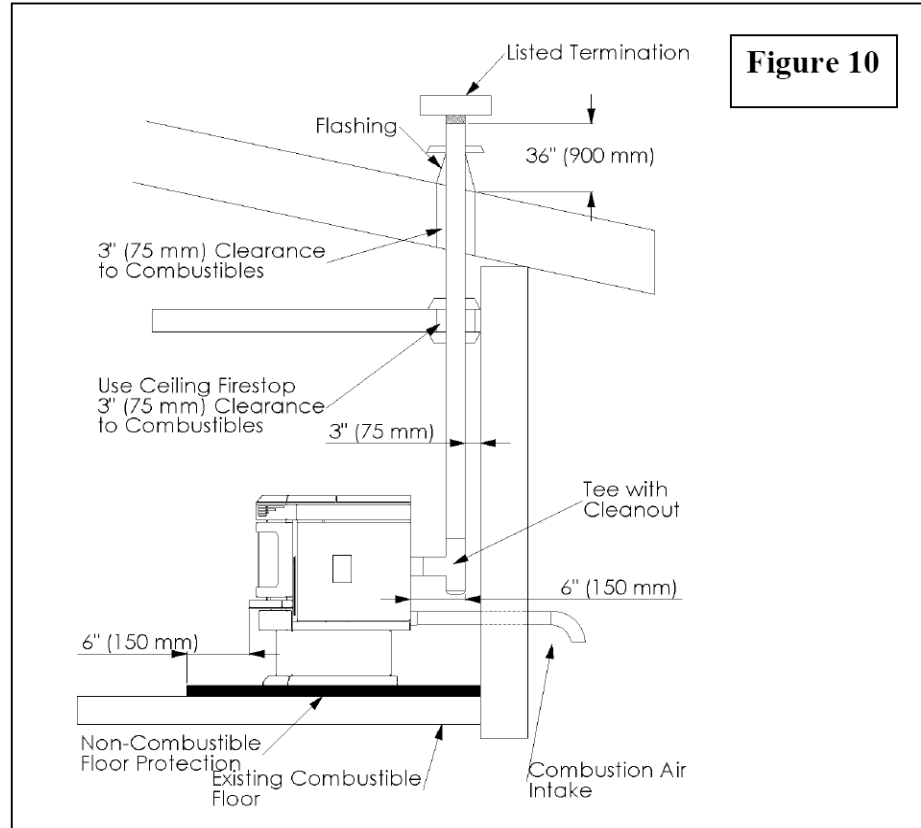

INSTALLING YOUR ROOM HEATER - continued

FREESTANDING EXTERIOR VERTICAL INSTALLATION

1. Locate your Pellet Stove Room Heater in a location which meets the requirements of this manual, but in an area where it does not interfere with the house framing, wiring, etc.
2. Install a non-combustible hearth pad underneath the pellet stove. This pad should extend at least 6" (152mm) in front of the unit.
3. Place your Pellet Stove Room Heater on the hearth pad and locate the unit in manner that will leave the exhaust vent with a minimum of 3" (75mm) clearance to any combustible wall.
4. If installing the optional air intake, locate the center of the combustion air intake pipe at the back of your unit. Line up the center with the same spot on your exterior wall and cut a 2-1/2" (64mm) diameter hole through the wall.
5. Secure all vent joint connections with 3 screws. Seal the exhaust vent joint connections with high temperature silicone sealant.
6. Locate the center of the exhaust pipe, at the back of the unit. Line up the center with the same spot on the exterior wall a cut a 7" (178mm) diameter hole through the wall.
7. Install the wall thimble; (refer to the instructions which come with the wall thimble).
8. Install an approved exhaust vent through the wall; be sure to make sure that 3" (75mm) clearances to combustibles are maintained.
9. Secure all vent joint connections with 3 screws. Seal the exhaust vent joint connections with high temperature silicone sealant.
10. Install a Tee with a cleanout on the end of the exhaust pipe and then install approved venting upward from there. Be sure to install support brackets every 5' (1525cm) to keep the venting straight and secure.
11. Extend the exhaust vent through the roof flashing and ensure that the vertical cap is approximately 36" (900mm) above the roof.

Figure 11

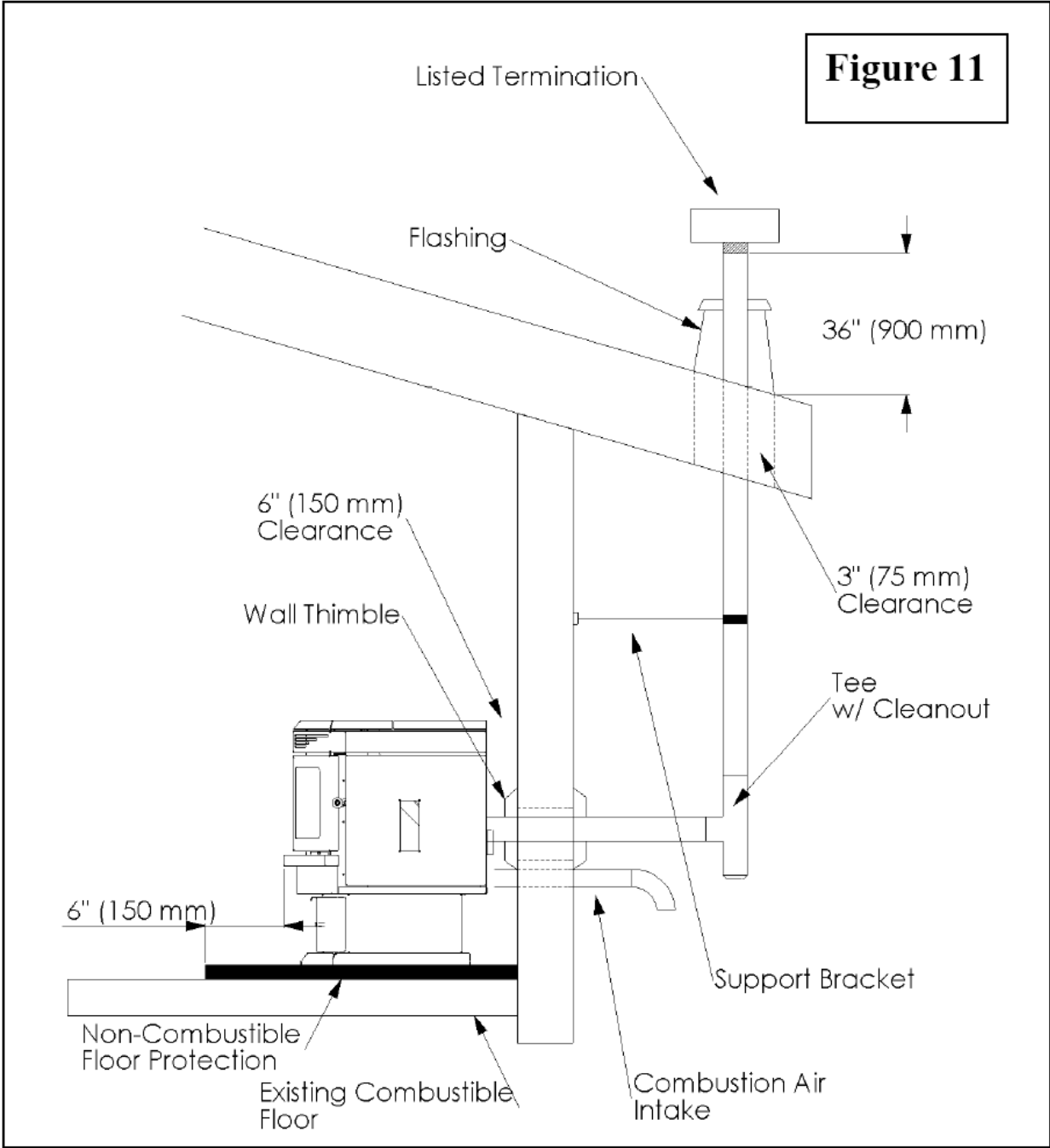

INSTALLING YOUR ROOM HEATER - continued

SELKIRK DIRECT-TEMP VENT SYSTEM FOR PELLET STOVE HEATERS

Images courtesy of Selkirk

ADVANTAGES - DIRECT-TEMP® for Pellet and Corn

- Inherent design of Direct-Temp® eliminates fly ash into room
- 1" clearance to combustibles
- Preheats intake air for more efficient combustion
- Gasketed joints eliminate need for messy sealant
- One installation includes outside air for combustion
- Single stack looks more like a wood burning stove

OPTIONAL TERMINATION CONFIGURATIONS



Vertical Termination – 4DT-VPTA, 4VP-VC

Horizontal Termination – 4DT-VPTA, 4VP-EC or 4DT-DCC

Horizontal Termination with 45° Horizontal Termination Elbow – 4DT-VPTA, 4DT-VPTE, 4VP-EC or 4DT-DCC

PELLET STOVE HORIZONTAL TERMINATIONS (4VP-EC)

- Straight out exhaust using Selkirk Model VP Exit Cap (4VP-EC) or Decorative Cone Cap (4DT-DCC)
- 45-degree Horizontal Termination Elbow with 4VP-EC or 4DT-DCC to divert exhaust directionally

PELLET STOVE ADAPTER (4DT-VPSA)

- Connects to pellet vent tee for vertical installations
- Connects direct to pellet stove for straight out horizontal installations
- Allows outside combustion air to be directed to pellet stove
- Flue gases exhaust in 304 stainless steel pipe

FLEX PIPE

- For outside combustion air
- Included in 4DT-CAK

PELLET STOVE TERMINATION ADAPTER (4DT-VPTA)

- Connects to Direct-Temp® direct vent system
- Includes intake for outside combustion air
- Connects to either horizontal Selkirk Model VP Exit Cap (4VP-EC), Decorative Cone Cap (4DT-DCC), 45-degree Horizontal Termination Elbow with 4VP-EC, 4DT-DCC or vertical Selkirk Model VP Vertical Termination (4VP-VC)

LIFETIME WARRANTY
The Smart Choice
THE BEST LIFETIME WARRANTY IN THE INDUSTRY!

DIRECT-TEMP®

Complete direct vent system components to fit most any pellet or corn installation.



PELLET PIPE®

Complete line of components to fit any 3" or 4" pellet or corn stove.



INSTALLING YOUR ROOM HEATER - continued

SELKIRK DIRECT-TEMP VENT SYSTEM FOR PELLET STOVE HEATERS

Images courtesy of Selkirk

UP & OUT HORIZONTAL TERMINATION KIT

Figure 12

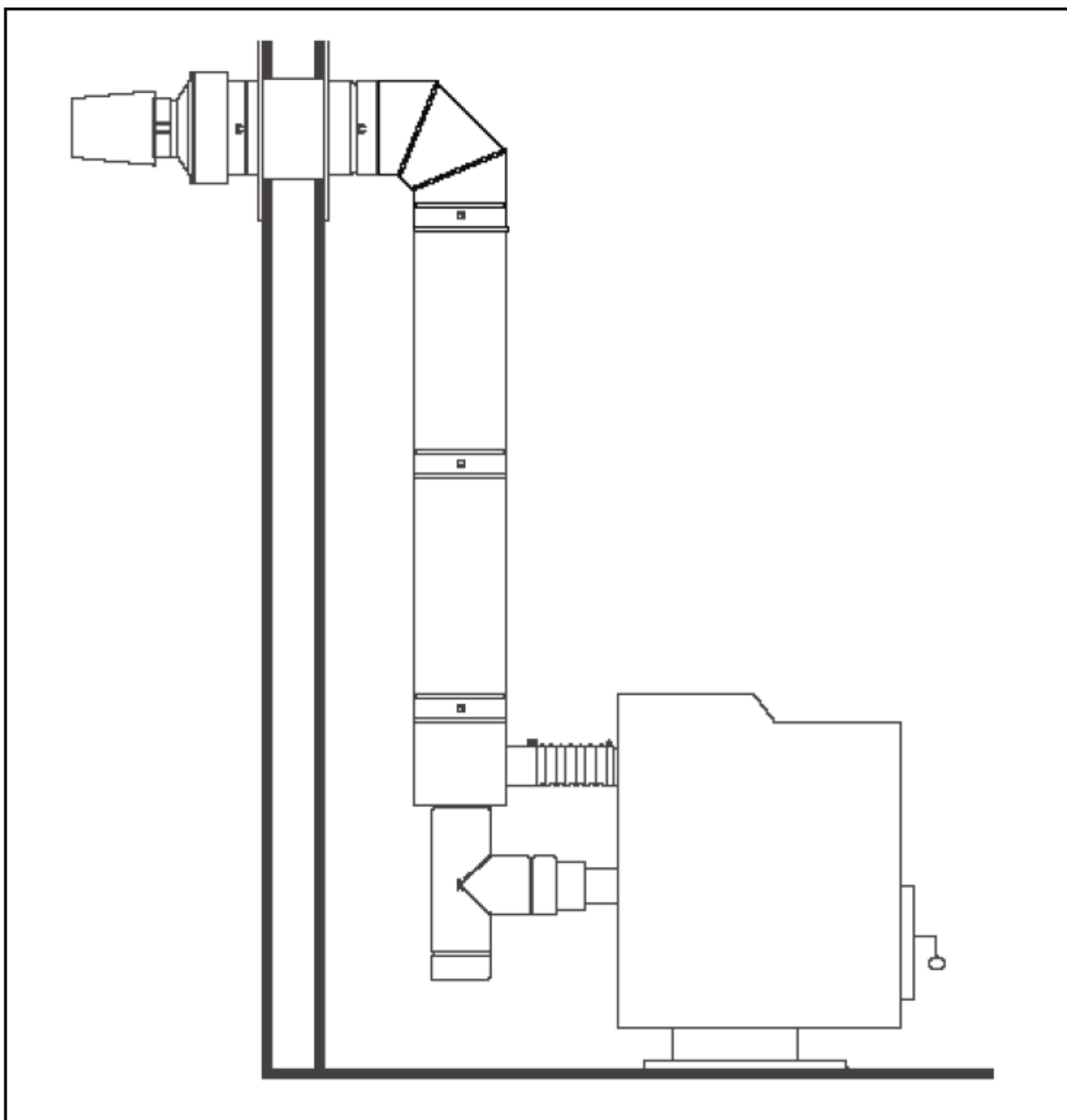

INSTALLING YOUR ROOM HEATER - continued

SELKIRK DIRECT-TEMP VENT SYSTEM FOR PELLET STOVE HEATERS

Images courtesy of Selkirk

STRAIGHT OUT HORIZONTAL TERMINATION KIT

Figure 13

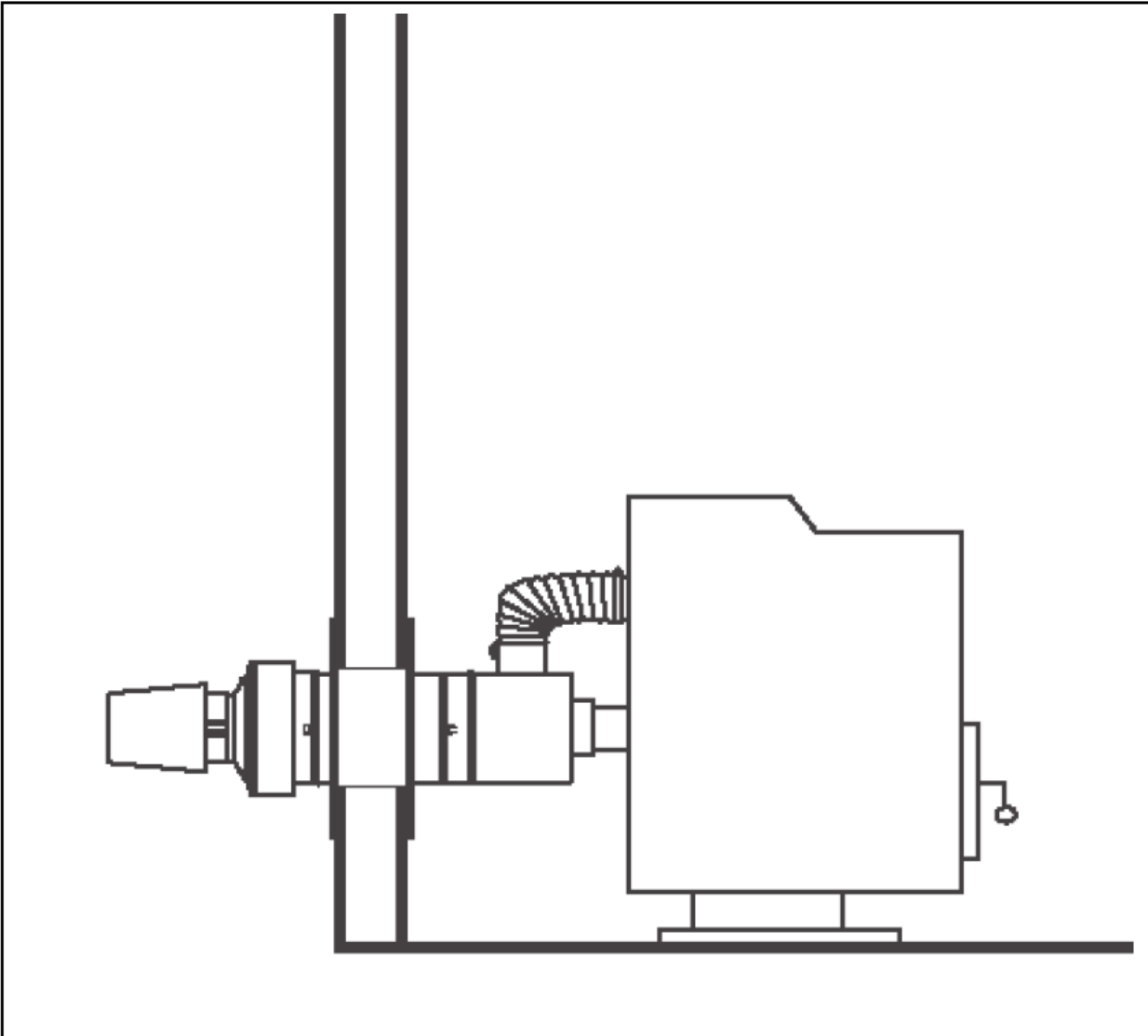

INSTALLING YOUR ROOM HEATER - continued

SELKIRK DIRECT-TEMP VENT SYSTEM FOR PELLET STOVE HEATERS

Images courtesy of Selkirk

THROUGH THE ROOF VERTICAL TERMINATION KIT

Figure 14

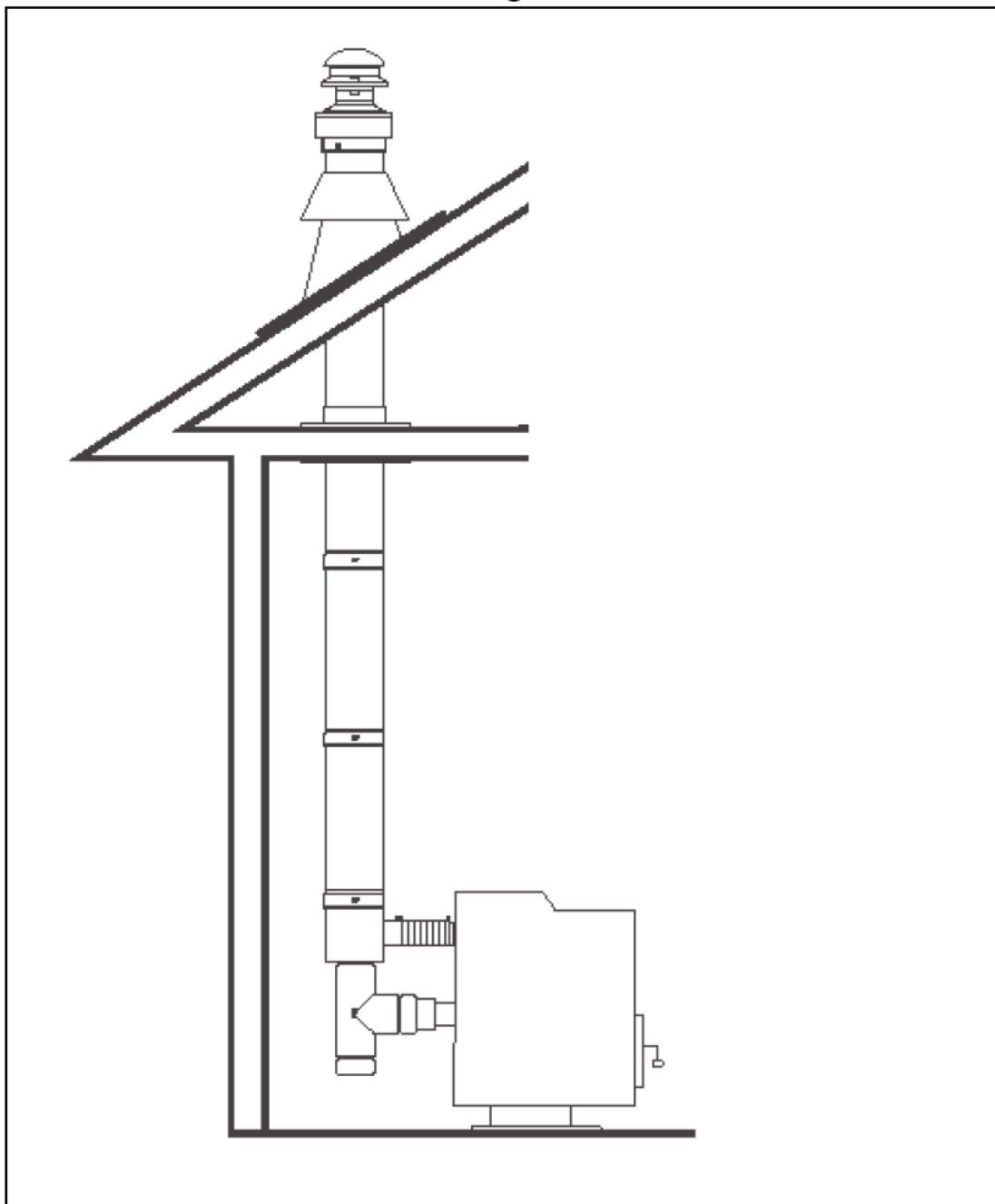

MOBILE HOME INSTALLATION

Mobile home installation should be done in accordance with the Manufactured Home and Safety Standard (HUD), CFR 3280, Part 24. Canadian installations require that the heater must be connected to a 3 or 4 inch, factory-built chimney conforming to CAN/ULC-S629. See the installation illustrations in this manual for minimum height above the roof. U.S. Stove suggests the use of Selkirk's Pellet Venting Products. Refer to their installation instructions for proper installation of the exhaust and combustion air intake. The chimney installation must allow for removal in case of mobile home transportation, especially outside connections. You may contact your local building authority or person having jurisdiction on height restrictions.

In order for this unit to be installed in a mobile home the following criteria must be met:

- The unit must be secured to the floor using lag bolts in the holes provided in the pedestal base.
- Ensure that the unit is permanently electrically grounded to the chassis of your home.

IT IS MANDATORY TO TAKE THE COMBUSTION AIR FROM THE OUTSIDE WHEN INSTALLING THIS UNIT IN AIR TIGHT OR MANUFACTURED/MOBILE HOMES.

CAUTION: THE STRUCTURAL INTEGRITY OF THE MANUFACTURED HOME FLOOR, WALL, AND CEILING/ROOF MUST BE MAINTAINED. MAKE SURE TO MAINTAIN AN EFFECTIVE VAPOR BARRIER BY SEALING WITH SILICONE WHERE THE CHIMNEY OR OTHER COMPONENTS PENETRATE TO THE EXTERIOR OF THE STRUCTURE. REFER TO AND FOLLOW THE CHIMNEY MANUFACTURER'S INSTALLATION INSTRUCTIONS.

WARNING: DO NOT INSTALL IN SLEEPING ROOM.

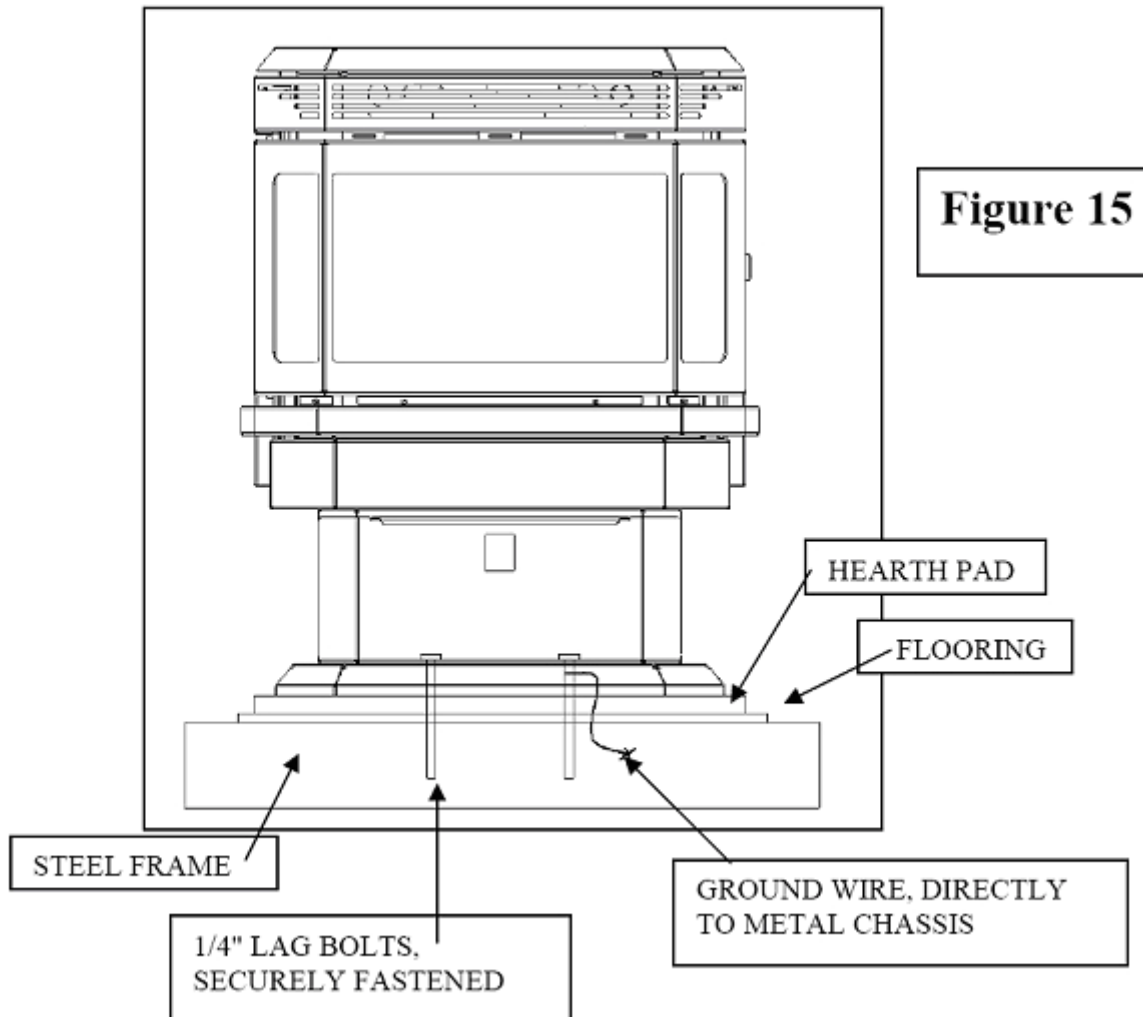

NOTE: Only the freestanding model is for installation into a mobile home.

INSERT PELLET STOVE INSTALLATION

U.S. Stove Pellet Burning Room Heaters are also available as an insert into existing masonry of factory-built fireplaces. Do not alter the existing fireplace in any way either by removing bricks and mortar which could weaken the structural integrity of the fireplace. There is a small amount of assembly required when installing this model. The steps are as follows:

Note: The shroud must be installed before unit is set into its final position.

Step 1: Shroud Side: Facing the back of the unit take the left shroud side piece (no control panel hole) and fasten, as shown, with 2 screws provided.

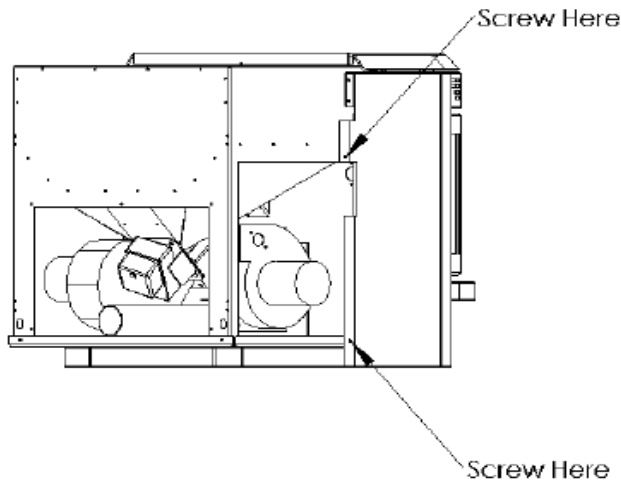

Figure 16

Step 2: Shroud Side: Facing the back of the unit take the right shroud side piece (with control panel hole) and fasten, as shown, with 2 screws provided.

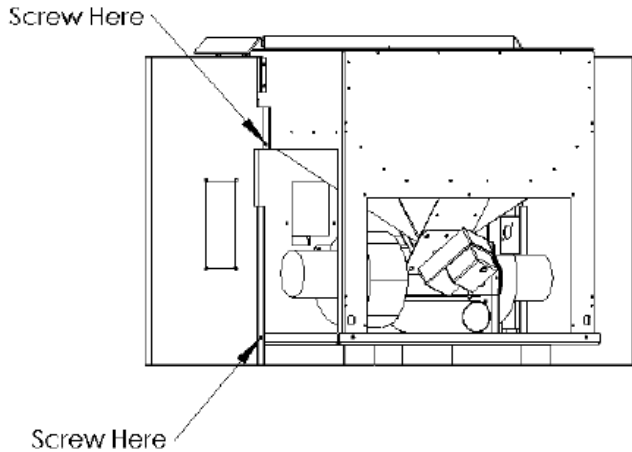

Figure 17

INSERT PELLET STOVE INSTALLATION - continued

Step 3: Shroud Top: Facing the back of the unit take the top shroud side piece and fasten, as shown, with 4 screws provided.

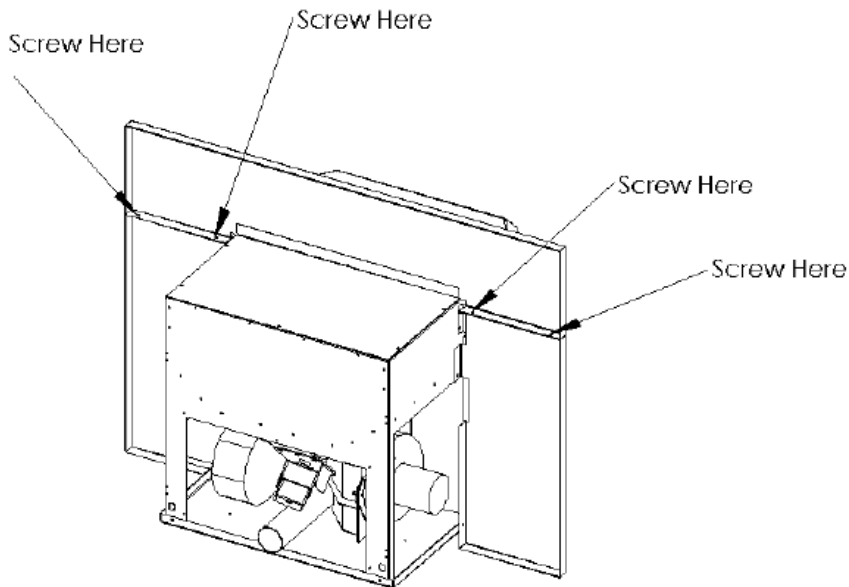

Figure 18

Step 4: Control Board: Take the control board and insert it from the back of the right shroud side (facing front of unit). Fasten control board in place with 4 screws provided (top & bottom of board).

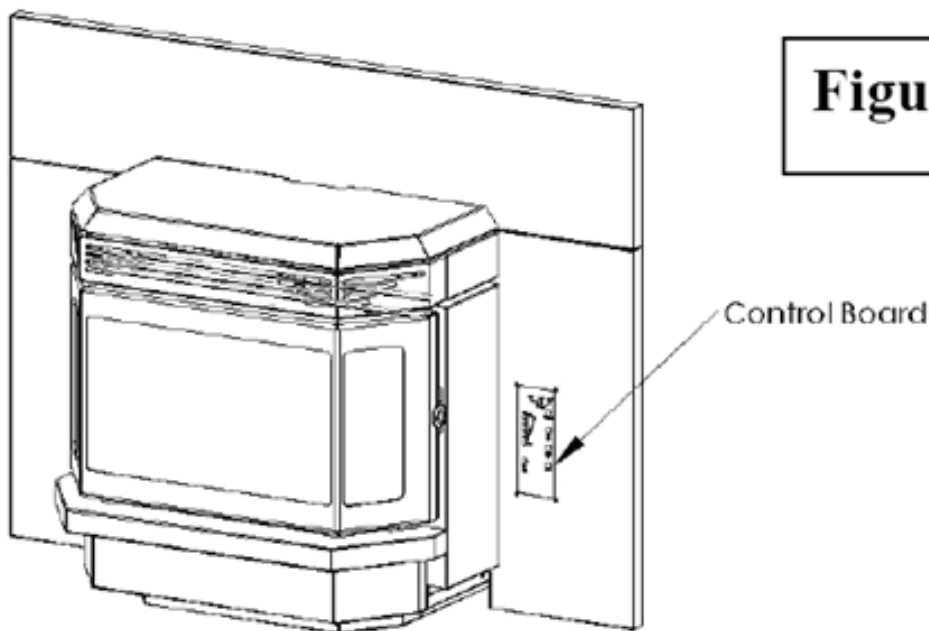
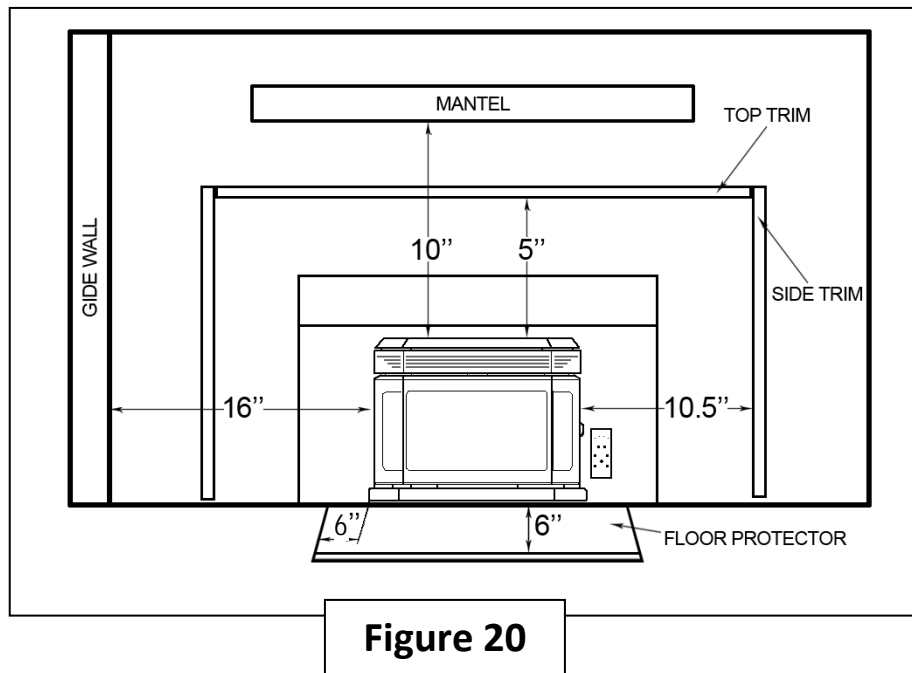

Figure 19

INSERT PELLET STOVE INSTALLATION - continued

Minimum Clearance to Combustibles and Floor Protection



- A: Side wall: 16" to side of appliance
- B: Top Trim: 5" above top of appliance
- C: Side trim: 10.5" to side of appliance
- D: Mantle: 10" above top of appliance

Floor Protection

When in **MASONRY** fireplaces, use ½ inch thick non-combustible material.

When in **Factory-built** fireplaces, use a 1 inch, non-combustible surface with a k factor of 0.84. For multiple layers, add R-values of each layer to determine the overall R-value. The R value for the required board is 1.2.

Convert specification to R-value:

k-factor is given with a required thickness (T) in inches: $R=1/k \times T$. The C-factor is given: $R=1/C$

Example:

If the floor protector is 4" brick with a C-factor of 1.25 over 1/8" mineral board with a "k" factor of 0.29 the total R-value of the system is:

4" brick $C=1.25$, $R=1/1.25=0.8$

1/8" mineral board $K=0.29$, $R=1/0.29 \times 0.125=0.431$

Total R = $R_{brick} + R_{mineral} = 0.8 + 0.431 = 1.231$

Total R is greater than 1.2, the system is acceptable.

Installation into a Masonry Fireplace:

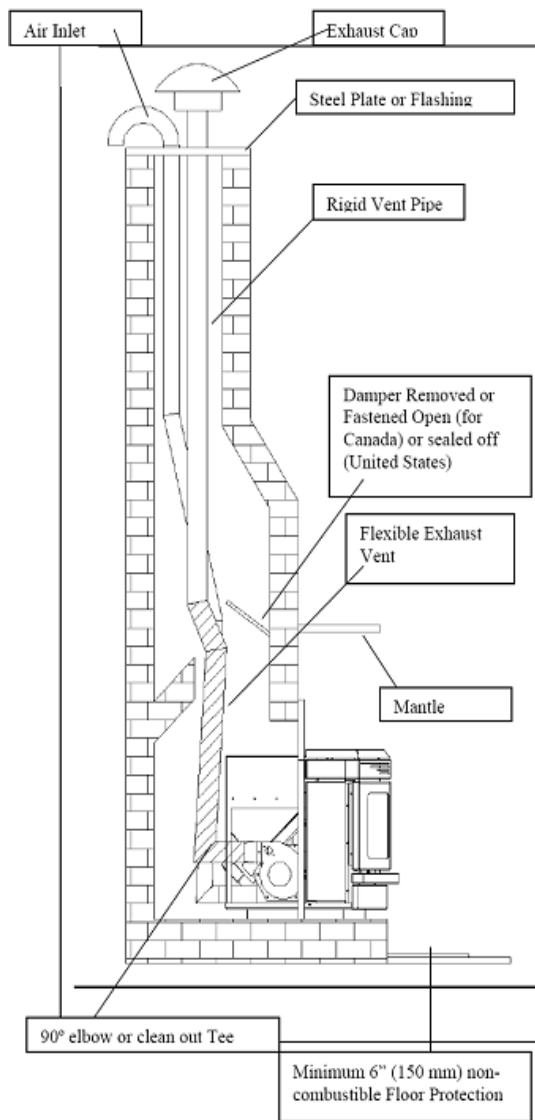

1. Your chimney must be inspected by a certified chimney sweep or installer to determine its structural condition.
2. Measure amount of venting required to top chimney **plus** 14" to ensure the termination is adequate distance above the roofline.
3. The first 5' of exhaust will be Simpson Dura Vent pellet stove flex vent; the remainder uses rigid pipe. For each joint subtract 1-1/2" to allow for the overlap. You may need an adjustable length section to achieve the correct height. The air intake may be 2" aluminum flex vent.
4. Assemble the first rigid section of exhaust pipe to the flex vent pipe insuring that the "UP" arrows shown on the pipe labels are pointing up. Connect sections and twist to lock. Repeat the process for the remainder of the pipe sections and lower the assembly down the chimney. Lower the intake and exhaust pipes below their normal position to connect the pipe to back of heater. Tie a line to the top section of venting to pull it back up to the correct position.
5. Connect to the exhaust of the stove by installing a pipe adapter to the exhaust fan and either a 90° elbow or a clean out tee with cap. The air intake can be attached to the heater with a hose clamp.
6. Connect the heater to the coupling on the bottom of the exhaust flex vent and twist to the locked position. Push the heater into the fireplace to its final position.
7. From the top of the chimney, pull the vent system up to the desired height.
8. For the exhaust termination of the pellet vent use a tall cone flashing and a storm collar. This requires 14" of pipe above the top of the masonry chimney. Pull the pipe up through the flashing to the desired height and mark where the storm collar will go. Slip the storm collar down over the pipe and fasten it to the pipe with a 1/4" stainless steel sheet metal screw. The storm collar will then support the entire exhaust vent system.
9. Install the air intake vent through the chimney cap by cutting a hole and install cap as shown or attach air intake vent to a flashing and cap. The chimney top must be properly sealed to prevent rain and or snow from entering the chimney.
10. Install the cap and seal around the joint of the storm collar and any other joints that are visible.

Perform these instructions in reverse if the removal of this appliance is ever needed for maintenance or repair.

VENT TERMINATION LOCATIONS

Figure 22

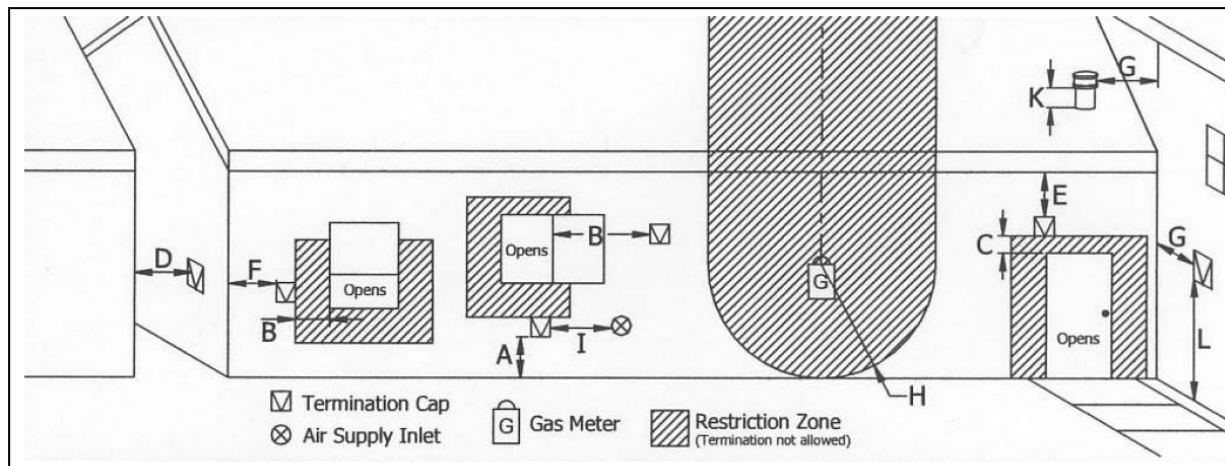

Letter	Minimum Clearance	Description
A	24" (60 cm)	Above grass, top of plants wood, or any other combustible material.
B	48" (122 cm)	From beside/below any door or window that may be opened.
C	24" (60 cm)	From any door or window that may be opened.
D	24" (60 cm)	To any adjacent building, fence and protruding parts of the structure.
E	24" (60 cm)	Below any eave or roof overhang.
F	12" (30 cm)	To outside corner.
G	12" (30 cm)	To inside corner, combustible wall.
H	3' (91 cm) within a height of 15' (4.5 m) above the meter/regulator assembly	To each side of center line extended above natural gas or propane meter/regulator assembly or mechanical vent.
I	3' (91 cm)	From any forced air intake or other appliance.
J	12" (30 cm)	Clearance to non-mechanical air supply inlet to building, or the combustion air inlet to any appliance.
K	24" (60 cm)	Clearance above roof line for vertical terminations.
L	7' (2.13 m)	Clearance above paved sidewalk or paved driveway located on public property.

MAINTENANCE

FAILURE TO CLEAN AND MAINTAIN THIS UNIT AS INDICATED MAY RESULT IN POOR PERFORMANCE AND HAZARDOUS SITUATIONS. CLEAN THE HEATER FREQUENTLY AS ACCUMULATION OF SOOT, CREOSOTE OR FLYASH MAY OCCUR. NEVER CLEAN THE UNIT WHEN HOT.

Burn Pot:

Note: Let the unit cool to room temperature before inspecting the burn pot. Inspect the burn pot regularly to check that the holes have not become plugged. If necessary clean thoroughly. It is imperative that the burn pot be re-installed the correct way or the unit will not light. The end of the burn pot with an igniter hole in it (see Figure 23) must be installed facing the rear of the unit. This hole allows the igniter to heat up the pellets to the point of ignition.

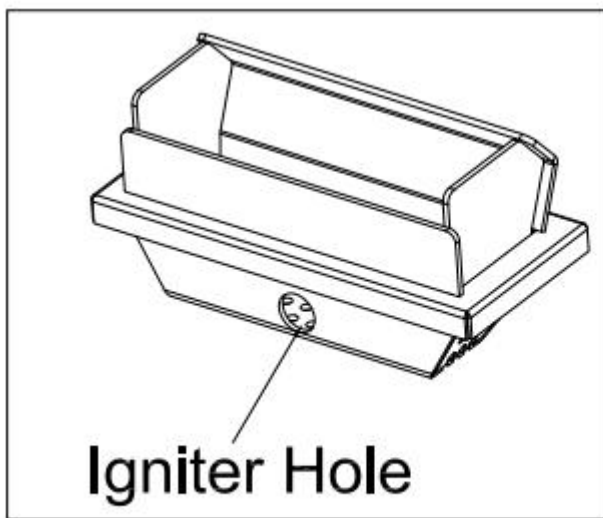
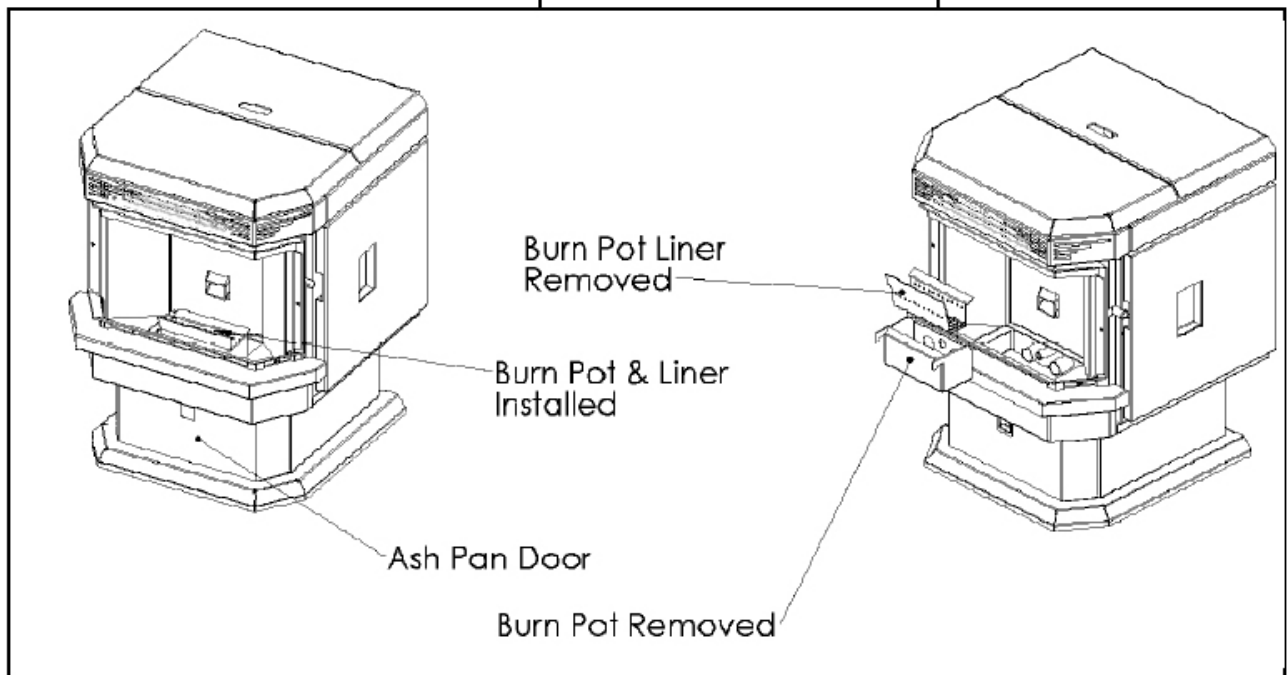

Figure 23

Figure 24



MAINTENANCE - continued

Ash Removal - Freestanding Unit:

Remove the ashes periodically to avoid unnecessary ash build up. Ash removal is as follows:

1. Let fire run out and allow unit cool to room temperature
2. Clean the heat exchanger tubes (see Heat Exchanger Cleaning section) – Make sure Pellet Stove is at room temperature before touching
3. Open the ash pan door, remove the burn pot and burn pot liner and empty into metal container
4. Vacuum to remove ashes from the firebox.

BE SURE THAT ASHES ARE COOL TO THE TOUCH BEFORE VACUUMING. Some vacuum cleaners may leak ash into the room. Your vacuum cleaner should have a special filter or bag to eliminate leakage.

5. Remove ash pan and dispose of ashes into metal container
6. Reinstall ash pan
7. Reinstall burn pot and burn pot liner.

Ash Removal - Insert Unit:

Figure 25

Ash Pan Door

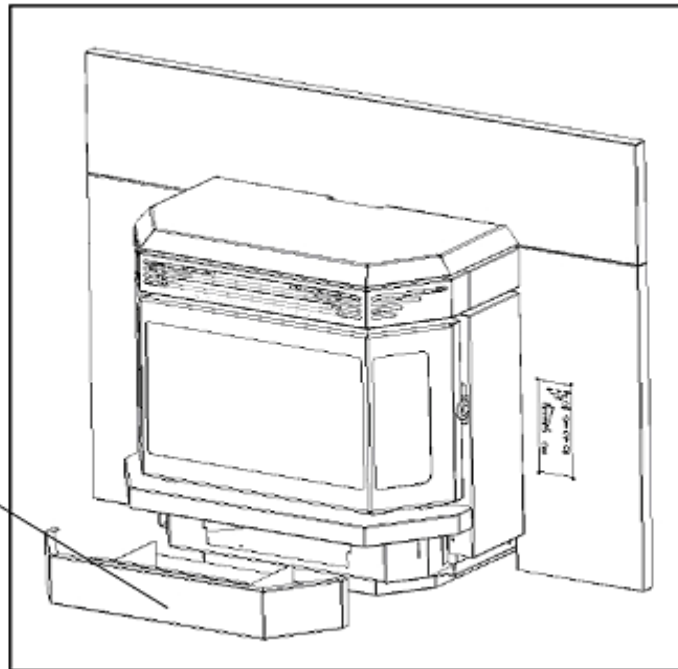

1. Allow Heater to cool to room temperature
2. Lift the ash pan door up and pull out
3. Follow directions for freestanding unit above on this page.

Disposal of Ashes

Ashes should be placed in a steel metal container with a tight fitting lid. The closed container of ashes should be placed on a non-combustible floor or on the ground well away from all combustible materials, pending final disposal. If the ashes are disposed of by burial in soil or otherwise locally dispersed, they should be retained in the closed container until all cinders have been thoroughly cooled. Do not place other waste in the same container.

MAINTENANCE - continued

Cleaning

Heat Exchanger Tubes – Your Pellet Stove Room Heater is designed with a built in heat exchanger tube cleaner. This should be used every 2 or 3 days to remove ash build up on the heat exchanger tubes, which can reduce heat transfer. The handle, for the heat exchanger tube cleaner, is located in front of the vent tubes on front side of heater. Slide the rod front to back several times to clean the tubes then follow the instructions for ash removal.

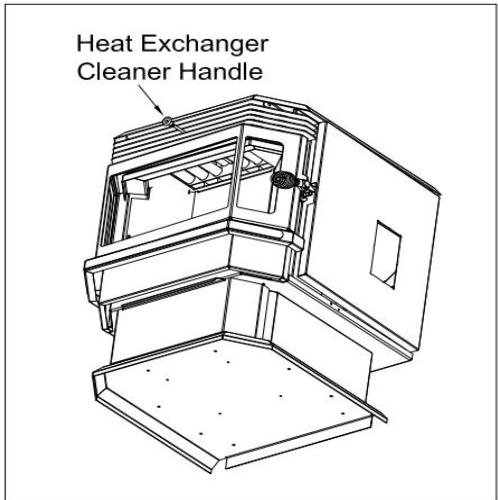

Figure 26

WARNING: DO NOT ATTEMPT TO OPERATE THE HEAT EXCHANGE TUBE CLEANER WHILE THE PELLETT STOVE IS IN OPERATION OR COOLING DOWN; WAIT UNTIL PELLETT STOVE HAS COOLED COMPLETELY BEFORE PERFORMING THIS PROCEDURE.

Fans – DANGER: RISK OF ELECTRIC SHOCK. DISCONNECT POWER BEFORE SERVICING UNIT

Over time ash or dust may accumulate on the blades of the circulation & exhaust fans. The fans should be inspected, periodically, and if any accumulation is present vacuumed clean as the ash or dust can impede the fans performance. It is also possible that creosote may accumulate in the exhaust fan therefore, this must be brushed clean.

The exhaust fan can be found behind the left side panel (facing the front of the heater), the circulation fan can be found behind the right side panel. To access the igniter, remove the air inlet tube and cover (2 screws) (Figure 27).

Note: When cleaning, take care not to damage the fan blades.

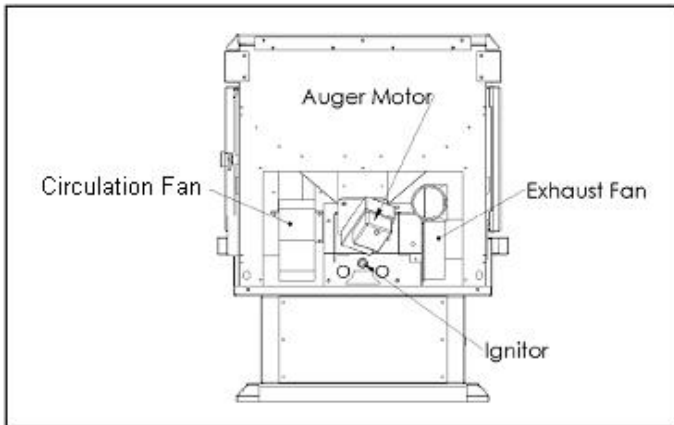

Figure 27

MAINTENANCE - continued

Chimney/Vent System Cleaning:

1. **Soot/Creosote Formation** – When wood products are burned slowly, they produce tar and other organic vapors which combine with expelled moisture to form soot. The soot vapors condense in the relatively cool chimney flue, as a result, soot/creosote residue accumulates on the chimney lining. When ignited, soot/creosote makes an extremely hot fire which can damage the chimney or cause a house fire. If a soot/creosote fire occurs, shut down the heater immediately and call the fire department.
2. **Soot and Flyash: Formation and Need for Removal**—The products of combustion will contain small particles of flyash. The flyash will collect in the exhaust venting system and restrict the flow of the flue gases. Incomplete combustion, such as occurs during startup, shutdown, or incorrect operation of the room heater will lead to some soot formation which will collect in the exhaust venting system. The exhaust venting system should be inspected at least once every year or per ton of fuel burned to determine if cleaning is necessary.

Door Gaskets:

Gaskets around the door and window panes should be inspected, cleaned and repaired when necessary to maintain good seal.

Door Glass Removal and Replacement:

Do not attempt to operate the unit with broken glass. Replacement glass may be purchased from your U.S. Stove Pellet Burning Room Heater Dealer. If glass is broken, follow these removal procedures:

1. Once the heater has cooled, remove the door from the heater.
2. Remove the rope gasket from the door followed by the eight(8) nuts holding the glass retainer in place.
3. While wearing gloves, carefully remove any loose pieces of glass from the door frame.
4. Replace the glass and gasket, making sure the gasket runs the full perimeter of the glass edge.
5. Re-install the retainer and eight nuts and rope gasket using high temperature silicone to adhere the gasket to the door.
6. Never use substitute materials for the glass.

Glass Cleaning: (Clean as needed)

1. Do not attempt to clean the glass while unit is hot. Wait until the pellet heater has cooled and then use a soft cotton cloth and mild window cleaner or gas and woodstove cleaner.
2. Do not use abrasive cleaners.
3. Do not abuse the glass by striking or slamming the door.

Task	Maintenance Schedule
Burn Pot	check daily
Combustion Chamber	weekly
Heat Exchanger Tubes	bi-weekly
Ash Pan	bi-weekly or every 10 bags of fuel
Convection Fan Blades	annually
Combustion Fan Blades	annually
Hopper	bi-weekly or every 10 bags of fuel
Venting System	annually
Glass	as needed
Gaskets	annually

TROUBLE SHOOTING

See figure 26, page 31, for component locations.

The heater will not light:

- Check that the heater is plugged in and that the wall outlet has power.
- Unplug the unit then check all electrical connections against the Wiring Diagram in this manual.
- Check the fuse on the circuit board.
- If a thermostat is used, ensure it is calling for heat.
- If your heater still does not light, contact your local dealer for service.

The heater will not operate when hot.

- Check that the fuel hopper has enough pellets.
- Check that the combustion air inlet is not blocked. Insufficient air supply may cause the fire to burn cold and may cause fuel build up, in the pot, and smother the fire.
- Check that the exhaust fan is operating. If the fan is not operating properly, it may not generate enough vacuum in the firebox.
- Check the 200°F high limit switch. This switch is manually reset. Check if it has tripped. If so, let cool and reset switch. Check for cause of overheating. If switch trips again, contact your local dealer for service
- Check the vacuum switch by shorting out the vacuum switch then depress ON/OFF button to "OFF" and back to "ON". If the unit starts to operate change the vacuum switch.
- Check the exhaust temperature switch (located on the exhaust blower) by shorting out the exhaust temperature switch then depress ON/OFF button to "OFF" and back to "ON". If the unit starts to operate change the exhaust temperature switch.

Exhaust blower does not operate normally.

- Check all wiring connections.
- Apply 120 volts directly to the exhaust blower. If the blower does not run replace the blower.

Circulation blower does not operate normally.

- Check all wiring connections
- Apply 120 volts directly to the circulation blower. If the blower does not run, replace the blower.

Igniter will not light fuel.

- Check electrical connections (including fuse) to the igniter
- Check that the igniter tube, which touches the burn pot, is not plugged with ash. If it is plugged remove the debris (be sure to wait until everything has cooled to room temperature)
- Check to see that burn pot is installed correctly (see page 29)
- If igniter still does not work, replace it.

Note: The igniter should be glowing orange when in operation.

TROUBLE SHOOTING - continued

The auger motor does not function normally.

- If the auger shaft does not turn but the motor's armature tries to spin then this is a sign your auger is jammed. Try to remove the blockage by poking at the fuel in the drop tube. If this does not work then empty the hopper and remove the auger cover and clear the blockage (**Note: Before removing the auger cover, disconnect power to the unit**).
- Make sure the hopper lip is fully closed to engage the hopper lip interlock.
- Check for voltage at the auger motor. If none, check circuit board fuse. Replace blown fuse with 1 amp fuse.
- Ensure the exhaust blower is operating.
- Check the vacuum hose for proper connection or damage.
- Bypass the vacuum switch by placing a jumper wire on the two electrical connections. If the auger motor starts to function normally, replace the vacuum switch.
- Check the manual reset on the 200° F high limit switch. If the switch has been tripped, check for the cause of the overheating. Reset the switch and check if the auger operates normally.
- Bypass the 200° F high switch by placing a jumper wire on the two electrical connections. If the auger motor starts to function normally, replace the high limit switch.
- If the auger is not jammed and you have tried the other possible causes, connect 120 volts directly to the auger motor. If the auger motor does not work, replace the auger motor.

The 200°F High-limit switch has tripped.

- Reset the switch and determine the cause. It is normally a faulty circulation fan. If the circulation fan does not operate, apply 120 volts directly to the circulation fan. If it still does not operate, replace the circulation fan.

Heater will not shut off.

- If room thermostat is used, make sure it is turned down below the room temperature
- Disconnect one of the wires to the exhaust temperature sensor; the heater should then shut off. Replace sensor
- Depress the ON/OFF button to "OFF". If the heater will still not shut off, disconnect power to the unit and call your local dealer for service.

Heater Flame keeps going out on "LOW" setting.

If the flame goes out and leaves fresh unburned pellets in the burn pot liner, then the fire is going out before the unit shuts off.

- On the control panel, use HEAT button to turn the heat level up to the next setting. Poorer quality pellets require a slightly higher setting.
- If it is on heat level 1, you may also adjust the fuel feeding rate slightly by pressing the Auger Trim button.

TROUBLE SHOOTING - continued

Door Glass has soot buildup at a fast rate and flame is lazy with black tips.

- The vent pipe (including air intake) may be dirty or partially blocked restricting airflow to the unit.
- The intake butterfly valve might be set at too low position.(see page 15)
- Burn pot holes are blocked. Let the unit cool and clean burn pot and burn pot liner (be sure to follow instructions for disposal of ashes found on page 29)
- Circuit board malfunction. Time the fuel feed light at each setting (after the stove has completed the initial "Start Up" sequence. Check the timing against the timing chart (found below), if the auger motor runs constantly there is a problem with the circuit board
- Combustion/Exhaust blower is not operating. Check the combustion/exhaust blower is operating. If not, bypass the exhaust temperature switch. If the motor operates, replace the exhaust temperature switch. If the combustion/exhaust blower still does not work, apply 120 volts directly to the exhaust blower motor. If the motor still does not work, replace the exhaust blower motor.
- Poor fuel quality. The type of pellets being used may be of poor quality. If possible, try a different brand of pellets (refer to fuel type information on page 3).

Control Board Timing		
Heat level 1	Auger on 2 seconds	Auger off 5 seconds
Heat level 2	Auger on 3 seconds	Auger off 3 seconds
Heat level 3	Auger on 5 seconds	Auger off 3 seconds
Heat level 4	Auger on 7 seconds	Auger off 3 seconds
Heat level 5	Auger on 10 seconds	Auger off 3 seconds

WIRING DIAGRAM

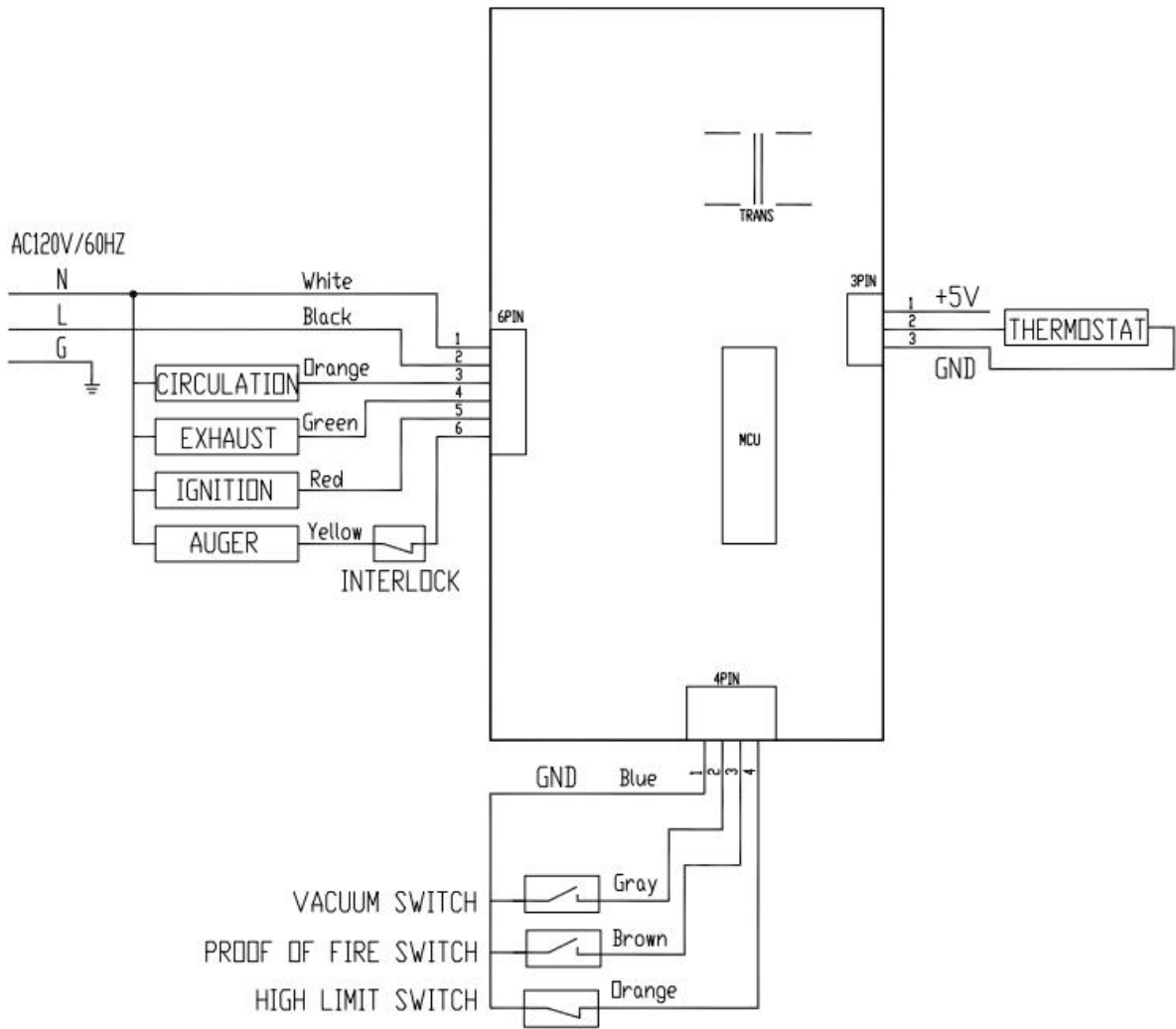

REPLACEMENT PARTS

Contact your authorized U.S. Stove Pellet Burning Room Heater dealer to obtain any of these parts. Never use substitute materials. Use of non-approved parts can result in poor performance, safety hazards, and will void your Warranty.

Key	Parts No.	Description	Qty.	Key	Parts No.	Description	Qty.
1	88161	Glass w/Gasket, Center	1	13	80599	Switch, Hi-Temp	1
2	88162	Glass w/Gasket, Side	2	14	80601	Switch, Low-Temp	1
3	88066	Gasket, Door	6ft	15	88166	Gasket, Exhaust Blower	1
4	891994	Burn Pot	1	16	80602	Blower, Exhaust	1
5	88163	Brick Panel - Center	1	17	88167	Gasket, Convection Blower	1
6	88164	Brick Panel - Left	1	18	80622	Blower, Convection	1
7	88165	Brick Panel - Right	1	19	80604	Igniter	1
8	891995	Magnet	4	20	80605	PCB, Circuit Board	1
9	891996	Ash Pan	1	21	891998	Bushing	2
10	891997	Latch, Ash Pan	2	22	891999	Auger	1
11	891540	Latch, Door	4	23	80606	Motor, Auger	1
12	80549	Pressure Switch	1	24	80491	Micro Switch	1

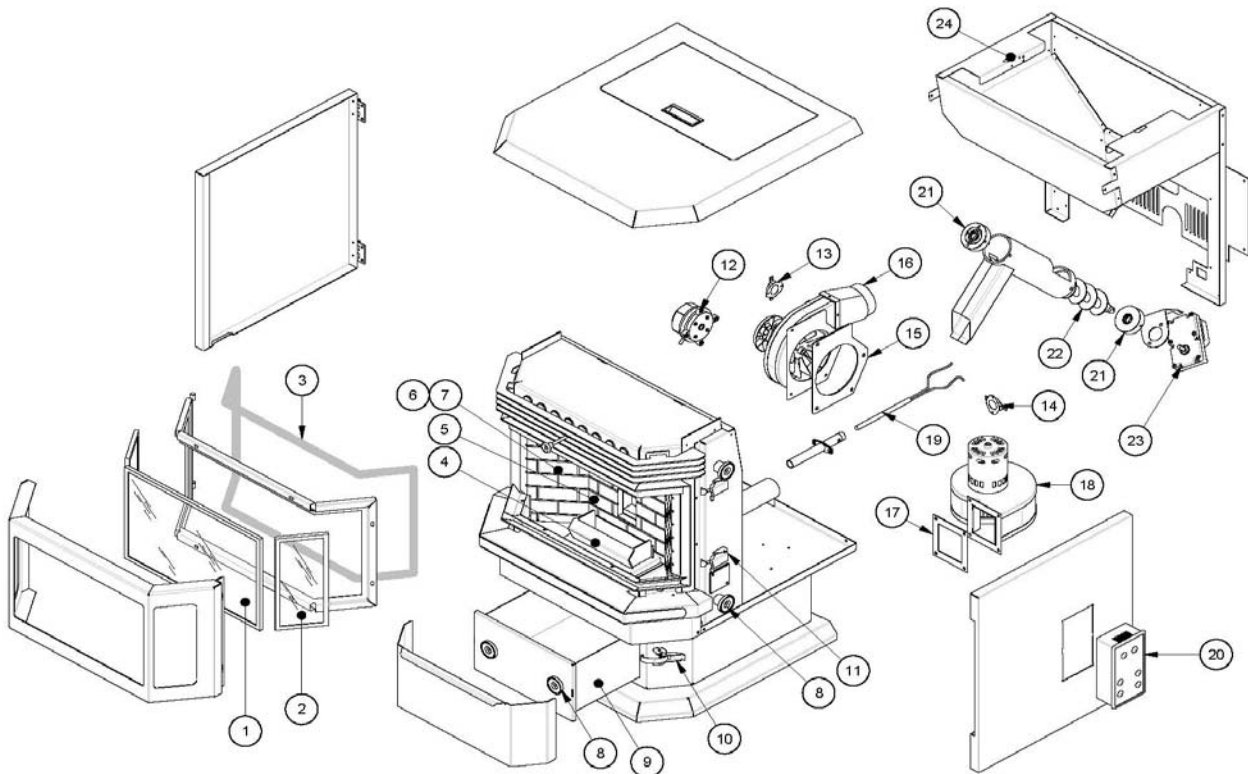

LIMITED WARRANTY

United States Stove Company warrants, to the original purchaser, its Pellet Heaters against premature failure of any component due to workmanship, quality, or materials as follows:

TIME PERIOD:

Firebox / Firepot	Three Years
Heat Exchanger.....	Three Years
Door.....	Three Years
Cabinets and Trim	One Year
Gaskets	One Year
All Electrical Components (Blowers, Augers, Agitator Motor, P.C. Board	One Year
Ceramic Glass / Agitator	One Year

CLAIM PROCEDURE

Any defects should be reported to United States Stove Company or its dealer and/or distributor giving descriptions and pertinent data, including proof of purchase which will be returned upon request.

Providing the heater has been installed and used in accordance with the Owner's Manual supplied with the heater, United States Stove Company will either:

- 1) Replace the defective part free of charge
- 2) Replace the heater free of charge
- 3) Where the defect is of a cosmetic (non-functional) nature, United States Stove Company will bear reasonable expense to refurbish the heater, including such items as welding, painting, and incidental labor. "Reasonable" is defined by terms of this warranty as \$30.00/hour with full refund for any of parts purchased from U.S.S.C.

NOT COVERED

Specifically not covered under terms of this limited warranty or any other warranty are problems relating to smoking or creosote. Smoking is attributable to inadequate draft due to the design or installation of the flue system or installation of the heater itself. Also, not covered are:

- 1) Removal and re-installation cost.
- 2) Service calls to diagnose trouble (unless authorized in writing by the manufacturer, distributor, or dealer)
- 3) Painted or Plated Surfaces
- 4) Damage or defect caused by improper installation, accidents, misuse, abuse or alteration.
- 5) Transportation or shipping costs.

LIMITATIONS AND EXCLUSIONS

- 1) United States Stove Company shall not be liable for incidental, consequential, special, or contingent damages anyone might suffer as a result of their breach of this written warranty or any implied warranty.
- 2) Should the heater be replaced by United States Stove Company "free of charge," all further warranty obligations are thereby met.
- 3) Parts and/or service replacements made under the terms of this warranty are warranted only for the remaining period of the original heater warranty.
- 4) Without specific written exclusionary waivers, no one has authority to add to or vary this limited warranty, or to create for United States Stove Company any further obligation of liability in connection with this heater or any other applicable accessory. Any further warranty implication applicable to this heater or any applicable accessory is limited in duration to the same time period as the original statement in the above schedule.

YOUR DUTIES

- 1) This heater, including all applicable accessories, must be installed and operated in accordance with local authorities having jurisdiction and the instructions furnished with the Owner's Manual.
- 2) You should keep, as permanent record, your proof of purchase (canceled check or invoice).

PROBLEM/RESOLUTION

- 1) As purchaser, you must first contact the dealer and/or distributor from whom you purchased your heater.
- 2) If within a reasonable period of time you do not receive satisfactory service from the distributor and/or dealer, write United States Stove Company, Customer Service Department, including complete details of the problem and/or problems you are experiencing, details of your installation, your proof of purchase, and the heater serial number or test agency code number. You may call us with this same information.

WARRANTOR

The warrantor of record is United States Stove Company, PO Box 151, 227 Industrial Park Road, South Pittsburg, Tennessee 37380. Phone number 423-837-2100.

NOTE

This warranty gives you specific legal rights; and, you may also have other rights which vary from state to state.

IMPORTANT

Keep this warranty card for future reference.

We congratulate you on your selection of United States Stove Company and its products. As the oldest solid fuel manufacturer in the United States (since 1869), the United States Stove Company is very proud of its products, service, employees, and satisfied customers. As President of United States Stove Company, I would like to hear from you if you are not satisfied with the manner in which you have been handled by our distributor, dealer, representative, customer service department, parts department or sales department. Please write me at the above address. Sincerely

Richard Rogers
President

Manufactured for:
United States Stove Company
227 Industrial Park Road
South Pittsburg, TN USA



Manuel d'installation et d'utilisation

Modèle 5660(I)



Nous suggérons que nos produits de chauffage soient installés et dépannés par des professionnels, certifiés en tant que spécialistes aux USA par la NFI (Institut américain des chauffagistes).



Report #:
215-S-32-4 and 215-S-33-4

Avis de sécurité

Veillez lire entièrement ce manuel d'installation et d'utilisation AVANT de mettre en place et de faire fonctionner votre nouveau poêle à granulés de bois pour chauffage de pièce. Le fait de ne pas totalement assimiler ces instructions et de ne pas les appliquer peut entraîner des dégâts matériels et des blessures corporelles, et même être fatal.

Si votre appareil de chauffage n'est pas correctement installé, il peut en résulter un départ d'incendie dans la maison. Pour la sécurité de tous, SUIVEZ toutes les instructions d'installation et d'utilisation.

Veillez contacter des officiels dans vos services locaux de la construction ou des incendies afin de connaître les restrictions et les exigences d'inspection, et déterminer si vous avez besoin d'un permis de construire.

Ces poêles à granulés de bois pour chauffage de pièce ont été conçus pour être utilisés aux USA et au Canada, et conviennent pour des maisons mobiles.

Conservez ces instructions

TABLE DES MATIÈRES

<u>Sujet</u>	<u>Page(s)</u>
<u>Introduction</u>	<u>3</u>
<u>Informations de sécurité</u>	<u>4-5</u>
<u>Spécifications</u>	<u>6</u>
<u>Dimensions</u>	<u>6-7</u>
<u>Instructions d'utilisation</u>	<u>8-11</u>
<u>Installation du thermostat</u>	<u>12</u>
<u>Distances par rapport aux matériaux combustibles</u>	<u>13</u>
<u>Installation du chauffage de pièce</u>	<u>14-23</u>
<u>Installations en maison mobile</u>	<u>24</u>
<u>Installation de poêle encastrable à granulés</u>	<u>25-28</u>
<u>Emplacements de terminaisons de ventilation</u>	<u>29</u>
<u>Entretien</u>	<u>30-33</u>
<u>Dépannage</u>	<u>34-36</u>
<u>Schéma de câblage</u>	<u>37</u>
<u>Liste de pièces de rechange</u>	<u>38</u>
<u>Garantie</u>	<u>39</u>

Introduction

Tous les collaborateurs de l'United States Stove Company vous remercient d'avoir acheté votre nouvel appareil de chauffage de pièce fonctionnant aux granulés de bois. Chez U.S. Stove, nous construisons tous nos produits comme des artisans, pour veiller aux détails et à la qualité. Notre équipe de spécialistes à l'ancienne est très fière de sa qualité supérieure d'exécution, qui vous assurera des années d'utilisation sans soucis de votre poêle à granulés.

Les appareils de chauffage de pièce d'U.S. Stove, fonctionnant aux granulés de bois, ont été testés et listés pour une installation en résidence, maison mobile ou alcôve, ils sont proposés en versions sur piétement ou encastrables.

Les appareils de chauffage de pièce d'U.S. Stove, fonctionnant aux granulés de bois, ont été certifiés :

Spécification standardisée ASTM E1509-04 pour appareils de chauffage du type fonctionnant aux granulés de bois.

La performance de votre chauffage de pièce peut être affectée par le type de granulés que vous choisissez de brûler dedans. Il est important de n'utiliser que des granulés de bois qui soient secs et exempts de saletés et autres impuretés. L'industrie des granulés combustibles a établi des normes pour les fabricants de granulés de bois. Nous recommandons que les granulés combustibles utilisés dans les poêles d'U.S. Stove répondent au minimum à ces spécifications :

<u>Fines particules :</u>	<u>Au maximum au travers un tamis de 1/8"</u>
<u>Densité en vrac :</u>	<u>Au moins 40 lbs par pied cube (641g/L)</u>
<u>Taille :</u>	<u>Au maximum Ø 3/8" longueur de 1-1/2" (Ø 9,5 x 38,1 mm)</u>
<u>Contenu en cendre :</u>	<u>1 % maximum (Première qualité)</u> <u>3 % maximum (Qualité standard)</u>
<u>Contenu en humidité :</u>	<u>8 % maximum</u>
<u>Pouvoir calorifique :</u>	<u>Au moins 8 200 BTU/h</u>

Il est important de noter que la teneur en cendre du carburant et la fréquence du fonctionnement vont déterminer la fréquence à laquelle vous devrez nettoyer votre poêle à granulés. Un carburant à forte teneur en cendre entraîne un nettoyage quotidien, alors qu'un autre à faible teneur en cendre nécessitera des nettoyages moins fréquents.

Occasionnellement des impuretés dans le carburant causeront une accumulation dure dans le pot de combustion de votre poêle à granulés. Des impuretés telles que la silice peuvent virtuellement former des petites billes de verre quand elles sont soumises à la forte température générée dans le pot de combustion. Si on la laisse s'accumuler, la masse de dépôt dur peut bloquer le flux d'air dans le pot de combustion, ce qui affecte beaucoup la performance et l'efficacité de votre poêle à granulés. C'est une bonne idée de vérifier le pot de combustion pour chercher un dépôt dur ou un autre blocage éventuel sur une base quotidienne, et si nécessaire de le nettoyer après l'avoir laissé refroidir.

U.S. Stove Company réalise ne pas pouvoir contrôler la qualité du carburant en granulés que vous choisissez d'utiliser pour votre poêle, et n'assume donc pas de responsabilité quant à ce choix.

Attention : Assurez-vous que la réserve de carburant en granulés reste à au moins 3' (91 cm) du poêle.

Veillez noter que l'étiquette signalétique est située sur l'intérieur du couvercle de trémie sur les modèles autonomes, et sur le côté arrière du couvercle de bac à cendres sur les modèles encastrés.

INFORMATIONS DE SÉCURITÉ

Assurez-vous de lire complètement le manuel d'utilisation avant d'installer et d'activer ce poêle à granulés. Le fait de ne pas totalement assimiler ces instructions peut entraîner un départ d'incendie, des dégâts matériels et des blessures corporelles, et même être fatal.

Le système d'échappement du poêle fonctionne avec une pression négative de la chambre de combustion et une pression de cheminée légèrement positive, il est très important de s'assurer que le système d'évacuation et scellé et étanche à l'air. Le bac à cendres et la porte à judas doivent être bien refermés de façon à ce que l'unité reste étanche. Ce poêle à granulés ne fonctionne pas en utilisant un tirage naturel ou sans source d'alimentation pour les soufflantes.

L'utilisation de grilles ou d'autres méthodes pour porter le carburant n'est pas permise.

Le poêle à granulés est conçu pour faire brûler uniquement comme carburant des granulés de bois. N'utilisez aucun autre type de carburant, cela annulerait toutes les garanties énoncées dans ce manuel.

L'UTILISATION DE BOIS PLEIN COMME CARBURANT DANS CE POÊLE EST LÉGALEMENT INTERDITE.

Ce poêle à granulés est conçu pour une installation en résidence en conformité avec les normes de construction nationales et locales en vigueur. Il est également approuvé comme chauffage pour maison mobile conçu pour une connexion sur une source d'air de combustion extérieure. En cas d'installation d'un poêle à granulés dans une maison mobile, il doit être électriquement relié à la terre via le châssis en acier de la maison, et boulonné au plancher. Assurez-vous du maintien de l'intégrité structurelle de la maison.

Assurez-vous aussi du maintien de l'intégrité structurelle de la maison en passant des tuyaux de ventilation au travers des cloisons, des plafonds et des toits.

Il est recommandé que la ventilation d'échappement soit nettoyée semestriellement, ou après chaque consommation de deux tonnes américaines de granulés.

De la suie ou de la créosote peuvent s'accumuler quand le poêle à granulés est utilisé dans des conditions incorrectes, telles qu'une combustion extrêmement riche (flammes paresseuses orange à pointe noire). Ne faites pas fonctionner le poêle si la flamme devient sombre ou charbonneuse, ou si le pot de carburation déborde de granulés. Coupez le poêle et appelez votre revendeur.

Le cordon électrique avec terre doit être branché sur une prise secteur standard de 120 V/60 Hz. Assurez-vous que ce cordon n'est pas coincé sous l'appareil et qu'il ne touche pas à des surfaces chaudes ou à des bords tranchants.

Le bac à cendres et la porte avec judas doivent être bien verrouillés pour un fonctionnement correct et sans risques.

NE PLACEZ PAS DES GRANULÉS NEUFS OU NON BRÛLÉS DANS LE BAC À CENDRES. Un feu dans le bac à cendres pourrait en résulter.

Ne malmenez pas la vitre en frappant ou en claquant la porte. N'essayez pas de faire fonctionner l'unité avec une vitre cassée. Une vitre de remplacement peut être achetée chez votre revendeur U.S. Stove de chauffages pour pièce carburant aux granulés.

N'essayez pas de nettoyer la vitre quand elle est encore chaude. Pour nettoyer la vitre, veuillez attendre que le poêle à granulés ait refroidi, puis utilisez un chiffon en coton et du produit nettoyant pour vitres doux et un produit nettoyant pour poêle à bois.

INFORMATIONS DE SÉCURITÉ - suite

Ne faites plus fonctionner votre poêle à granulés si vous sentez de la fumée qui en sort. Coupez-le, contrôlez-le et, si nécessaire, appelez votre revendeur.

Les interventions de réparation ou de service sur votre poêle à granulés de chauffage de pièce U.S. Stove ne doivent être effectuées que par un technicien qualifié.

Débranchez le cordon d'alimentation avant toute intervention d'entretien ou de réparation.

REMARQUE : Le fait d'arrêter le poêle à granulés en le passant sur "OFF" ne le déconnecte pas du secteur.

Le poêle à granulés de chauffage de pièce ne fonctionnera pas durant une coupure de secteur ou si le circuit électrique a disjoncté, contrôlez la dispersion de fumée et ouvrez portes et fenêtres pour ventiler si nécessaire.

Gardez les objets étrangers hors de la trémie.

Contactez les autorités officielles de construction locales pour obtenir un permis et des informations sur toutes contraintes d'installation ou exigences d'inspection dans votre secteur.

Veillez à prévenir votre compagnie d'assurance de l'acquisition de votre nouveau poêle à granulés de chauffage de pièce.

Permettez au poêle à granulés de chauffage de pièce de refroidir avant d'effectuer tout entretien.

Les cendres doivent être jetées dans un conteneur métallique avec un couvercle étanche, et placées sur une surface non-combustible à bonne distance de votre maison.

Vérifiez le système de ventilation, au moins deux fois par an, pour y déceler la présence éventuelle de créosote.

ATTENTION :

NE BRANCHEZ JAMAIS SUR UN QUELCONQUE SYSTÈME OU CONDUIT DE DISTRIBUTION D'AIR.

N'UTILISEZ JAMAIS D'ESSENCE, DE CARBURANT POUR LAMPE À PÉTROLE, DU KÉROSÈNE, DE FLUIDE D'ALLUMAGE DE CHARBON, OU DES LIQUIDES SIMILAIRES, POUR DÉMARRER OU "RELANCER" UN FEU DANS LE POÊLE. GARDEZ DE TELS PRODUITS LIQUIDES BIEN À L'ÉCART DU POÊLE PENDANT QU'IL FONCTIONNE.

APPREIL CHAUD EN FONCTIONNEMENT. MAINTENEZ LES ENFANTS, LES VÊTEMENTS ET LE MOBILIER À DISTANCE DU POÊLE. UN CONTACT PEUT CAUSER DES BRÛLURES DE LA PEAU. LES JEUNES ENFANTS DOIVENT ÊTRE SOUS SURVEILLANCE QUAND ILS SONT DANS LA MÊME PIÈCE QUE LE POÊLE.

N'ESSAYEZ PAS DE FAIRE FONCTIONNER LE NETTOYEUR DE TUBE DE VENTILATION PENDANT QUE LE POÊLE À GRANULÉS EST EN FONCTIONNEMENT OU EN REFROIDISSEMENT. ATTENDEZ QU'IL AIT COMPLÈTEMENT REFROIDI AVANT DE COMMENCER UNE TELLE PROCÉDURE.

ASSUREZ-VOUS QUE VOTRE ENTOURAGE SACHE QUE LE BOUTON DU NETTOYEUR DE TUBE DE VENTILATION SERA TRÈS CHAUD PENDANT LE FONCTIONNEMENT DU POÊLE, ET PEUT REPRÉSENTER UN RISQUE DE BRÛLURE.

SPÉCIFICATIONS

Spécifications de chauffage :

Taux de combustion : *43 900 BTU/h ou 5,1 lbs. (2,3 kg) de carburant par heure
Capacité de trémie : 55 lbs. (24,9 kg).

*En fonction de la qualité et de la valeur calorifique des granulés de carburant.

DIMENSIONS

Figure 1

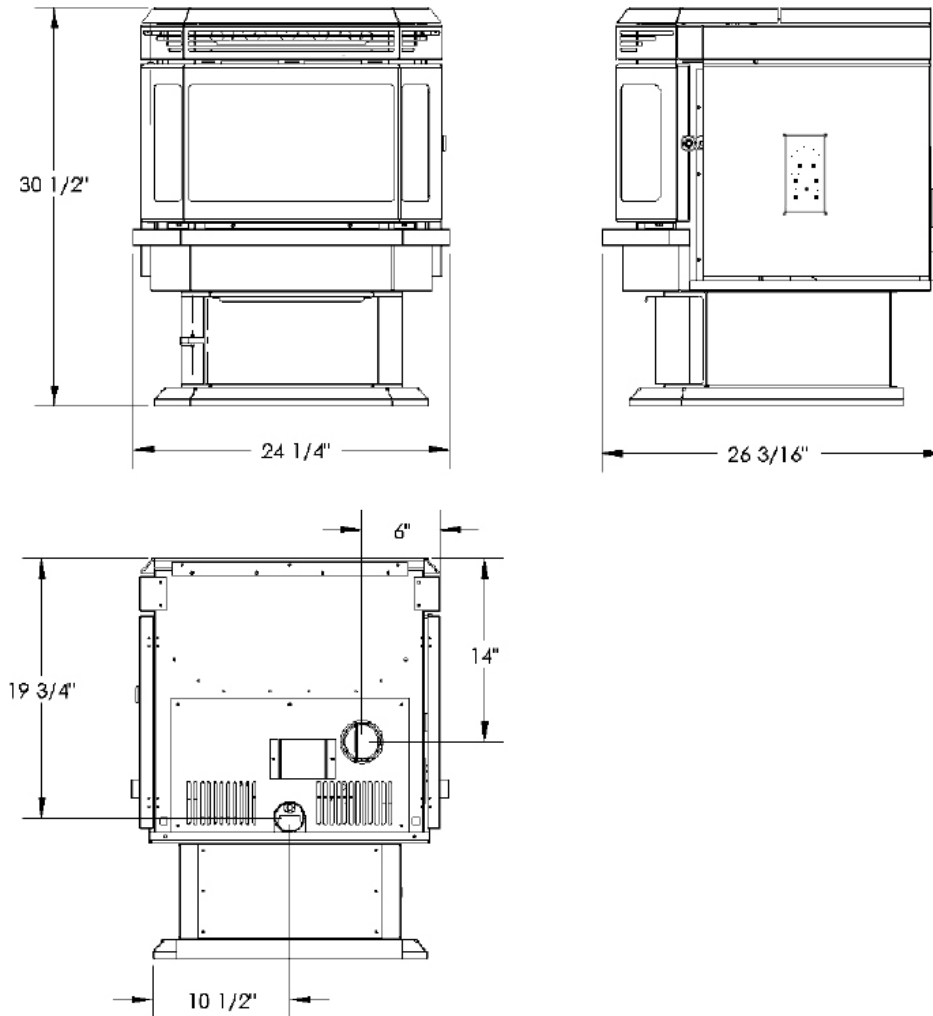

DIMENSIONS - suite

Les dimensions minimales pour l'installation, dans l'ouverture d'encastrement, sont de 32" (813 mm) de largeur x 22-3/4" (578 mm) de hauteur x 12-1/4" (311 mm) de profondeur.

Figure 2

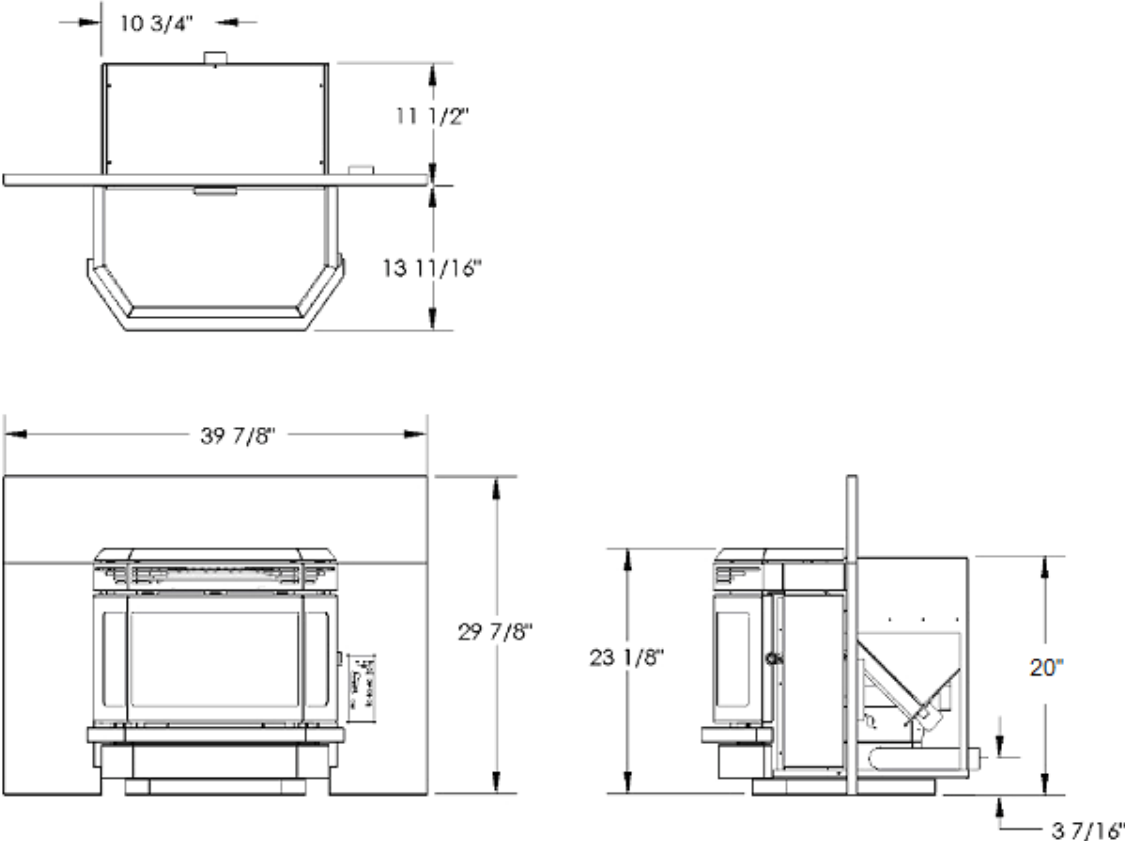

INSTRUCTIONS D'UTILISATION

Vérifiez la trémie de carburant et remplissez-la de granulés :

Le poêle à granulés est fourni comme unité autonome ou encastrée dans un foyer. Pour chaque type de poêle il y a une méthode différente pour remplir sa trémie :

- Pour vérifier et remplir la trémie du poêle autonome, soulevez simplement la porte de la trémie, vérifiez visuellement l'intérieur et faites l'appoint de granulés.
- Pour vérifier et remplir la trémie du poêle encastrée, tirez vers l'avant le couvercle de la trémie, vérifiez visuellement l'intérieur et faites l'appoint de granulés.

ATTENTION : NE REMPLISSEZ PAS AVEC TROP DE GRANULÉS LA TRÉMIE DE CARBURANT. PAR MESURE DE SÉCURITÉ, LA VIS SANS FIN NE FONCTIONNERA PAS DU TOUT SI LA PORTE DE LA TRÉMIE DE CARBURANT EST RESTÉE OUVERTE.

Vérifications d'avant le démarrage :

Assurez-vous que toutes les parties du poêle à granulés de chauffage de pièce sont froides avant de commencer.

Enlevez le pot de combustion et nettoyez-le pour enlever tous débris et cendres. Faites attention de remettre en place le pot de combustion dans la position correcte (voyez en page 29).

Les soufflantes et l'alimentation automatique en carburant sont commandées depuis un panneau situé sur le côté droit du poêle.

REMARQUE : Votre poêle à granulés peut émettre une odeur venant de la combustion de résidus huileux laissés par le processus de fabrication, et du durcissement thermique de la peinture. Vous pouvez minimiser cet effet en lançant un feu réduit pendant les toutes premières heures de fonctionnement. Évitez de placer des objets lourds sur le dessus du poêle durant cette période sinon sa peinture pourrait être endommagée de façon permanente.

Instructions d'allumage :

ATTENTION : La porte à judas doit être soigneusement verrouillée pour assurer un fonctionnement correct du poêle. Poussez la poignée de porte vers le bas jusqu'à ce qu'elle soit complètement engagée, vous le sentirez alors et entendrez un déclic sonore.

Lors de la première utilisation de votre poêle à granulés, appuyez sur le bouton MODE jusqu'à ce que le voyant indicateur à DEL au-dessus de MANUAL s'allume. Cela va activer le mode de fonctionnement manuel et vous donnera le contrôle complet des fonctions du panneau de commandes du poêle, ce qui vous permettra de vous familiariser sur sa façon de fonctionner. Le niveau de chauffe pour le mode à régulation thermostatique T-STAT ne peut être appelé que quand le contrôle est en mode manuel.

Démarrage du poêle à granulés de chauffage de pièce :

Quand vous faites fonctionner le poêle à granulés pour la première fois, ou si le poêle n'a plus de granulés, il est nécessaire d'amorcer la vis sans fin avec des granulés de carburant. Pour le faire, appuyez sur le bouton AUGER et maintenez-le enfoncé pendant environ 3 secondes jusqu'à ce que le voyant à DEL AUGER s'allume. Cette procédure amorce la rotation de la vis sans fin puis active automatiquement le cycle d'allumage normal.

ATTENTION : N'utilisez pas cette procédure pour un démarrage normal. En le faisant vous causeriez une accumulation excessive de carburant dans le pot de combustion.

Pour un démarrage normal quand il y a déjà des granulés dans la vis, appuyez sur le bouton de marche/arrêt (ON/OFF) et relâchez-le. Le voyant indicateur à DEL au-dessus du bouton ON/OFF va clignoter alternativement en vert puis en rouge pour indiquer que le cycle de démarrage a commencé. Le voyant au-dessus du bouton AUGER va clignoter par intermittences pour indiquer l'activation de l'alimentation en granulés par la vis sans fin dans le pot de combustion. L'allumeur électrique va également être activé à ce moment là. L'allumeur prend quelques minutes pour monter à la bonne température pour allumer les granulés dans le pot de combustion. Il faudra en général de 4 à 8 minutes pour que les granulés s'enflamment.

INSTRUCTIONS D'UTILISATION - suite

REMARQUE : Si les granulés ne sont pas allumés dans les 12 minutes, le poêle va s'arrêter, ce qui nécessitera que vous le remettiez en marche et que le processus de démarrage se répète.

Quand les granulés se sont allumés et qu'une flamme a été établie, le cycle de démarrage s'arrête. Cette procédure prend entre 8 et 12 minutes. Si le contrôle est réglé sur le mode MANUAL, le niveau de chauffe va passer par défaut sur le réglage d'avant la dernière coupure du poêle. Si le contrôle est réglé sur le mode T-STAT, la sortie de chauffe va suivre les commandes venant du thermostat.

Vis sans fin :

Comme expliqué dans l'étape de démarrage, ce bouton AUGER ne sert qu'à lancer le poêle à granulés à la place du bouton ON/OFF qu'au cas où il n'y avait pas de granulés dans la vis sans fin.

Flux d'air de circulation :

Votre poêle à granulés de chauffage de pièce comporte un flux d'air de circulation qui se modifie en fonction du réglage de chauffage. Le flux d'air de circulation sera à son réglage maximal quand le réglage de chaleur sera aussi à son réglage maximal, et de même sera à son réglage minimal quand le chauffage sera au réglage minimal. Si vous désirez faire fonctionner le ventilateur de circulation à son réglage maximal quelque soit le réglage de chauffage, vous pouvez le faire en appuyant sur le bouton FAN.

Réglage de vis sans fin :

Quand le poêle fonctionne au niveau de chauffe 1, si la flamme sort ou si le niveau de chauffe est trop élevé sur le réglage minimal, utilisez le bouton AUGER TRIM pour faire des réglages. Consultez la description de la fonction du bouton AUGER TRIM en page 11.

Arrêt de votre poêle à granulés de chauffage de pièce :

Vous arrêtez le poêle en appuyant sur son bouton de marche/arrêt (ON/OFF). Le poêle va entrer dans un cycle d'arrêt, les granulés vont cesser d'alimenter le pot de combustion, et le carburant restant dans ce pot va finir de brûler et se consumer. Durant cette période le ventilateur d'évacuation et le ventilateur de circulation vont continuer de tourner jusqu'à la disparition des flammes et le refroidissement du poêle. Quand le poêle aura refroidi à un niveau de température prédéterminé, sa coupure sera totale.

ATTENTION : N'ARRÊTEZ JAMAIS LE POÊLE EN LE DÉBRANCHANT OU EN COUPANT SA SOURCE D'ALIMENTATION SECTEUR. UN TEL ARRÊT EMPÊCHERAIT LE POÊLE D'EFFECTUER SON CYCLE D'ARRÊT CORRECT, CAUSANT SA SURCHAUFFE ET LA POSSIBLE LIBÉRATION DE FUMÉE DANS LA MAISON.

INSTRUCTIONS D'UTILISATION - suite

Fonction du panneau de commandes :



Bouton MODE : Le bouton MODE vous permet de commuter le mode de fonctionnement de votre poêle à granulés de chauffage de pièce. L'appui sur ce bouton fait basculer entre les modes, manuel et par thermostat. Quand vous appuyez sur ce bouton un des voyants indicateurs (MANUAL et T-STAT) au-dessus s'allume pour montrer quel mode est activé. Quand vous avez activé le mode manuel, vous pouvez choisir manuellement les réglages de chauffe. Si vous avez installé un thermostat extérieur pour votre poêle à granulés de chauffage de pièce, et si vous souhaitez que ce soit lui qui pilote le poêle, actionnez le bouton de mode pour passer en mode T-STAT. Le thermostat va contrôler la sortie de chauffe du poêle, en alternant entre le niveau le plus bas et le niveau le plus haut que vous avez sélectionnés à l'avance.

Ce mode avec thermostat procure le chauffage de sortie le plus régulier pour un meilleur confort, et pour prolonger la durée de service de votre système d'allumage de granulés de carburant. De plus, la flamme constante sert d'avertissement pour les personnes et les animaux, afin de les maintenir à l'écart du poêle durant son fonctionnement.

Bouton ON/OFF : Le bouton ON/OFF sert à mettre le poêle en marche ou à l'arrêt. Dans la mesure où le poêle est alimenté électriquement, le voyant indicateur à DEL au-dessus de ce bouton est allumé en rouge fixe. Si le poêle est froid avant le démarrage, appuyez sur le bouton ON/OFF et relâchez-le. Le voyant au-dessus de ce

bouton va clignoter alternativement en vert et en rouge pour indiquer qu'un cycle de démarrage est lancé. Les granulés de carburant vont commencer à alimenter le pot de combustion et le système pour les allumer va être activé. Des flammes vont normalement apparaître dans le pot de combustion après 4 – 8 minutes, et une fois qu'elles sont là le cycle de démarrage va cesser, le tout prend 8 - 12 minutes. À ce stade le voyant indicateur à DEL au-dessus du bouton ON/OFF va être éclairé en vert fixe. L'utilisateur va alors pouvoir faire des ajustements de niveau de chauffe.

Bouton HEAT LEVEL : Appuyez sur le bouton HEAT LEVEL pour faire progresser le niveau de chauffe d'un niveau jusqu'à atteindre le réglage maximal. Du maximum vous redescendrez d'un niveau à chaque appui sur ce bouton. La vitesse du ventilateur de circulation va également suivre la variation du réglage de niveau de chauffe. Attendez que le cycle de démarrage soit fini et que le voyant à DEL ON/OFF soit au vert fixe pour régler le niveau de chauffe (Les voyants à DEL au-dessus de HEAT LEVEL sont également utilisés pour indiquer un dysfonctionnement, veuillez vous référer à la section **Caractéristiques de sécurité et codes d'avertissement** pour plus d'informations).

Bouton FAN : L'appui sur le bouton FAN va mettre le ventilateur de circulation sur grande vitesse, en surpassant son contrôle automatique de vitesse. Le circuit logique sur carte va moduler la vitesse du ventilateur en fonction du réglage de niveau de chauffe. Il est recommandé que vous laissiez le contrôle automatique agir pour obtenir une efficacité maximale et un bruit de ventilation minimal.

Bouton AUGER : Quand vous faites fonctionner le poêle à granulés pour la première fois, ou si le poêle n'a plus de granulés, il est nécessaire d'amorcer la vis sans fin avec des granulés de carburant. Pour le faire, appuyez sur le bouton AUGER et maintenez-le enfoncé pendant environ 3 secondes jusqu'à ce que le voyant à DEL AUGER s'allume. Cette procédure amorce la rotation de la vis sans fin puis active automatiquement le cycle d'allumage normal. **ATTENTION : N'utilisez pas cette procédure pour un démarrage normal. En le faisant vous causeriez une accumulation excessive de carburant dans le pot de combustion.**

INSTRUCTIONS D'UTILISATION - suite

Bouton AUGER TRIM : Ce bouton n'est activable que durant un fonctionnement au niveau 1 de chauffe. Appuyez sur le bouton AUGER TRIM pour modifier le taux d'alimentation de la vis sans fin pour le niveau de chauffe minimum, afin de tenir compte de la qualité des granulés utilisés. L'augmentation du taux d'alimentation de la vis sans fin va aider à ce que les flammes ne s'éteignent pas sur le réglage de chauffe minimal. Pour pouvez aussi utiliser ce bouton pour ralentir la chaleur produite sur le réglage de chauffe minimal.

- Appuyez sur le bouton AUGER TRIM et relâchez-le jusqu'à ce que les voyants de réglage 1 et 5 s'éclairent pour augmenter légèrement le taux d'alimentation sur le niveau de chauffe minimal.
- Appuyez sur le bouton AUGER TRIM et relâchez-le jusqu'à ce que les voyants de réglage 1 et 4 s'éclairent pour réduire légèrement le taux d'alimentation sur le niveau de chauffe minimal. Utilisez ce réglage pour réduire le niveau de chaleur de sortie sur réglage bas.
- Appuyez sur le bouton AUGER TRIM et relâchez-le jusqu'à ce que le voyant 1 de réglage de niveau de chauffe soit allumé, c'est le réglage d'usine et il convient à la plupart des types de carburant.

Porte ouverte : Durant un fonctionnement normal le poêle va automatiquement s'éteindre si la porte à judas reste ouverte pendant plus de 30 secondes. Cette action amène le poêle à passer dans le mode d'erreur de dépression. Pour effacer cette erreur et redémarrer le poêle, refermez cette porte, appuyez sur le bouton ON/OFF et suivez les instructions de redémarrage du poêle.

Regarnissage de la trémie à carburant : Pour optimiser la performance, ne laissez pas le niveau de remplissage de trémie tomber sous 1/4 de sa capacité.

Interrupteur de sécurité du couvercle de trémie à carburant : Quand le couvercle de trémie est ouvert la vis sans fin cesse de tourner pour éviter une blessure accidentelle.

GARDEZ LE COUVERCLE DE TRÉMIE FERMÉ EN PERMANENCE, SAUF POUR LE REGARNISSAGE EN CARBURANT. NE REMPLISSEZ PAS LA TRÉMIE AVEC EXCÈS.

Caractéristiques de sécurité et codes d'avertissement :

1. Votre poêle est équipé d'un interrupteur sur limite haute, conçu pour arrêter la vis sans fin dans le cas d'une situation de dépassement de température limite. Cet interrupteur est du type thermique à disque d'arrêt, il faudra le restaurer manuellement en cas de déclenchement et coupure sur dépassement de température. Une fois que le poêle a refroidi, vous pouvez réactiver cet interrupteur en appuyant sur le bouton de restauration manuelle placé dessus.
2. Quand cet interrupteur s'ouvre, ce qui indique une panne sur anomalie de dépassement de température, les voyants à DEL 3 et 4 au-dessus de HEAT LEVEL vont clignoter en rouge.
3. Votre poêle est équipé d'un interrupteur à dépression qui va automatiquement arrêter la vis sans fin dans le cas d'un dysfonctionnement du ventilateur d'évacuation.
4. Quand une erreur de dépression est détectée, les voyants à DEL 1 et 2 de HEAT LEVEL vont clignoter en rouge. Vérifiez que la porte vitrée est verrouillée correctement.
5. Quand cet interrupteur s'ouvre (le feu est éteint), les voyants à DEL 4 et 5 au-dessus de HEAT LEVEL vont clignoter en rouge. Vérifiez d'abord l'alimentation en carburant, puis assurez-vous que la vis sans fin n'est pas bloquée, et finalement que la porte de la trémie à granulés est bien fermée.
6. Quand les granulés dans le pot de combustion n'arrivent pas à s'allumer, les voyants à DEL 1 et 5 au-dessus de HEAT LEVEL vont clignoter en rouge

REMARQUE : Dans le cas de déclenchement de l'interrupteur de dépassement de limite haute ou de dépression, veuillez contacter votre revendeur pour discuter de la cause et vous assurer que le poêle continuera de fonctionner de façon sûre. Sinon, le déclenchement d'un interrupteur peut indiquer un problème avec le fonctionnement du poêle.

INSTALLATION DU THERMOSTAT

Des thermostats optionnels sont disponibles pour une utilisation avec votre poêle à granulés. Un thermostat peut vous aider à maintenir constante la température de la pièce. L'option nécessitera l'installation d'un thermostat de type millivoltmétrique.

REMARQUE : Votre thermostat doit être installé par un revendeur agréé ou un agent de service.

Installation d'un thermostat extérieur :

- Débranchez votre poêle à granulés de l'alimentation secteur.
- Ouvrez son panneau latéral de droite pour accéder à l'arrière du panneau de commandes.
- Dégagez l'isolant des fils de thermostat et branchez-les sur le bornier à vis à l'arrière du panneau de commandes (Voyez la Figure 4).

Si vous avez installé un thermostat extérieur pour votre poêle à granulés de chauffage de pièce, et si vous souhaitez que ce soit lui qui pilote le poêle, actionnez le bouton de mode pour passer en mode T-STAT. Le thermostat va contrôler la sortie de chauffe du poêle, en alternant entre le niveau le plus bas et le niveau le plus haut que vous avez sélectionnés à l'avance.

Ce mode avec thermostat procure le chauffage de sortie le plus régulier pour un meilleur confort, et pour prolonger la durée de service de votre système d'allumage de granulés de carburant. De plus la flamme constante sert d'avertissement pour les personnes et les animaux, afin de les maintenir à l'écart du poêle durant son fonctionnement.

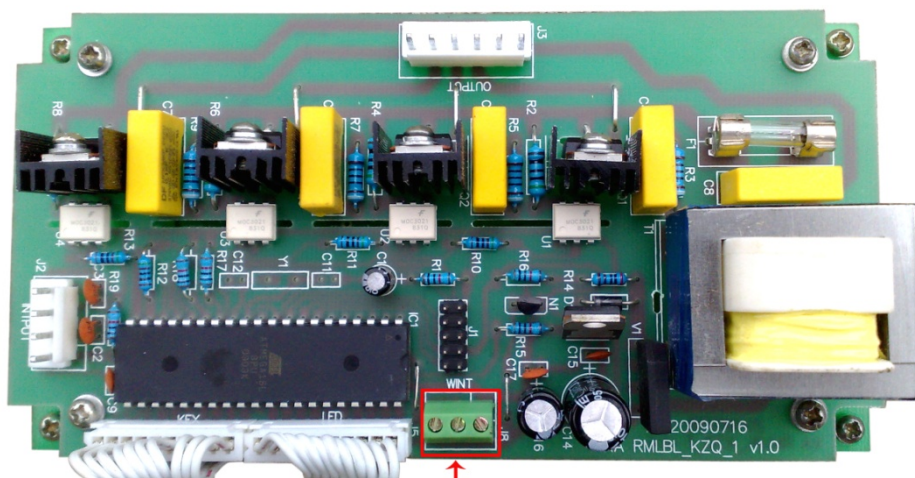

Figure 4. Bornier pour branchement du thermostat extérieur

Gauche : Terre

Milieu : Thermostat

Droite : Source d'alimentation 5 V

DISTANCES PAR RAPPORT AUX MATÉRIAUX COMBUSTIBLES

INSTALLEZ TOUTES LES VENTILATIONS AVEC LES DISTANCES SPÉCIFIÉES PAR LEUR CONSTRUCTEUR!

Quand votre poêle à granulés a été installé sur un plancher combustible, il est obligatoire qu'un socle non-combustible d'épaisseur 1/2" (13 mm) sous placé en-dessous. Il devra s'étendre sur au moins la largeur du poêle et au moins sa profondeur plus 6" (152 mm) vers l'avant. Ceci est applicable pour les poêles autonomes comme pour les encastrés.

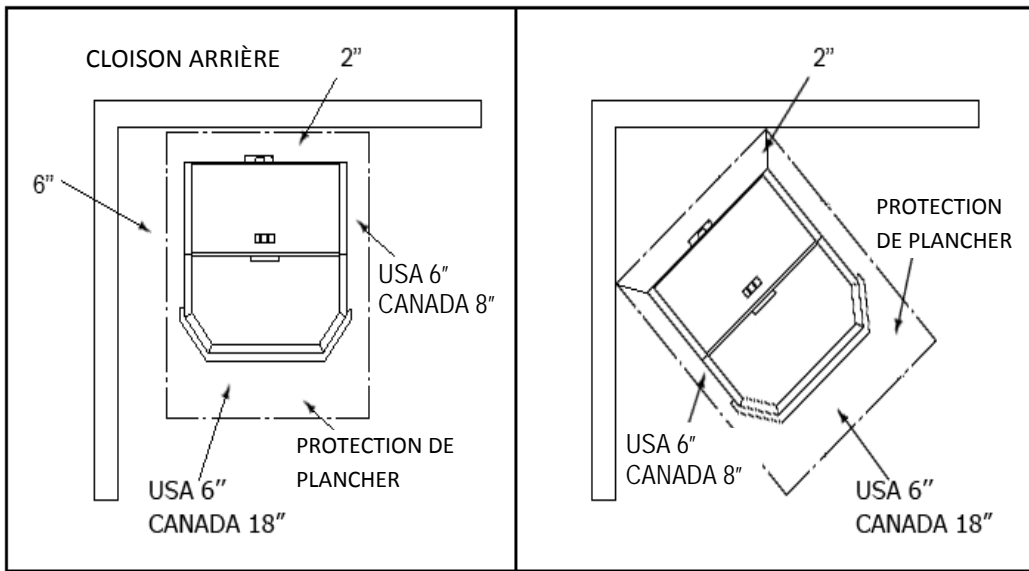

Figure 5

Dimension d'alcôve

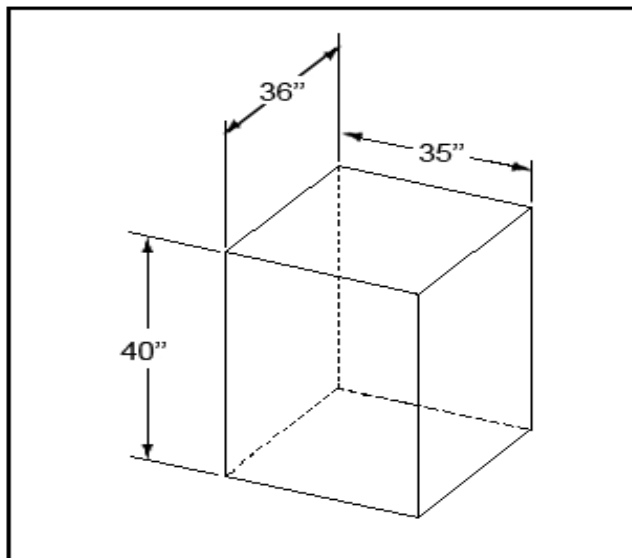

Figure 6

INSTALLATION DU CHAUFFAGE DE PIÈCE

Vous avez déjà pris la décision importante de choisir votre nouveau chauffage de pièce à granulés d'U.S. Stove. Maintenant la prochaine étape est de déterminer où l'installer. Pour obtenir l'utilisation la plus efficace de la chaleur recirculée, vous devez considérer une pièce située de façon centrale dans votre maison. Choisissez-la de préférence grande et ouverte.

Il est **extrêmement important** de garder des écartements corrects par rapport à toutes les surfaces combustibles dans la pièce où vous allez installer votre poêle. Vous pourrez trouver les bonnes mesures d'écartement en page 13 de ce manuel et sur l'étiquette signalétique de votre poêle à granulés.

Le poêle à granulés peut être ventilé au travers d'un mur extérieur, ou via une cheminée existante en maçonnerie ou en métal. La cheminée doit avoir un doublage si elle fait plus de 6" (150 mm) de diamètre, ou si sa section a une surface dépassant 28 pouces carrés (711 mm²). La ventilation peut passer au travers du plafond et du toit si un tuyau approuvé est utilisé.

N'OBTENEZ PAS L'AIR DE COMBUSTION DES COMBLES, D'UN GARAGE OU D'UN AUTRE VOLUME NON VENTILÉ. VOUS POUVEZ OBTENIR L'AIR DE COMBUSTION D'UN VIDE SANITAIRE VENTILÉ.

N'INSTALLEZ PAS DE CLAPET DE TIRAGE DANS LE SYSTÈME DE VENTILATION D'ÉVACUATION DE CETTE UNITÉ.

NE RACCORDEZ PAS CETTE UNITÉ SUR UN CONDUIT DE FUMÉE DESSERVANT UN AUTRE APPAREIL, CHAUFFAGE OU CHAUDIÈRE.

INSTALLEZ LA VENTILATION AVEC LES DISTANCES SPÉCIFIÉES PAR SON FABRICANT.

N'UTILISEZ QUE DU MATÉRIEL APPROUVÉ POUR L'INSTALLATION, SINON VOUS RISQUEZ DES DÉGÂTS MATÉRIELS, DES BLESSURES CORPORELLES POUVANT MÊME ÊTRE FATALES.

Cet appareil est certifié pour une utilisation avec des produits de ventilation pour appareils carburant aux granulés, listés "PL" ou "L", ou avec le système de ventilation Direct-Temp de Selkirk.

INSTALLATION DU CHAUFFAGE DE PIÈCE - suite

INSTALLATION DE VENTILATION D'ÉVACUATION HORIZONTALE

1. Placez votre poêle à granulés à un endroit qui répond aux exigences données dans ce manuel, mais où il n'interférera pas avec l'ossature, le câblage, etc. de la maison.
2. Installez un socle non-combustible sur le plancher sous le poêle à granulés. Ce socle devra dépasser d'au moins 6" (152 mm) de l'avant de l'unité.
3. Placez le poêle à environ 15" (381 mm) d'écart par rapport à la cloison intérieure.
4. Localisez le centre du tuyau d'évacuation de votre unité. Ce point doit être prolongé jusqu'à la cloison intérieure de votre maison. Une fois le point central localisé, découpez dans la cloison intérieure un trou de diamètre 7" (175 mm).
5. L'étape suivante est d'installer le manchon mural, référez-vous aux instructions qui accompagnent cette pièce pour exécuter cette étape.
6. Raccordez la longueur appropriée de tuyau de ventilation d'évacuation dans le manchon mural. Voyez l'étape 11 pour déterminer la longueur correcte de ventilation d'évacuation à utiliser.
7. **De l'air frais extérieur est obligatoire à l'installation de ce poêle à granulés de chauffage de pièce dans des maisons étanches et des maisons mobiles.** Assurez-vous que la ventilation d'admission d'air extérieur est munie d'un capuchon approuvé afin d'éviter l'entrée de rongeurs. Assurez-vous de l'installer à un endroit qui ne sera pas obstrué par de la neige, etc.
8. Le tuyau d'admission d'air est équipé d'une vanne papillon pré réglée pour une prise d'air maximale. Pour une efficacité de fonctionnement optimale, vous devrez calibrer cette vanne papillon pour fournir moins d'admission d'air (voyez la Figure 7). Attention : **Une trop grande restriction de l'admission d'air peut faire brûler plus salement, et de ce fait nécessiter des nettoyages plus fréquents.**

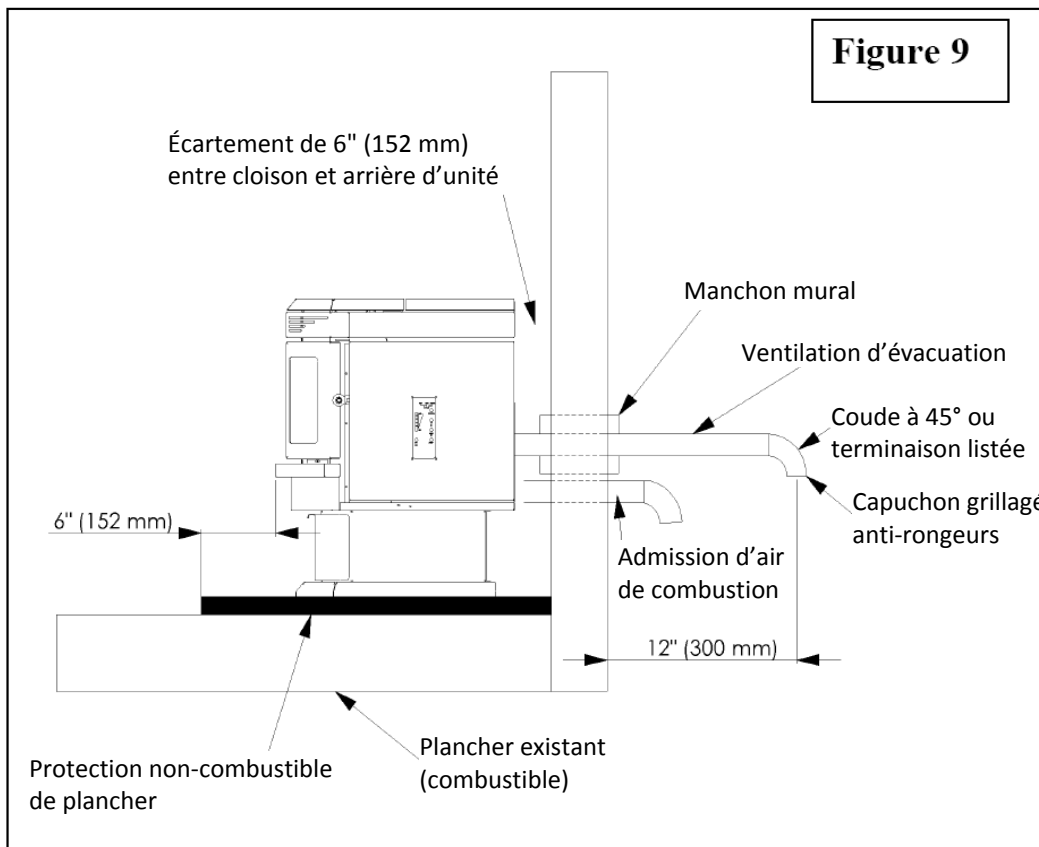
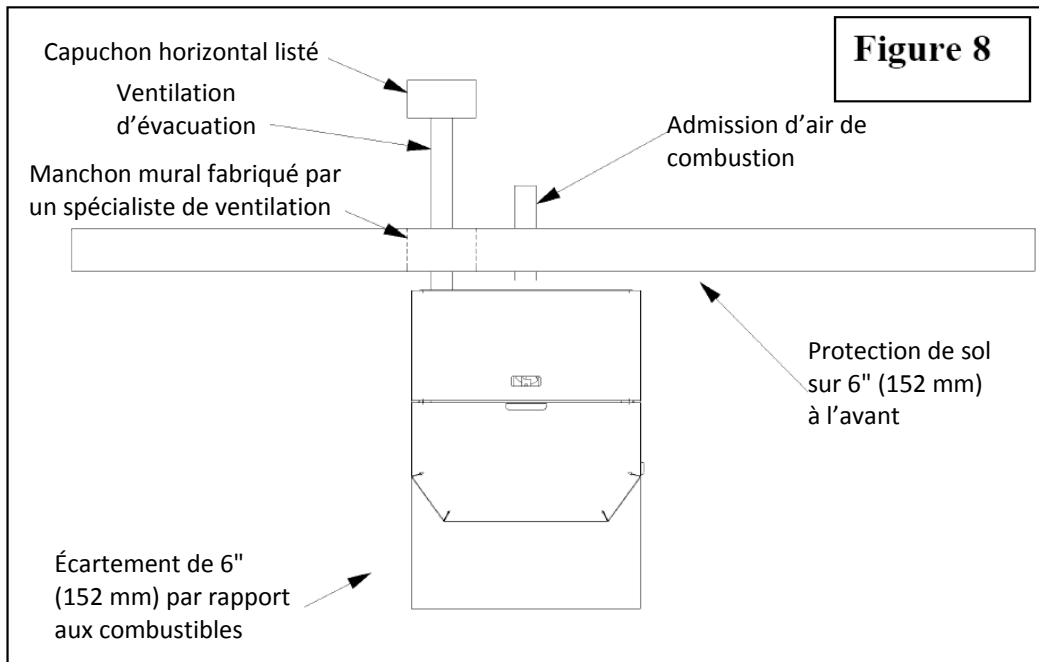

Figure 7

9. Branchez le tuyau de ventilation d'évacuation sur l'orifice de sortie de votre poêle à granulés.
10. Fixez bien toutes les connexions de la jonction de ventilation avec 3 vis. Étanchéifiez les connexions de jonction de ventilation d'évacuation avec du mastic silicone pour températures élevées.
11. Poussez l'unité tout droit vers l'arrière vers la cloison intérieure, en vous assurant de maintenir les écartements minimaux par rapport aux combustibles, soit 6" (152 mm) par rapport à l'arrière de l'unité. Étanchéifiez le vide annulaire du manchon mural et le pourtour du tuyau de ventilation avec du mastic silicone pour températures élevées.
12. Le tuyau de ventilation d'évacuation doit sortir d'au moins 12" (300 mm) hors du mur extérieur. Étanchéifiez à l'extérieur le vide annulaire du manchon mural et le pourtour du tuyau de ventilation avec du mastic silicone pour températures élevées.
13. Installez un capuchon approuvé de terminaison horizontale, ou si nécessaire installez un coude à 90° avec une longueur appropriée de ventilation verticale. Un capuchon approuvé pour ventilation verticale est alors recommandé.

INSTALLATION DU CHAUFFAGE DE PIÈCE - suite

INSTALLATION DE VENTILATION D'ÉVACUATION HORIZONTALE



INSTALLATION DU CHAUFFAGE DE PIÈCE - suite

INSTALLATION INTÉRIEURE VERTICALE AUTONOME

1. Placez votre poêle à granulés à un endroit qui répond aux exigences données dans ce manuel, mais où il n'interférera pas avec l'ossature, le câblage, etc. de la maison.
2. Installez un socle non-combustible sur le plancher sous le poêle à granulés. Ce socle devra dépasser d'au moins 6" (152 mm) de l'avant de l'unité.
3. Placez votre poêle à granulés de chauffage de pièce sur le socle de protection et disposez-la pour laisser à la ventilation d'évacuation un écartement d'au moins 3" (75mm) par rapport à toute cloison combustible.
4. À l'installation de l'admission d'air, positionnez le centre du tuyau d'admission d'air à l'arrière de votre unité. Alignez le centre avec le même emplacement sur votre mur extérieur et percez un trou de diamètre 2-1/2" (64 mm) au travers du mur.
5. Fixez bien toutes les connexions de la jonction de ventilation avec 3 vis. Étanchéifiez les connexions de jonction de ventilation d'évacuation avec du mastic silicone pour températures élevées.
6. Installez le tuyau d'admission d'air.
7. Installez un coude, avec un regard de nettoyage, sur le tuyau d'évacuation qui se trouve à l'arrière de votre unité.
8. Installez une ventilation approuvée vers le haut au travers du plafond. Quand vous passez au travers de la structure combustible, assurez-vous que coupe-feu approprié de plafond est utilisé. Vous devez conserver un écartement d'au moins 3" (75 mm) par rapport aux combustibles, et maintenir toute isolation à l'écart de la ventilation d'évacuation.
9. Faites sortir la ventilation d'évacuation au travers du solin de toit et assurez-vous que le capuchon vertical se trouve à environ 36" (900 mm) au-dessus du toit.

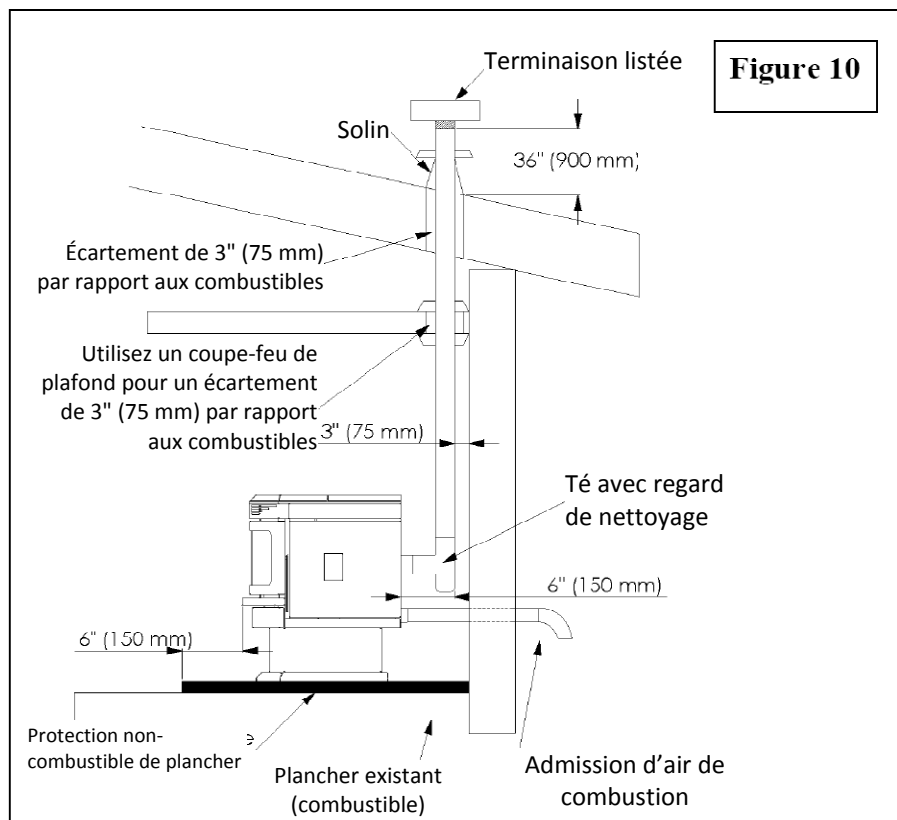

INSTALLATION DU CHAUFFAGE DE PIÈCE - suite

INSTALLATION EXTÉRIEURE VERTICALE AUTONOME

1. Placez votre poêle à granulés à un endroit qui répond aux exigences données dans ce manuel, mais où il n'interférera pas avec l'ossature, le câblage, etc. de la maison.
2. Installez un socle non-combustible sur le plancher sous le poêle à granulés. Ce socle devra dépasser d'au moins 6" (152 mm) de l'avant de l'unité.
3. Placez votre poêle à granulés de chauffage de pièce sur le socle de protection et disposez-la pour laisser à la ventilation d'évacuation un écartement d'au moins 3" (75mm) par rapport à toute cloison combustible.
4. À l'installation de l'admission d'air optionnelle, positionnez le centre du tuyau d'admission d'air à l'arrière de votre unité. Alignez le centre avec le même emplacement sur votre mur extérieur et percez un trou de diamètre 2-1/2" (64 mm) au travers du mur.
5. Fixez bien toutes les connexions de la jonction de ventilation avec 3 vis. Étanchéifiez les connexions de jonction de ventilation d'évacuation avec du mastic silicone pour températures élevées.
6. Localisez le centre du tuyau d'évacuation à l'arrière de votre unité. Alignez le centre avec le même emplacement sur votre mur extérieur et percez un trou de diamètre 7" (178 mm) au travers du mur.
7. Installez le manchon mural (référez-vous aux instructions qui l'accompagnent).
8. Installez une ventilation d'évacuation approuvée au travers du mur, en vous assurant que des écartements de 3" (75 mm) sont respectés.
9. Fixez bien toutes les connexions de la jonction de ventilation avec 3 vis. Étanchéifiez les connexions de jonction de ventilation d'évacuation avec du mastic silicone pour températures élevées.
10. Installez un té avec regard de nettoyage à l'extrémité du tuyau d'évacuation, et installez à partir de là une ventilation verticale approuvée. Assurez-vous d'installer des attaches de support tous les 5' (1,5 m) pour maintenir la ventilation droite et stable.
11. Faites sortir la ventilation d'évacuation au travers du solin de toit et assurez-vous que le capuchon vertical se trouve à environ 36" (900 mm) au-dessus du toit.

Figure 11

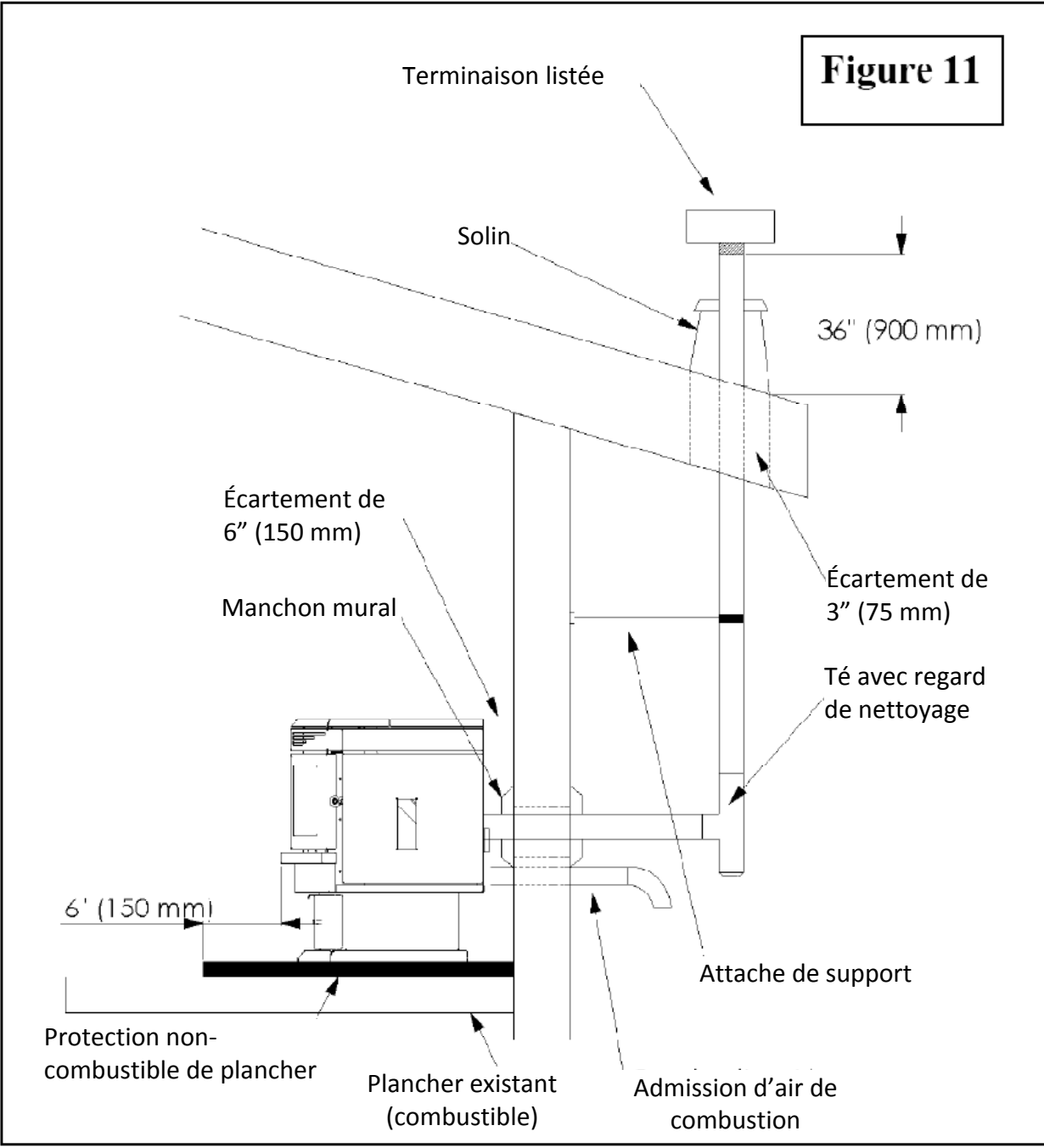

INSTALLATION DU CHAUFFAGE DE PIÈCE - suite

SYSTÈME DE VENTILATION DIRECT-TEMP DE SELKIRK – POUR POÊLES À GRANULÉS

Images fournies par Selkirk

AVANTAGES - DIRECT-TEMP pour granulés et maïs

- Conception propre à Direct-Temp éliminant les cendres volantes dans la pièce
- Écartement de 1" par rapport aux combustibles
- Air d'admission préchauffé pour une combustion plus efficace
- Joints à garniture sans besoin de produit d'étanchéité salissant
- Installation incluant de l'air de combustion extérieur
- Pile unique ressemblant à un poêle carburant au bois

CONFIGURATIONS OPTIONNELLES DE TERMINAISON



Terminaison verticale –
4DT-VPTA, 4VP-VC



Terminaison horizontale -
4DT-VPTA, 4VP-EC ou
4DT-DCC



Terminaison horizontale
avec coude horizontal
final à 45° - 4DT-VPTA,
4DT-VPTE, 4VP-EC ou
4DT-DCC

TERMINAISON HORIZONTALES DE POÊLE À GRANULÉS (4VP-EC)

- Évacuation tout droit dehors avec un capuchon de sortie Selkirk modèle VP (4VP-EC) ou un capuchon conique décoratif (4DT-DCC)
- Coude à 45° de terminaison horizontale avec un 4VP-EC ou 4DT-DCC pour orienter la direction d'évacuation

ADAPTATEUR POUR POÊLE À GRANULÉS (4DT-VPTA)

- Connecte au système de ventilation directe Direct-Temp
- Inclut une prise pour air de combustion extérieur
- Connecte soit un capuchon de sortie (4VP-EC) ou à un capuchon conique décoratif (4DT-DCC) de modèle VP horizontal de Selkirk, soit à un coude à 45° de terminaison horizontale avec capuchon 4VP-EC ou 4DT-DCC, soit à une terminaison verticale de modèle VP de Selkirk



LA MEILLEURE GARANTIE À VIE DE L'INDUSTRIE

ADAPTATEUR DE POÊLE À GRANULÉS (4DT-VPSA)

- Connecte sur le té de ventilation de poêle à granulés pour une ventilation verticale
- Connecte directement sur le poêle à granulés pour des installations de sortie tout droit horizontales
- Permet que de l'air extérieur de combustion soit dirigé vers le poêle à granulés
- Évacuation des gaz de cheminée dans un tuyau en acier inox 304



TUYAU FLEXIBLE

- Pour l'air de combustion extérieur
- Inclus avec 4DT-CAK

DIRECT-TEMP

Composants pour système complet de ventilation directe adaptable sur la plupart des installations carburant aux granulés de bois ou au maïs



PELLETOPIPE

Ligne complète de composants, adaptable sur tout poêle à granulés ou maïs de 3" ou 4"



INSTALLATION DU CHAUFFAGE DE PIÈCE - suite

SYSTÈME DE VENTILATION DIRECT-TEMP DE SELKIRK – POUR POÊLES À GRANULÉS

Images fournies par Selkirk

KIT DE TERMINAISON MONTANT À SORTIE HORIZONTALE

Figure 12

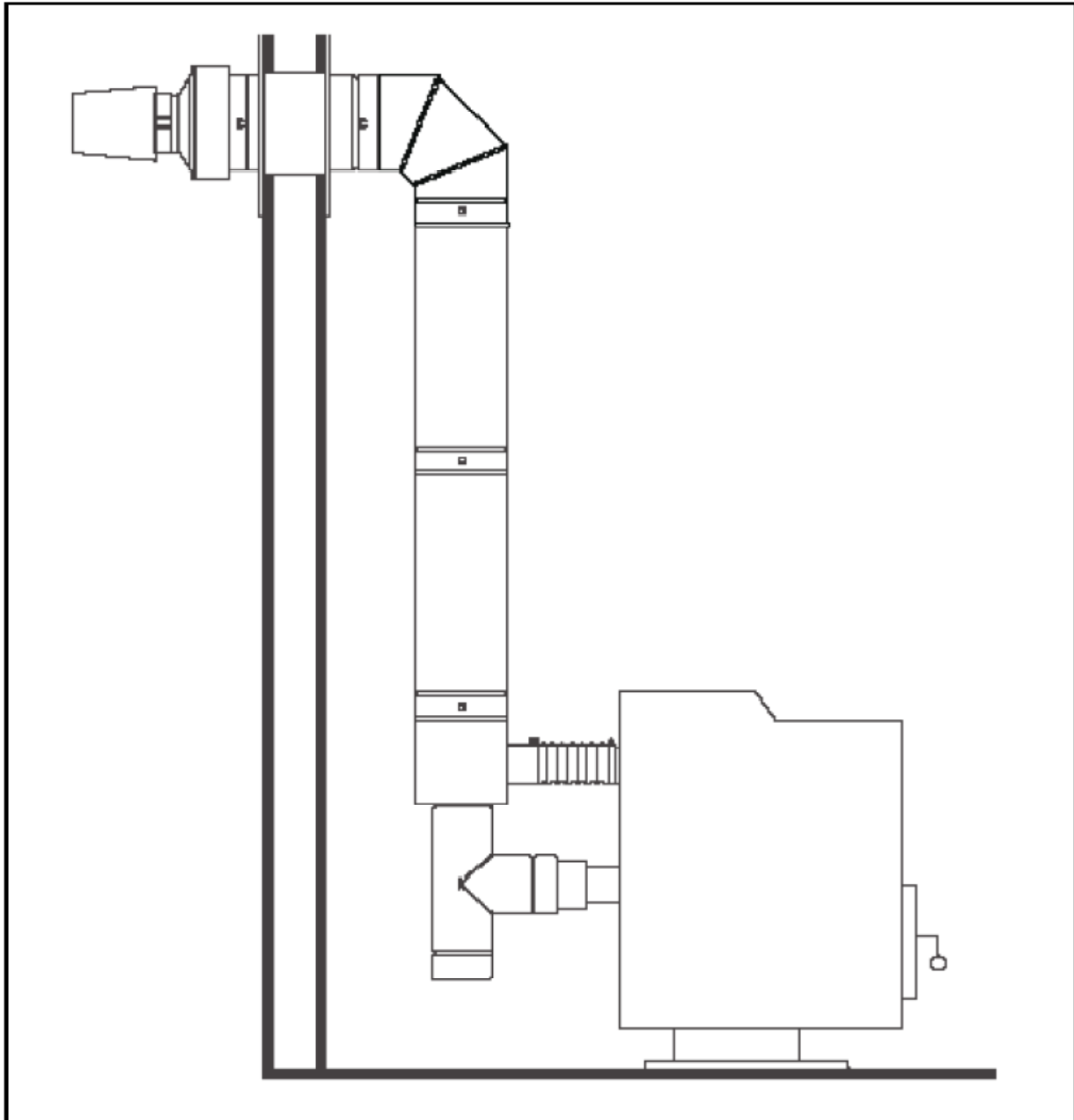

INSTALLATION DU CHAUFFAGE DE PIÈCE - suite

SYSTÈME DE VENTILATION DIRECT-TEMP DE SELKIRK – POUR POÊLES À GRANULÉS

Images fournies par Selkirk

KIT DE TERMINAISON À SORTIE DIRECTE HORIZONTALE

Figure 13

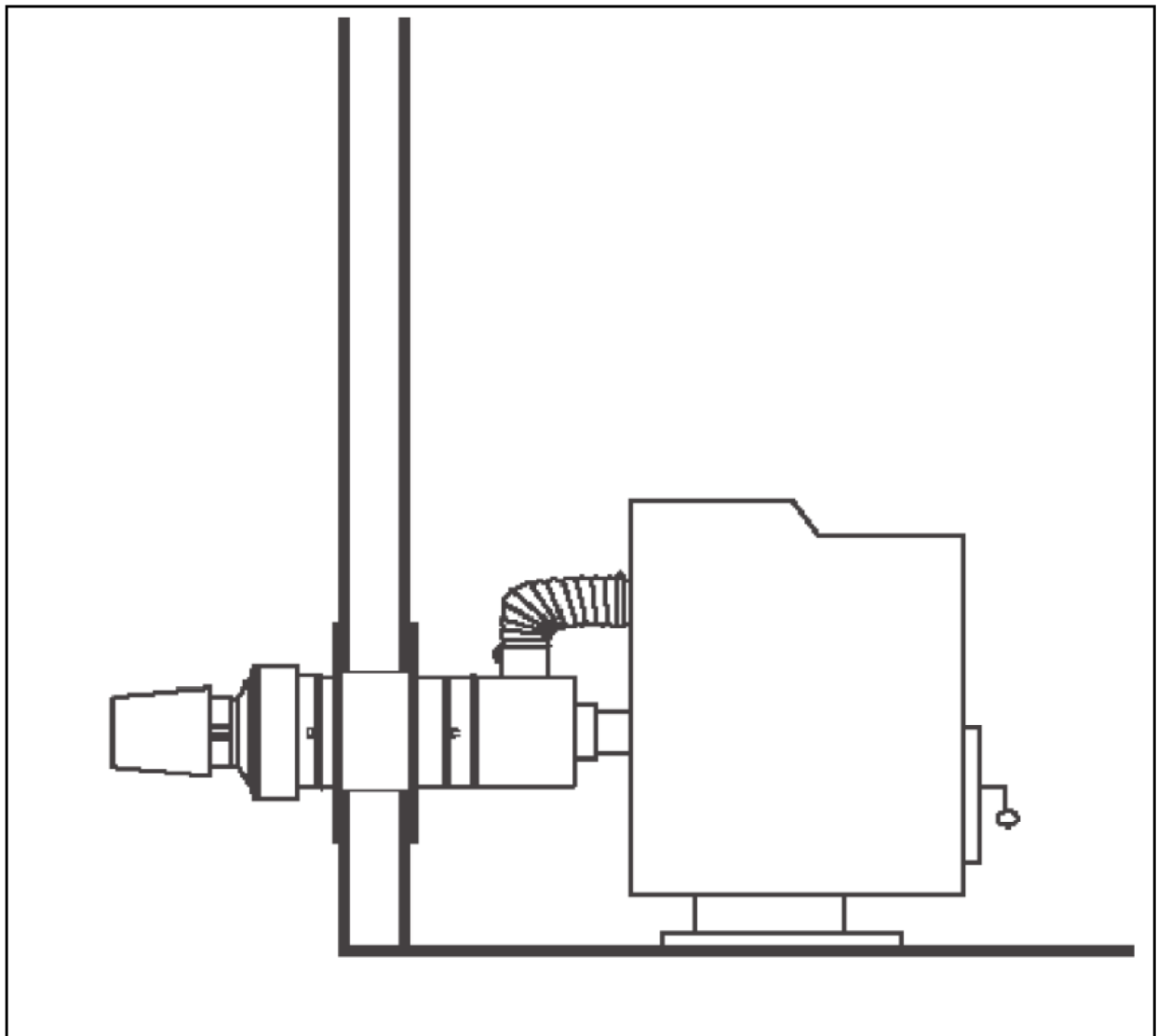

INSTALLATION DU CHAUFFAGE DE PIÈCE - suite

SYSTÈME DE VENTILATION DIRECT-TEMP DE SELKIRK – POUR POÊLES À GRANULÉS

Images fournies par Selkirk

KIT DE TERMINAISON À SORTIE VERTICALE AU TRAVERS DU TOIT

Figure 14

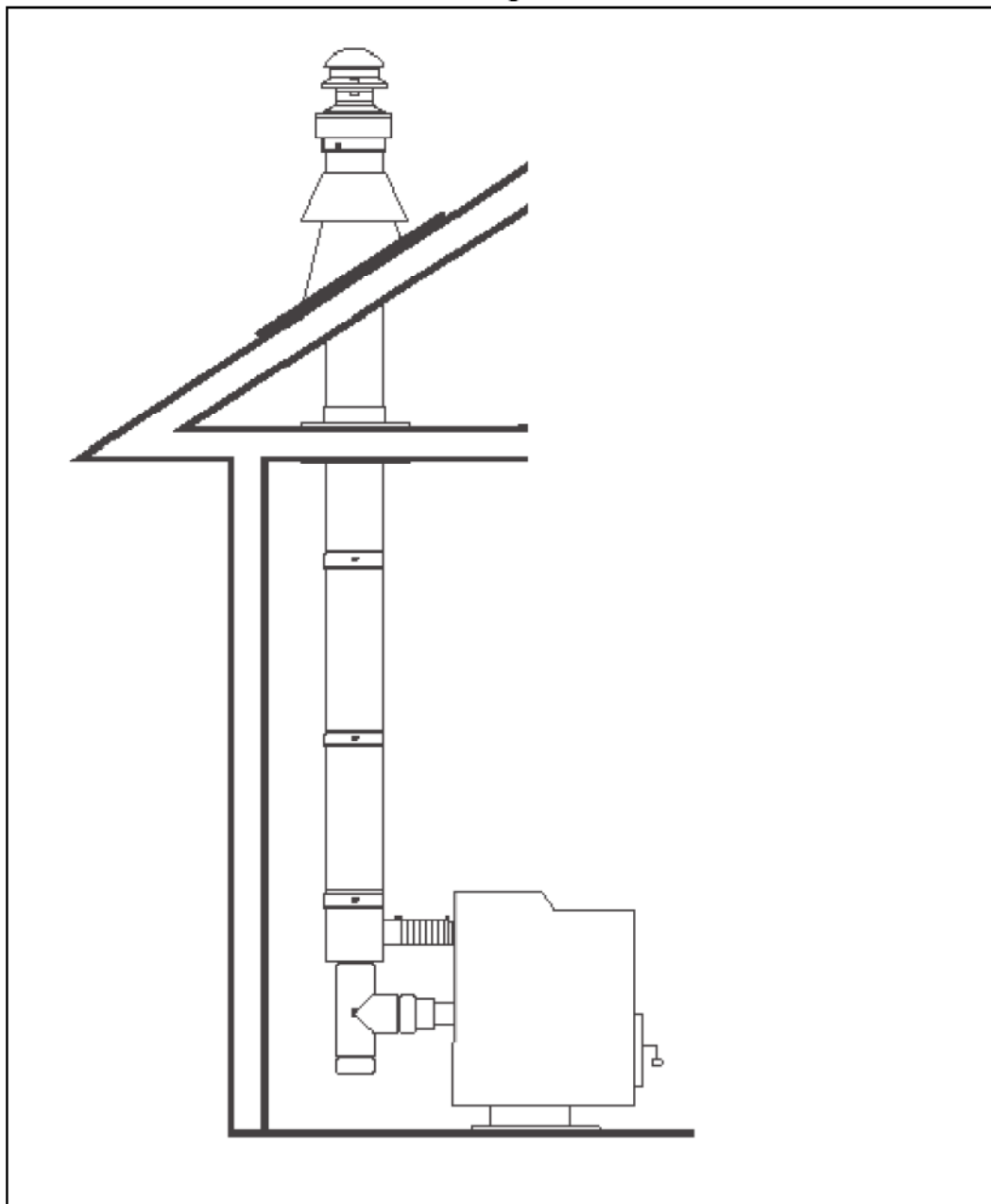

INSTALLATION EN MAISON MOBILE

L'installation en maison mobile doit être faite en conformité avec la norme de sécurité pour maison préfabriquée HUD, CFR3280, Partie 24. Les installations au Canada nécessitent que le poêle soit connecté à une cheminée d'usine en 3 ou 4 pouces conformément à CAN/ULC-S629. Consultez les illustrations d'installations dans ce manuel pour la hauteur minimale au-dessus du toit. U.S. Stove suggère l'utilisation de produits de ventilation pour granulés de Selkirk. Référez-vous à leurs instructions d'installation pour une bonne mise en place de l'évacuation et de l'admission d'air de combustion. L'installation de cheminée doit permettre un démontage en cas de déplacement de la maison mobile, en particulier les connexions à l'extérieur. Vous pouvez contacter les autorités de construction locales ou une personne ayant juridiction pour les restrictions sur les hauteurs.

Pour que cette unité puisse être installée dans une maison mobile les critères qui suivent doivent être remplis :

- L'unité doit être solidement fixée au plancher en utilisant des tire-fond dans les trous fournis dans le piédestal.
- Assurez-vous que l'unité est reliée en permanence à la terre via le châssis de votre maison.

IL EST OBLIGATOIRE DE PRÉLEVER L'AIR DE COMBUSTION DE L'EXTÉRIEUR EN INSTALLANT CETTE UNITÉ DANS DES DOMICILES ÉTANCHES OU DES MAISONS PRÉFABRIQUÉES/MOBILES.

ATTENTION : IL FAUT PRÉSERVER L'INTÉGRITÉ STRUCTURELLE DE LA MAISON PRÉFABRIQUÉE (PLANCHER, CLOISONS, PLAFOND/TOIT). ASSUREZ-VOUS DE CONSERVER UNE BARRIÈRE EFFICACE PAR LE SCELLAGE AVEC DU SILICONE LÀ OÙ PÉNÈTRENT LA CHEMINÉE OU D'AUTRES COMPOSANTS VERS L'EXTÉRIEUR DE LA STRUCTURE.

AVERTISSEMENT : N'INSTALLEZ PAS LE POÊLE DANS LA CHAMBRE.

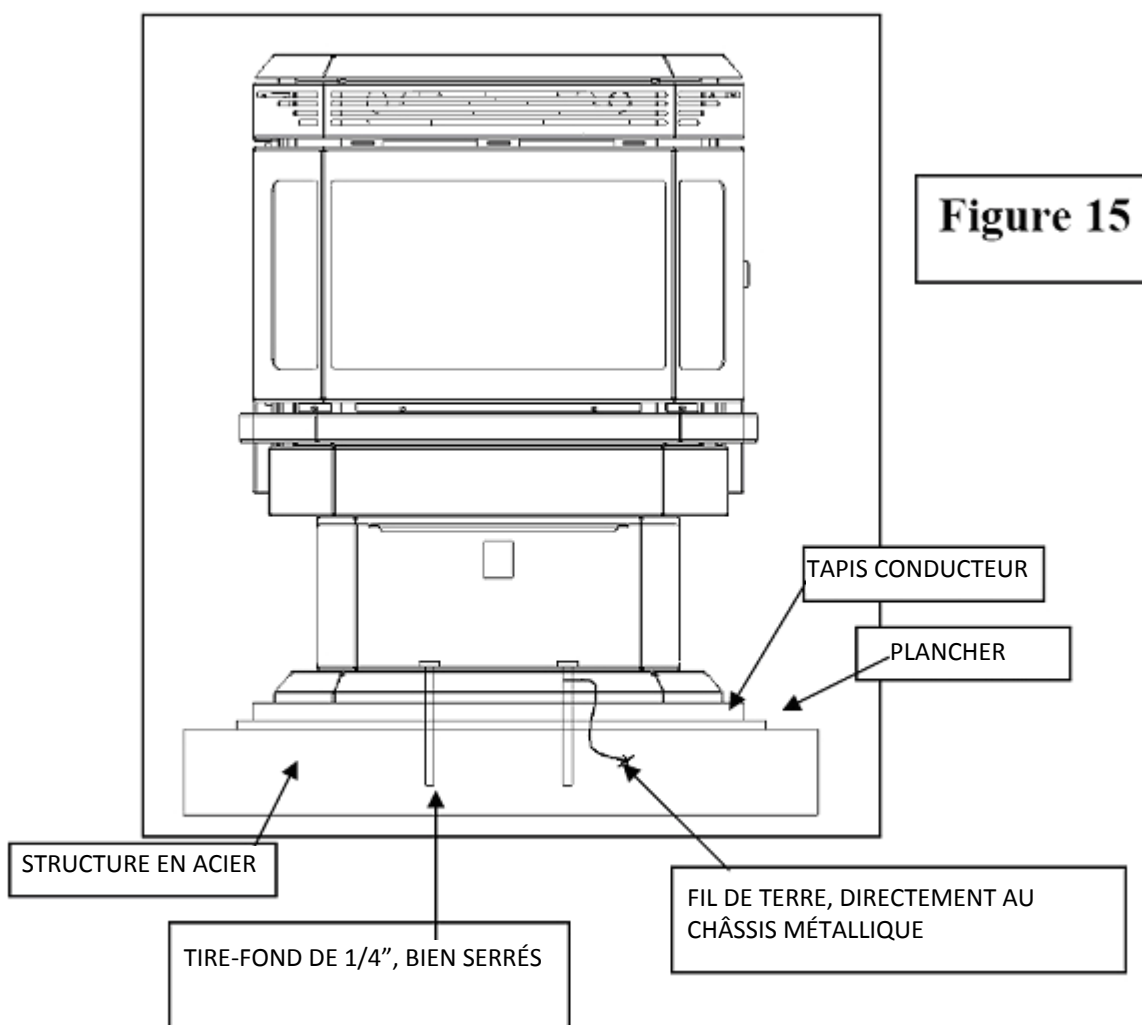

REMARQUE : Seul le modèle autonome peut s'installer dans une maison mobile.

INSTALLATION DU POÊLE À GRANULÉS ENCASTRÉ

Les poêles à granulés de chauffage de pièce d'U.S. Stove sont également disponibles en version encastrée. Il faut un peu d'assemblage à l'installation de ce modèle. En voici les étapes :

Remarque : Le carénage doit être installé avant que l'unité ne soit mise en position finale.

Étape 1 : Côté de carénage : En étant en face de l'unité, prenez la pièce de côté gauche de carénage (sans trou pour panneau de commandes) et fixez-la comme c'est montré avec les deux vis fournies.

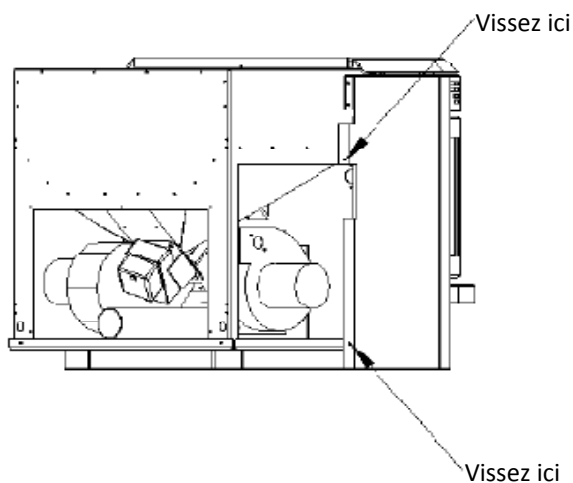

Figure 16

Étape 2 : Côté de carénage : En étant en face de l'arrière de l'unité, prenez la pièce de côté droit de carénage (avec trou pour panneau de commandes) et fixez-la comme c'est montré avec les deux vis fournies.

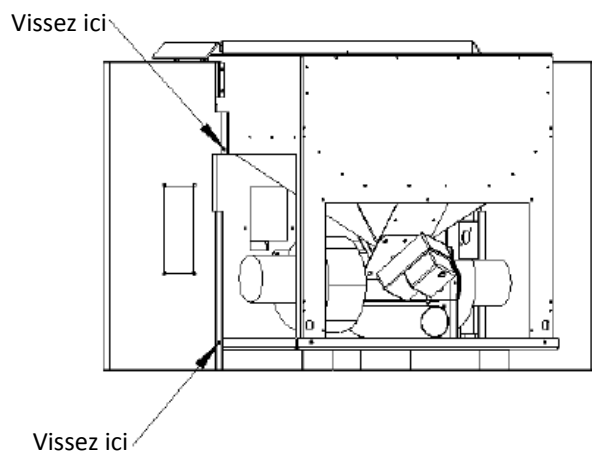

Figure 17

INSTALLATION DU POÊLE À GRANULÉS ENCASTRÉ - suite

Étape 3 : Dessus de carénage : En étant en face de l'arrière de l'unité, prenez la pièce de dessus de carénage, et fixez-la avec les quatre vis fournies.

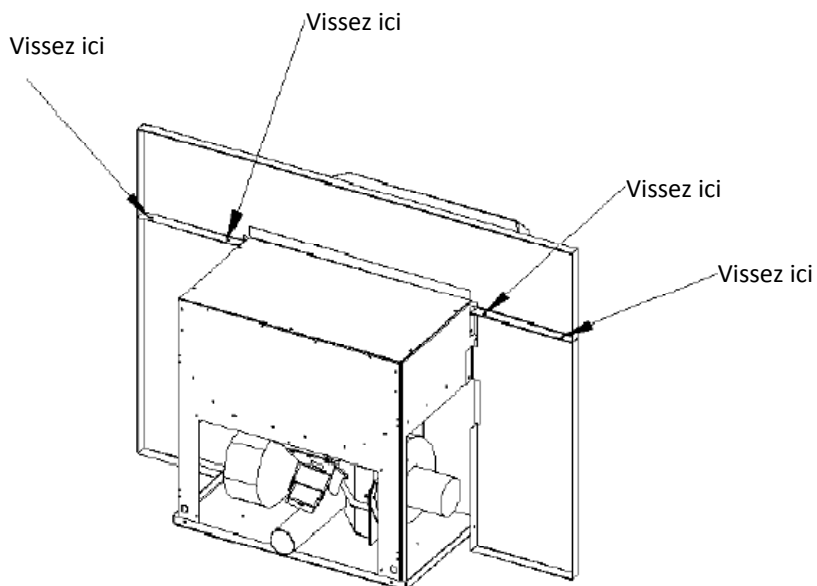

Figure 18

Étape 4 : Panneau de commandes : Prenez le panneau et insérez-le à partir de l'arrière du côté droit du carénage (en étant face à l'unité). Fixez le panneau en place avec quatre vis fournies (haut et bas de la carte).

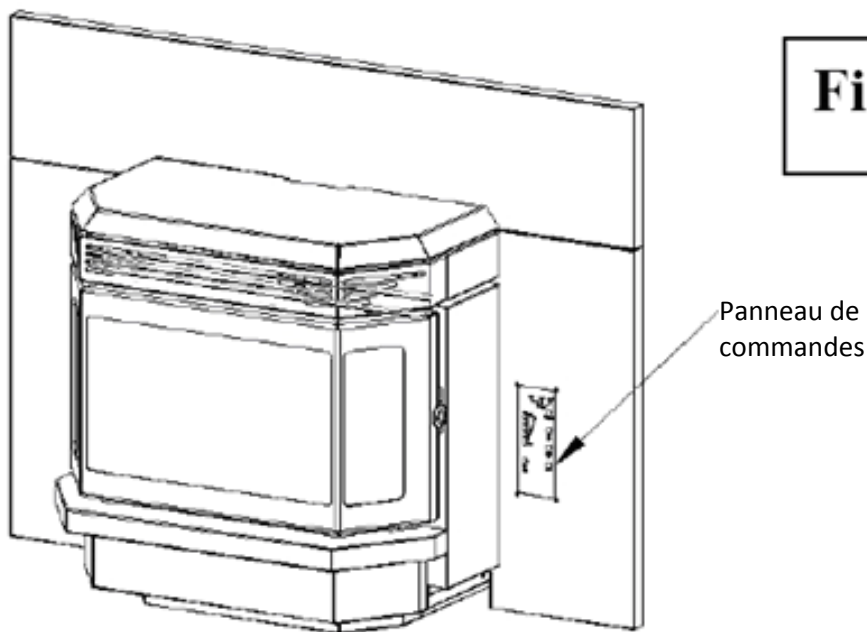

Figure 19

INSTALLATION DU POÊLE À GRANULÉS ENCASTRÉ - suite

Écartement minimum par rapport aux combustibles et protection du plancher

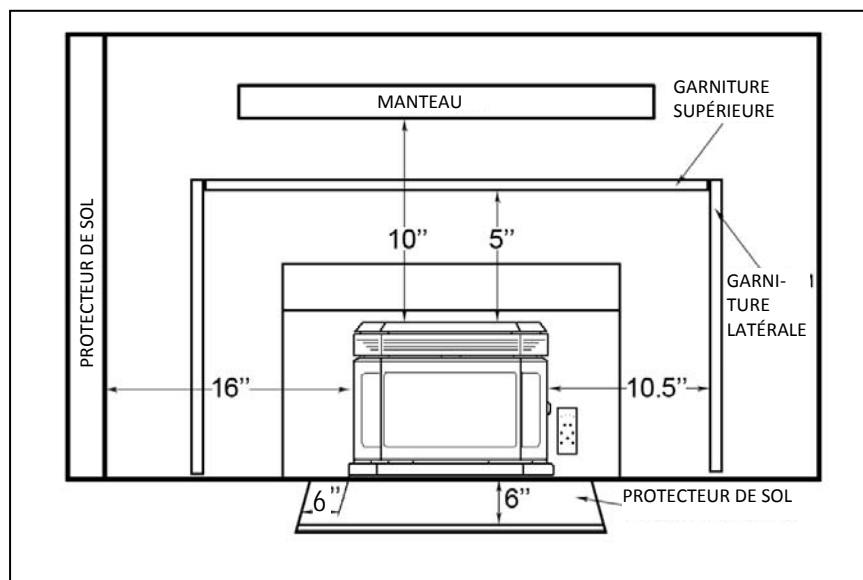

Figure 20

A : Mur latéral : 16'' par rapport au côté de l'appareil

B : Garniture supérieure : 5'' par rapport au dessus de l'appareil

C : Garniture latérale : 10,5'' par rapport au côté de l'appareil

D : Manteau : 10'' au dessus du haut de l'appareil

Protection du plancher

Pour une installation **dans un foyer de MAÇONNERIE**, utilisez du non-combustible d'épaisseur 1/2 pouce. Pour une installation **dans un foyer d'usine**, utilisez du non-combustible d'épaisseur 1 pouce avec K (coefficient global de transmission thermique) inférieur à 0,84. En cas de plusieurs couches, ajoutez la valeur R de résistance thermique de chaque couche pour déterminer la valeur R totale. La valeur R pour la protection est de 1,2.

Spécification de conversion pour la valeur R :

Le facteur K est donné avec une épaisseur requise (T) en pouces : $R=1/k \times T$. le facteur C est donné : $R=1/C$

Exemple :

Si la protection de sol est en brique de 4'' avec un facteur C de 1,25 par-dessus une plaque minérale de 1/8'' avec un facteur K de 0,29, la valeur R totale sera de :

Brique de 4'' avec $C=1,25$ donc $R=1/1,25=0,8$

Plaque minérale de 1/8'' avec $K=0,29$, donc $R=1/0,29 \times 0,125=0,431$

$R \text{ total} = R \text{ de brique} + R \text{ de minéral} = 0,8 + 0,431 = 1,231$

Comme R total est supérieur à 1,2, le système de protection est acceptable.

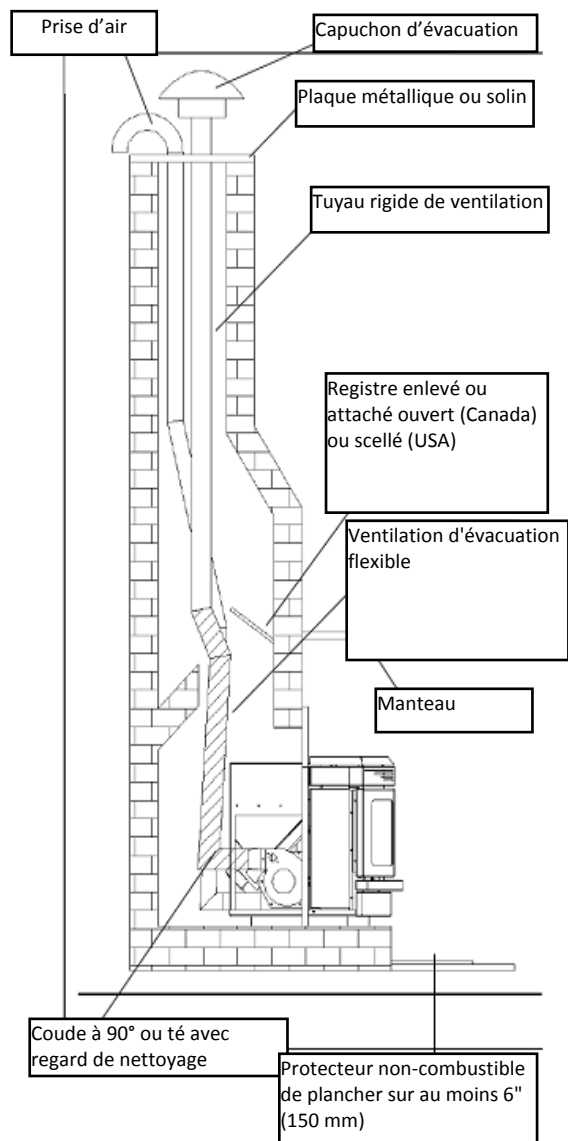

Figure 21

Installation dans un foyer en maçonnerie :

1. Votre cheminée doit être inspectée par une entreprise qualifiée de ramonage ou d'installation pour déterminer son état structurel.
2. Mesurez la longueur de ventilation nécessaire jusqu'en haut de la cheminée, **plus 14"** pour assurer une terminaison à bonne distance du faîte de toiture.
3. Les premiers 5' d'évacuation seront en flexible Simpson Dura Vent pour poêle à granulés, le reste en tuyau rigide. Pour chaque joint prévoyez 1-1/2" permettant le chevauchement. Vous pouvez avoir besoin d'une section de longueur ajustable pour atteindre la hauteur correcte. L'admission d'air peut être un flexible aluminium de 2".
4. Assemblez la première section rigide de tuyau d'évacuation sur le flexible, en vous assurant que les flèches vers le haut montrées sur les étiquettes des tuyaux pointent bien vers le haut. Connectez les sections et verrouillez-les par torsion. Répétez le processus pour le reste des sections de tuyau et descendez l'ensemble dans la cheminée. Descendez les tuyaux d'admission et d'évacuation en dessous de leur position normale pour les connecter à l'arrière du poêle. Attachez une corde à la section supérieure de la conduite de ventilation pour la ramener en position correcte.
5. Connectez sur l'évacuation du poêle en installant un adaptateur de tuyaux sur le ventilateur d'évacuation et soit un coude à 90° ou té pour nettoyage avec un capuchon. L'admission d'air peut être attachée au poêle avec un collier pour tuyau.
6. Connectez le poêle sur le coupleur en bas du flexible de ventilation d'évacuation et verrouillez par torsion. Poussez le poêle dans le foyer en position finale.
7. Depuis le haut de la cheminée, tirez le système de ventilation jusqu'à la hauteur désirée.
8. Pour la terminaison d'évacuation du poêle à granulés, utilisez un gros solin conique ou une mitre. Cela nécessite 14" de tuyau au-dessus du sommet de la maçonnerie de cheminée. Tirez ce tuyau au travers du solin à la hauteur voulue et marquez où la mitre va aller. Descendez en la glissant la mitre sur le tuyau et fixez-la dessus avec une vis de tôlerie en acier inox de 1/4". La mitre va alors tenir tout le système de ventilation d'évacuation.
9. Installez la ventilation d'admission au travers du capuchon de cheminée en coupant un trou, et installez le capuchon comme montré, ou fixez la ventilation d'admission sur un solin avec un capuchon. Le haut de cheminée doit être correctement étanchéifié pour éviter que la pluie ou la neige n'entrent dedans.
10. Installez le capuchon et mastiquez autour du joint de la mitre et toutes les autres jonctions qui sont visibles.

EMPLACEMENTS POUR TERMINAISONS DE VENTILATION

Figure 22

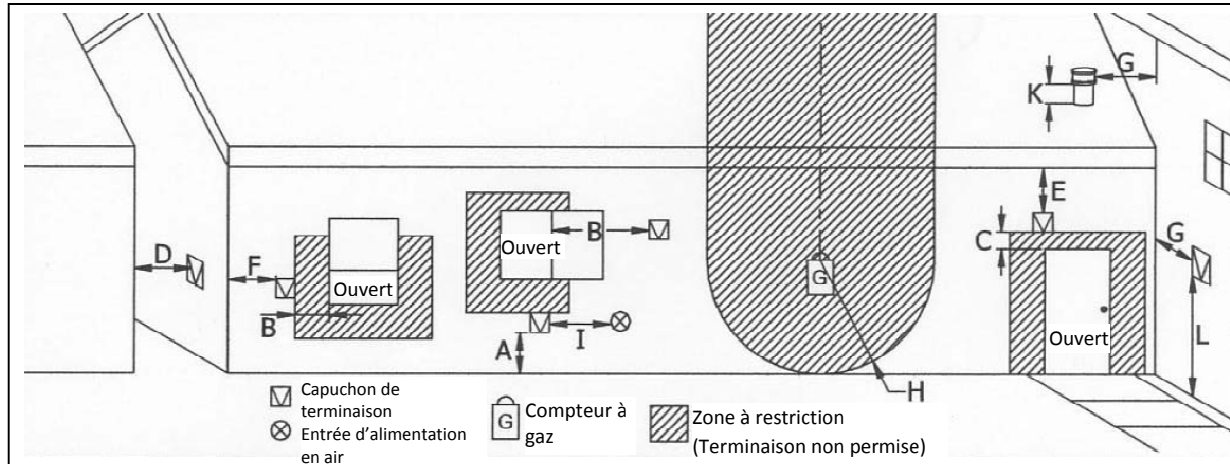

Lettre	Écartement minimal	Description
A	24" (60 cm)	Au-dessus de l'herbe, du haut des tiges de plantes, ou de toutes autres matières combustibles.
B	48" (122 cm)	Depuis le côté ou dessous tout porte ou fenêtre qui peut s'ouvrir.
C	24" (60 cm)	Depuis toute porte ou fenêtre qui peut s'ouvrir.
D	24" (60 cm)	Par rapport à tout ce qui est adjacent (bâtiment, clôture ou parties de structures qui dépassent).
E	24" (60 cm)	En-dessous de tout avant-toit ou surplomb.
F	12" (30 cm)	Par rapport à un angle extérieur.
G	12" (30 cm)	Par rapport à un angle intérieur en matériau combustible.
H	3' (91 cm) dans une hauteur de 15' (4,5 m) au-dessus de l'ensemble compteur/régulateur	De chaque côté d'une ligne centrale prolongée au-dessus d'un ensemble de compteur/régulateur de gaz naturel ou propane, ou de ventilation mécanique.
I	3' (91 cm)	Depuis toute prise d'air forcée ou autre appareillage.
J	12" (30 cm)	Écartement par rapport à une entrée d'air non-mécanique du bâtiment, ou à l'admission d'air de tout autre appareil.
K	24" (60 cm)	Écartement au-dessus de la ligne de faite de toiture pour les terminaisons.
L	7' (213 cm)	Écartement au-dessus d'un trottoir pavé ou d'une rue pavée appartenant au domaine public.

ENTRETIEN

LE FAIT DE NE PAS NETTOYER ET ENTREtenir CETTE UNITÉ COMME INDIQUÉ PEUT AMENER UNE PERFORMANCE MÉDIOCRE ET DES SITUATIONS DANGEREUSES. NE NETTOYEZ JAMAIS L'UNITÉ QUAND ELLE EST ENCORE CHAUDE.

Pot de combustion :

REMARQUE : Laissez l'unité refroidir à la température ambiante avant d'inspecter le pot de combustion. Inspectez le pot de combustion régulièrement pour contrôler que ses trous n'ont pas été obstrués. Si nécessaire nettoyez soigneusement. Il est impératif que ce pot de combustion soit remis en place de la façon correcte sinon l'unité ne va pas s'allumer. L'extrémité du pot de combustion avec un trou pour l'allumeur dedans (voyez la Figure 23) doit être installée orientée vers l'arrière de l'unité. Ce trou permet à l'allumeur de chauffer les granulés jusqu'à leur point d'inflammation.

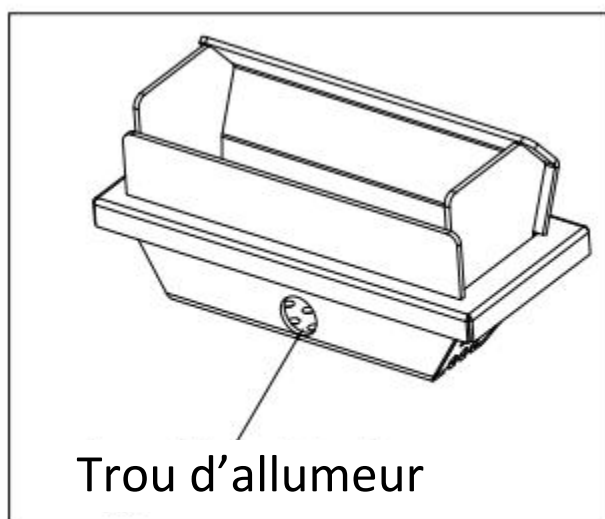
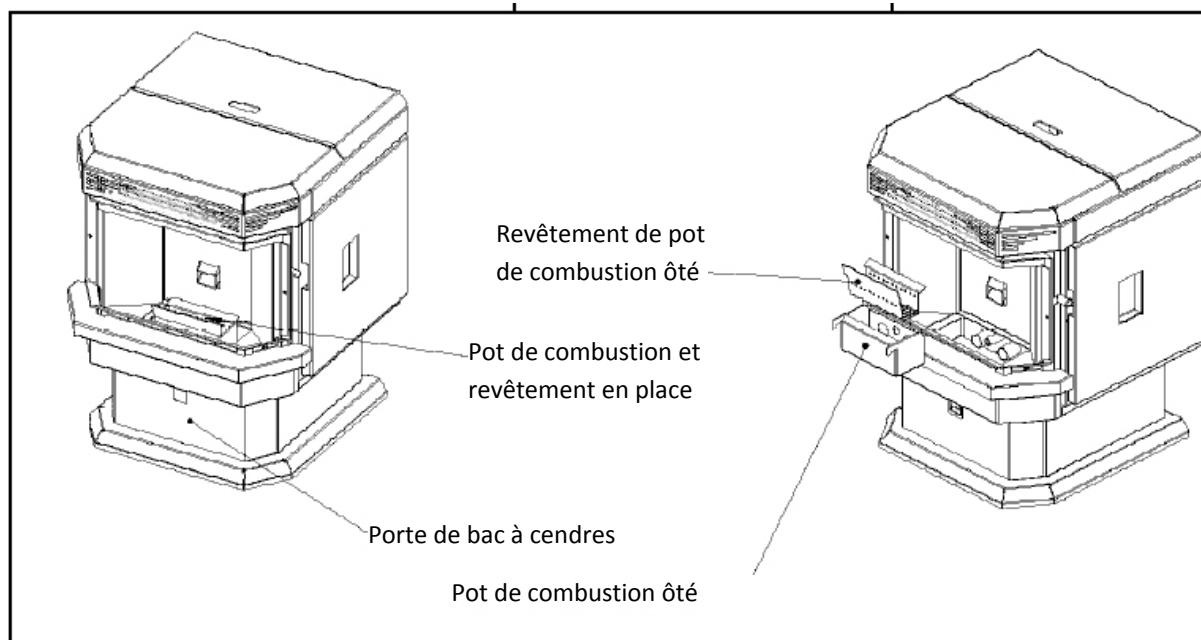

Figure 23

Figure 24



ENTRETIEN - suite

Élimination des cendres – Unité autonome :

Si vous négligez de les enlever les cendres peuvent éventuellement remplir le bac à cendres. Éliminez-les périodiquement pour éviter une accumulation inutile. Voici la procédure :

1. Laissez le feu s'éteindre et laissez refroidir l'unité à la température de la pièce.
2. Nettoyez les tubes de l'échangeur thermique (consultez la section sur le nettoyage de l'échangeur thermique) – Assurez-vous que le poêle à granulés est à la température de la pièce avant de le toucher.
3. Ouvrez la porte du bac à cendres, sortez le pot de combustion et son revêtement, et videz-les dans un conteneur métallique.
4. Aspirez pour enlever les cendres de la chambre de combustion.

ASSUREZ-VOUS QUE LES CENDRES SONT FROIDES AU TOUCHER AVANT DE LES ASPIRER. Certains aspirateurs peuvent relâcher des cendres dans la pièce. Votre aspirateur doit comporter un filtre spécial ou un sac éliminant toute fuite.

5. Enlevez le bac à cendres et jetez son contenu dans un conteneur métallique.
6. Remettez en place le bac à cendres.
7. Remettez en place le pot de combustion et son revêtement.

Élimination des cendres – Unité encastrée :

Figure 25

Porte de bac à cendres

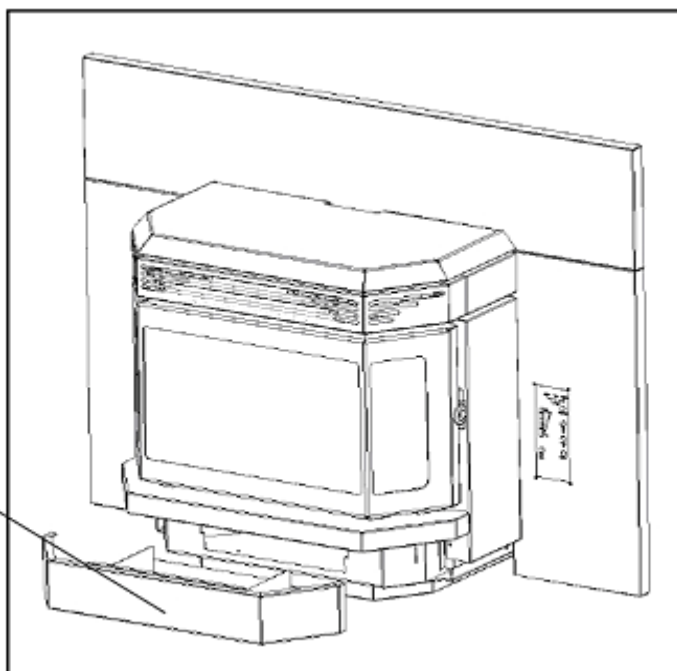

1. Laissez refroidir le poêle à la température de la pièce.
2. Levez la porte du bac à cendres et sortez-le.
3. Suivez les instructions concernant l'unité autonome plus haut sur cette page.

Disposition de cendres

Les cendres doivent être jetées dans un conteneur métallique avec un couvercle bien étanche. Le conteneur fermé avec les cendres sera placé sur un plancher non-combustible ou au sol, bien à l'écart de tous matériaux combustibles, en attendant la mise au rebut finale. Si vous vous débarrassez des cendres en les enterrant dans le sol, ou en les dispersant localement, il faut les conserver en conteneur fermé jusqu'à ce que toutes les braises éventuelles aient bien refroidi. Ne mettez pas d'autres déchets dans ce conteneur.

ENTRETIEN - suite

Nettoyage

Tubes d'échangeur thermique – Votre poêle à granulés de chauffage de pièce est conçu avec un nettoyeur intégré de tubes d'échangeur. Il doit s'utiliser tous les 2 ou 3 jours pour éliminer l'accumulation de cendres sur les tubes de l'échangeur thermique, qui peut réduire le transfert de la chaleur. La poignée, pour le nettoyeur d'échangeur thermique, est située devant les tubes de ventilation sur la face avant du poêle. Faites glisser la tige d'avant en arrière plusieurs fois afin de nettoyer les tubes, puis suivez les instructions d'élimination des cendres.

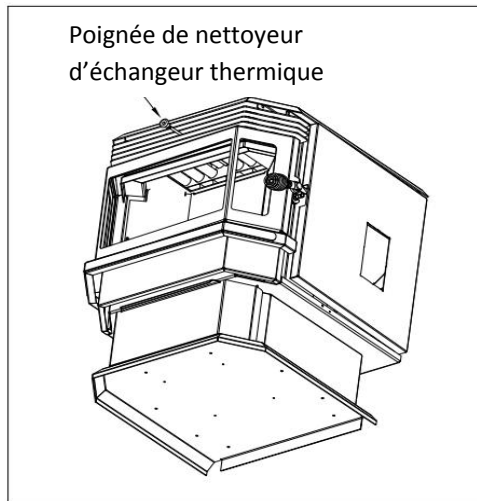

Figure 26

AVERTISSEMENT : N'ESSAYEZ PAS DE FAIRE FONCTIONNER LE NETTOYEUR DE TUBES DE L'ÉCHANGEUR THERMIQUE DURANT LE FONCTIONNEMENT OU LE REFROIDISSEMENT DU POÊLE À GRANULÉS, ATTENDEZ SON COMPET REFROIDISSEMENT AVANT DE COMMENCER CETTE PROCÉDURE DE NETTOYAGE.

VENTILATEURS – DANGER : RISQUE DE COMMOTION ÉLECTRIQUE. DÉBRANCHEZ L'ALIMENTATION ÉLECTRIQUE AVANT D'INTERVENIR SUR L'UNITÉ.

Au fil du temps la cendre ou la poussière peut s'accumuler sur les pales des ventilateurs de circulation et d'évacuation. Ces ventilateurs doivent être inspectés périodiquement, et si une quelconque accumulation est présente, nettoyez par aspiration car la cendre ou la poussière peuvent affecter leur performance. Il est aussi possible que de la créosote s'accumule dans le ventilateur d'évacuation, il faut alors le nettoyer par brossage.

Le ventilateur d'évacuation se trouve derrière le panneau latéral de gauche (dirigé vers l'avant du poêle), le ventilateur de circulation se trouve derrière le panneau latéral de droite. Pour accéder à l'allumeur, enlevez le tube d'arrivée d'air et le couvercle (2 vis). Voyez la Figure 27.

Remarque : En nettoyant faites attention de ne pas endommager les pales de ventilateurs.

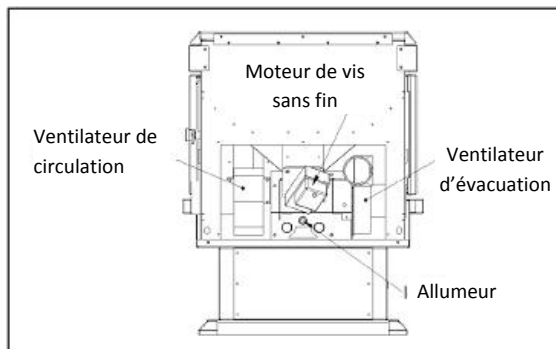

Figure 27

ENTRETIEN - suite

Nettoyage de cheminée/système de ventilation :

- 1. Formation de suie** - Quand des produits à base de bois sont brûlés lentement, cela produit du goudron et d'autres vapeurs organiques, qui se combinent avec l'humidité chassée pour former de la suie. Les vapeurs de suie se condensent dans le conduit de cheminée relativement plus frais, il en résulte que de la suie s'accumule sur le revêtement intérieur de cheminée. Si elle s'enflamme la suie produit un feu extrêmement chaud qui peut endommager la cheminée et causer un incendie dans la maison.
- 2. Suie et cendres volantes : Formation et besoin d'enlèvement** — Les produits de combustion contiendront des fines particules de cendres volantes. Cette cendre volante s'accumulera dans le système de ventilation d'évacuation et restreindra le flux des gaz de combustion. Une combustion incomplète, comme durant un démarrage, une coupure ou un dysfonctionnement du poêle, provoquera la formation de suie qui se déposera dans le système d'évacuation. Le système de ventilation d'évacuation doit être inspecté au moins une fois chaque année, ou en fonction du poids de carburant consommé, pour déterminer si un nettoyage est nécessaire.

Portes vitrées :

Les joints autour de la porte et de la vitre doivent être inspectés, nettoyés et réparés quand c'est nécessaire pour maintenir une bonne étanchéité.

Dépose et remplacement de la porte :

Si la vitre est cassée, enlevez (une fois que l'unité a refroidi, et en se protégeant en portant des gants) tous les morceaux de verre se détachant de l'encadrement de la porte.

Tâche	Calendrier d'entretien
Pot de combustion	Vérification quotidienne
Chambre de combustion	Hebdomadaire
Tubes d'échangeur thermique	2 semaines
Bac à cendres	2 semaines ou tous les 10 sacs de carburant
Pales de ventilateur de convection	Annuel
Pales de ventilateur de combustion	Annuel
Trémie	2 semaines ou tous les 10 sacs de carburant
Système de ventilation	Annuel
Vitre	Selon le besoin
Joints	Annuel

DÉPANNAGE

Consultez la Figure 26 en page 31 pour les emplacements de composants.

Le poêle ne s'allume pas :

- Vérifiez que le poêle est bien branché électriquement et que la prise secteur est alimentée.
- Débranchez l'unité et vérifiez toutes les connexions électriques par rapport au schéma de câblage dans ce manuel.
- Vérifiez l'état du fusible sur la carte de circuit imprimé.
- Si un thermostat est utilisé, assurez-vous qu'il demande du chauffage.
- Si le poêle ne s'allume toujours pas, contactez votre revendeur local pour une intervention de service.

Le poêle chaud ne fonctionne plus.

- Vérifiez qu'il y a assez de granulés de combustible dans la trémie.
- Vérifiez que la prise d'air de combustion n'est pas obstruée. Une fourniture d'air insuffisante peut produire un feu trop froid et causer une accumulation de carburant dans le pot de combustion qui étouffe le feu.
- Vérifiez que le ventilateur d'évacuation fonctionne bien, si ce n'est pas le cas il ne génère pas assez de dépression dans la chambre de combustion.
- Vérifiez l'interrupteur sur dépassement de limite haute à 200°F (93 °C). Cet interrupteur se restaure manuellement, vérifiez s'il a déclenché et si c'est le cas laissez refroidir l'unité et restaurez-le. Cherchez la cause de surchauffe, si l'interrupteur déclenche de nouveau contactez votre revendeur local pour une intervention de service.
- Vérifiez l'interrupteur sur dépression en court-circuitant son contact, puis appuyez sur le bouton ON/OFF pour arrêter puis remettre en marche le poêle. Si l'unité recommence à fonctionner remplacez cet interrupteur sur dépression.
- Vérifiez l'interrupteur de température d'évacuation (situé sur la soufflante d'évacuation) en court-circuitant son contact, puis appuyez sur le bouton ON/OFF pour arrêter puis remettre en marche le poêle. Si l'unité recommence à fonctionner remplacez cet interrupteur sur température d'évacuation.

La soufflante d'évacuation ne fonctionne pas normalement.

- Vérifiez toutes les connexions du câblage.
- Appliquez du 120 V directement sur les bornes du moteur de la soufflante d'évacuation, si elle ne tourne pas remplacez-la.

La soufflante de circulation ne fonctionne pas normalement.

- Vérifiez toutes les connexions du câblage.
- Appliquez du 120 V directement sur les bornes du moteur de la soufflante de circulation, si elle ne tourne pas remplacez-la.

L'allumeur n'enflamme pas le carburant.

- Vérifiez les connexions électriques (y compris le fusible) allant à l'allumeur;
- Vérifiez que le tube de l'allumeur, qui touche le pot de combustion, n'est pas empâté par de la cendre. Si c'est le cas dégagez les débris (assurez-vous de bien attendre que tout ait refroidi à la température de la pièce).
- Vérifiez que la mise en place du pot de combustion est bien correcte (voyez en page 29).
- Si l'allumeur ne fonctionne toujours pas, changez-le;

Remarque : L'allumeur doit rayonner en orange durant son fonctionnement.

DÉPANNAGE - suite

Le moteur de vis sans fin ne fonctionne pas normalement.

- Si l'arbre de la vis sans fin ne tourne pas alors que l'armature du moteur tente de tourner, cela indique que la vis est bloquée. Essayez d'éliminer le blocage en pressant sur le carburant dans le tube de descente. Si cela ne suffit pas, videz la trémie, enlevez le couvercle de la vis sans fin et éliminez le blocage (**Remarque : Avant d'enlever le couvercle de la vis sans fin débranchez l'alimentation électrique de l'unité**).
- Assurez-vous que le couvercle de trémie est complètement fermé avant d'engager l'interverrouillage de couvercle de trémie.
- Contrôlez la tension sur le moteur de la vis sans fin, s'il n'y en a pas, vérifiez l'état du fusible du tableau de commandes. Remplacez le fusible s'il est grillé par un fusible de 1 ampère.
- Assurez-vous que la soufflante d'évacuation fonctionne.
- Contrôlez si le tuyau à dépression est branché et qu'il n'est pas endommagé.
- Court-circuitez le contact de l'interrupteur sur dépression en plaçant un cavalier entre les deux connexions électriques. Si le moteur de vis sans fin recommence à fonctionner normalement, remplacez l'interrupteur sur dépression.
- Contrôlez la restauration manuelle de l'interrupteur sur dépassement de limite haute à 200°F (93 °C). Si cet interrupteur a déclenché, cherchez la cause de la surchauffe, restaurez l'interrupteur et vérifiez si la vis sans fin fonctionne normalement.
- Court-circuitez le contact de l'interrupteur sur dépassement de limite haute en plaçant un cavalier entre les deux connexions électriques. Si le moteur de vis sans fin recommence à fonctionner normalement, remplacez l'interrupteur sur dépassement de limite haute.
- Si la vis sans fin n'est pas bloquée et que vous avez vérifié toutes les autres causes possibles, branchez du 120 V directement sur les bornes du moteur de la vis sans fin. Si le moteur de vis sans fin ne tourne pas, remplacez-le.

L'interrupteur sur dépassement de limite haute à 200°F a déclenché.

- Restaurez l'interrupteur et déterminez la cause de surchauffe. C'est normalement dû à une défaillance en ventilation de circulation. Si le ventilateur de circulation ne fonctionne pas, appliquez du 120 V directement sur son moteur, s'il ne fonctionne toujours pas remplacez-le.

Le poêle ne peut pas être arrêté.

- Si un thermostat dans la pièce est utilisé, assurez-vous que sa consigne est abaissée en dessous de la température ambiante.
- Débranchez un des fils allant au détecteur de température d'évacuation, le poêle doit alors s'éteindre. Rebranchez le détecteur.
- Appuyez sur le bouton ON/OFF pour passer sur l'arrêt. Si le poêle ne se coupe toujours pas, débranchez son alimentation électrique et appelez votre revendeur local pour une intervention de service.

La flamme du poêle a tendance à s'éteindre en réglage "LOW".

Si la flamme s'éteint et laisse des nouveaux granulés sans les brûler dans le revêtement du pot de combustion, c'est que le feu s'éteint avant que l'unité soit arrêtée.

- Sur le panneau de commandes, utilisez le bouton HEAT pour augmenter le niveau de chauffe au réglage supérieur, des granulés de qualité médiocre nécessitent un réglage un peu plus haut.
- Si cela se produit sur le niveau 1 de chauffe, vous pouvez aussi ajuster un peu l'alimentation en carburant en actionnant le bouton AUGER TRIM.

DÉPANNAGE - suite

La porte vitrée reçoit un dépôt de suie à un rythme rapide, et la flamme est paresseuse avec des pointes noires.

- La tuyauterie de ventilation (incluant l'admission d'air) peut être sale ou partiellement obstruée, ce qui réduit le flux d'air pour l'unité.
- La vanne papillon peut être réglée sur une position trop basse (voyez en page 15).
- Les trous du pot de combustion sont bouchés. Laissez l'unité refroidir et nettoyez le pot de combustion et son revêtement intérieur (assurez-vous de suivre les instructions concernant la mise au rebut des cendres qui se trouvent à la page 29).
- Dysfonctionnement de la carte de circuit imprimé. Chronométrez la séquence de voyant d'alimentation en carburant pour chaque réglage (après que le poêle ait terminé sa séquence de démarrage). Comparez la chronologie avec le tableau de séquences (qui se trouve en bas de cette page), si le moteur de vis sans fin tourne en permanence, il y a un problème au niveau de la carte.
- La soufflante de combustion ne fonctionne pas. Vérifiez si la soufflante d'évacuation fonctionne, si ce n'est pas le cas court-circuitez le contact de l'interrupteur de température d'évacuation. Si le moteur fonctionne alors, remplacez cet interrupteur. Si la soufflante d'évacuation ne fonctionne toujours pas, appliquez du 120 V directement aux bornes de son moteur. S'il ne fonctionne alors pas, remplacez ce moteur.
- Mauvaise qualité de carburant. Le type de granulés utilisés peut être de qualité médiocre, si possible essayez une autre marque de granulés (reportez-vous aux informations sur le type de carburant de la page 3).

Séquences de la carte de contrôle		
Niveau de chauffe 1	Activation 2 s de la vis sans fin	Arrêt 5 s de la vis sans fin
Niveau de chauffe 2	Activation 3 s de la vis sans fin	Arrêt 3 s de la vis sans fin
Niveau de chauffe 3	Activation 5 s de la vis sans fin	Arrêt 3 s de la vis sans fin
Niveau de chauffe 4	Activation 7 s de la vis sans fin	Arrêt 3 s de la vis sans fin
Niveau de chauffe 5	Activation 10 s de la vis sans fin	Arrêt 3 s de la vis sans fin

SCHÉMA DE CÂBLAGE

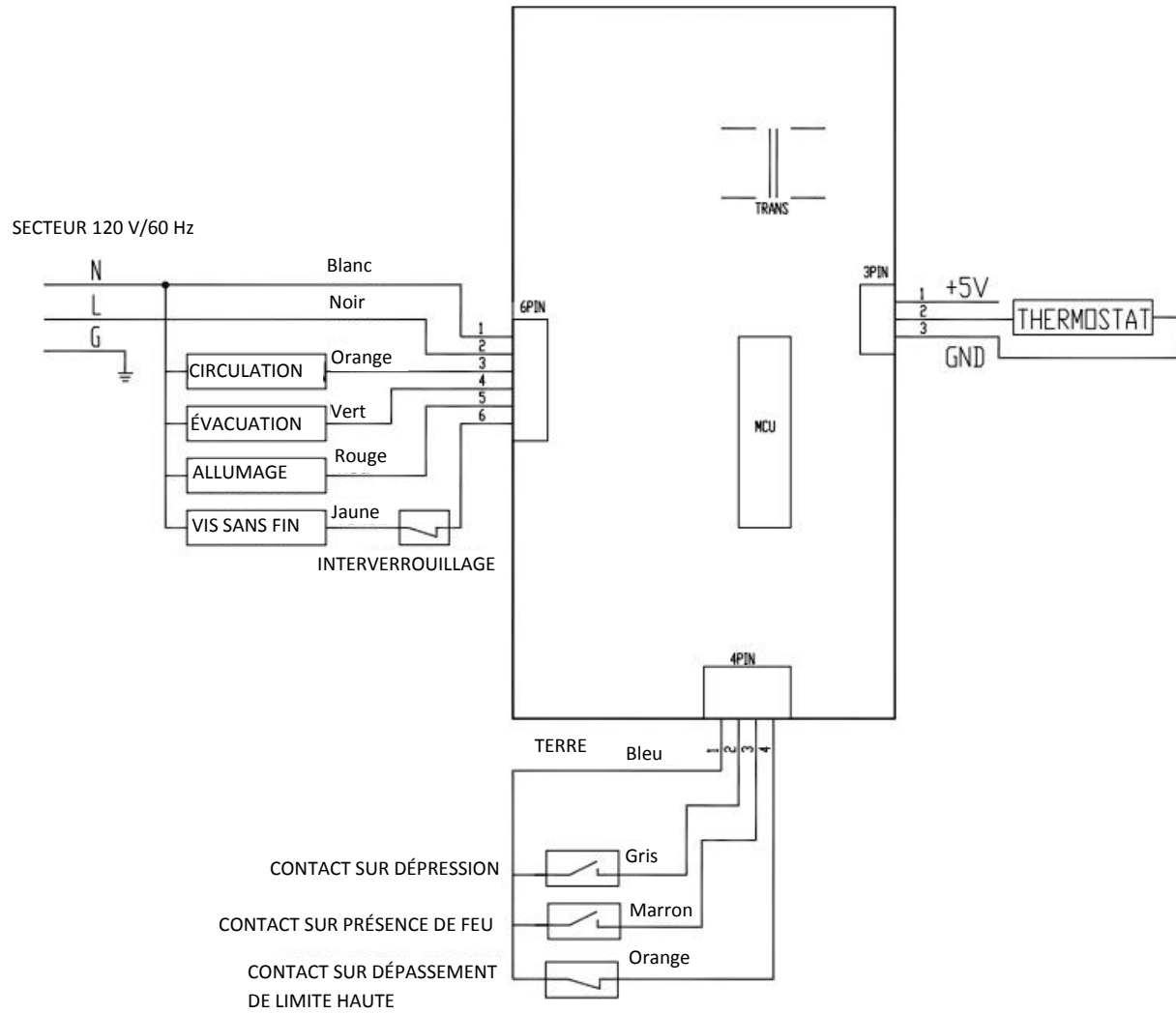

PIÈCES DE RECHANGE

Contactez votre revendeur agréé de chauffage de pièce carburant aux granulés d'U.S. Stove pour obtenir ces pièces. N'utilisez jamais de substituts. L'utilisation de pièces non-approuvées peut entraîner une performance médiocre, des risques pour la sécurité, et cela annulerait votre garantie.

1	Vitre Microlite	ROBAX	5 mm d'épaisseur
2	Peinture haute température	STOVE BRIGHT	Bombe aérosol ou flacon à pinceau
3	Soufflante d'évacuation	J238	Secteur 115 V/60 Hz/1,5 A
4	Soufflante de circulation	F33HA	Secteur 120V/60 Hz/1,4 A
5	Moteur de vis sans fin	6120A1	Secteur 115 V/60 Hz/0,55 A – 1 tour/min.
6	Interrupteur sur limite haute de température	60T-15	200°F (93 °C), NF
7	Interrupteur sur température basse	60T-15	120°F (49 °C), NO
8	Interrupteur sur dépression	LF32	20-200 Pa
9	Cordon d'alimentation	SJT	16AWG, 105 °C, 600 V
10	Interverrouillage trémie/vis sans fin	YBLXW-6/11DL	380 V CA/0,79 A
11	Tableau de commandes	XA-01	120 V CA/60 Hz

GARANTIE LIMITÉE

United States Stove Company garantit l'acheteur d'origine de ses poêles à granulés contre une défaillance de tout composant qui serait due à la main-d'œuvre, à la qualité ou aux matériaux, pour ces durées :

DURÉES DE GARANTIE :

Chambre/pot de combustion	Trois ans
Échangeur thermique.....	Trois ans
Porte	Trois ans
Carter et garniture	Un an
Joints	Un an
Tous composants électriques (soufflantes, vis sans fin, moteur d'agitateur, carte de circuit imprimé)	Un an
Vitre céramique / agitateur	Un an

PROCÉDURE POUR EXERCER LA GARANTIE

Tous les défauts doivent être signalés à United States Stove Company ou à son revendeur et/ou distributeur, en fournissant des descriptions et des données pertinentes, en incluant le justificatif d'achat qui sera retourné sur demande. Dans la mesure où le poêle a été installé et utilisé en conformité avec les directives du manuel fourni avec, United States Stove Company choisira de :

- 1) Remplacer la pièce défectueuse sans frais
- 2) Remplacer le poêle sans frais
- 3) Si le défaut est de nature cosmétique (non-fonctionnelle), supporter une dépense raisonnable pour restaurer l'aspect du poêle, incluant des postes comme soudage, peinture et main-d'œuvre accessoire ("Raisonnable" étant dans les termes de cette garantie 30 dollars/heure, avec remboursement intégral de toutes pièces achetées chez U.S.S.C.).

CE QUI N'EST PAS COUVERT

Les problèmes relatifs à la fumée ou à la créosote sont spécifiquement exclus des termes de cette garantie ou de toute autre garantie. La génération de fumée est attribuable à un tirage inadéquat venant de la conception ou de l'installation du système de cheminée ou de l'installation du poêle lui-même. Ne sont pas couverts également :

- 1) Coût de démontage et de remise en place.
- 2) Appels de service pour diagnostiquer le problème (sauf autorisation écrite préalable du constructeur, du distributeur ou du revendeur).
- 3) Surfaces peintes ou plaquées.
- 4) Dommage ou défaut causé par : mauvaise installation, accident, mésusage, abus, altération.
- 5) Frais d'envoi et de transport

LIMITATIONS ET EXCLUSIONS

- 1) United States Stove Company ne sera pas responsable de dommages (accessoires, indirects, spéciaux ou consécutifs) dont quiconque pourrait souffrir du fait de non-respect des termes de la garantie écrite ou de toute garantie implicite.
- 2) Au cas où le poêle serait remplacé sans frais par United States Stove Company, toutes ses autres obligations au titre de la garantie seraient ainsi remplies.
- 3) La garantie résiduelle après remplacement de pièces et/ou intervention de service au titre de la garantie ne durera que pour la période de garantie initiale du poêle non encore écoulée.
- 4) Sans dispenses d'exclusion spécifiques par écrit, personne n'a autorité pour faire des ajouts ou des changements à cette garantie limitée, ou pour créer à United States Stove Company toute obligation supplémentaire de responsabilité en relation avec ce poêle ou tout autre accessoire applicable. Toute implication supplémentaire de garantie applicable à ce poêle ou tout accessoire sera limitée en durée à la même durée que celle formulée dans le récapitulatif qui précède.

VOS OBLIGATIONS

- 1) Ce poêle, incluant tous les accessoires applicables, doit être installé et utilisé en conformité avec les exigences des autorités locales ayant juridiction et les instructions fournies dans ce manuel.
- 2) Vous devez conserver en permanence un justificatif de votre achat (chèque payé ou facture).

RÉSOLUTION DES PROBLÈMES

- 1) En tant qu'acheteur, vous devez d'abord contacter le revendeur ou le distributeur chez qui vous avez acheté votre poêle.
- 2) Si après une période de temps raisonnable vous n'avez pas reçu un service satisfaisant de la part du revendeur ou du distributeur, écrivez à United States Stove Company, Service à la Clientèle, en incluant tous les détails du ou des problèmes que vous avez rencontrés, les particularités de votre installation, votre justificatif d'achat, et le numéro de série du poêle ou le numéro de code de l'organisme de test. Vous pouvez aussi nous fournir ces informations en téléphonant.

GARANT

Partie garante enregistrée : United States Stove Company, PO Box 151, 227 Industrial Park Road, South Pittsburg, Tennessee 37380, USA. Téléphone 423-837-2100.

REMARQUE :

Cette garantie vous donne des droits légaux spécifiques, et vous pouvez aussi avoir d'autres droits qui varient d'un État ou d'une Province à l'autre.

IMPORTANT

Conservez cette carte de garantie pour une utilisation ultérieure.

Encore toutes nos félicitations pour avoir choisi un produit de l'United States Stove Company. Étant le plus ancien (depuis 1869) des fabricants américains d'appareils de chauffages à combustible solide, United States Stove Company est très fier de ses produits, de ses collaborateurs et de ses clients satisfaits. Je préside United States Stove Company, et je voudrais que vous me contactiez si vous n'étiez pas satisfait de la façon dont vous avez été traité pour votre distributeur, revendeur ou représentant, ou nos services d'assistance à la clientèle, de pièces détachées ou de vente. Vous pouvez m'écrire directement à cette adresse.

Sincèrement votre

Richard Rogers, Président

Fabriqué pour :

United States Stove Company
227 Industrial Park Rd.
South Pittsburg, TN 37380, USA

