

Owners Manual for Englander 25-CAB80

PDF provided by [Stove & Grill Parts For Less](#)



INSTALLATION & OPERATION MANUAL

25-CAB80
55-SHPCAB80
55-TRPCAB80
25-CAB80S
55-SHPCAB80S
55-TRPCAB80S



Manufactured By:
England's Stove Works, Inc.
PO Box 206
Monroe, VA 24574
Rev. 08/2018

www.heatredefined.com

Parts: (800) 516-3636
Support: (800) 245-6489

CAUTION

PLEASE READ THIS ENTIRE MANUAL BEFORE INSTALLATION AND USE OF THIS PELLET FUEL-BURNING APPLIANCE. KEEP CHILDREN, FURNITURE, AND ALL COMBUSTIBLES AWAY FROM ANY HEATING APPLIANCE.

SAFETY NOTICE

FAILURE TO FOLLOW THESE INSTRUCTIONS CAN RESULT IN PROPERTY DAMAGE, BODILY INJURY OR EVEN DEATH. FOR YOUR SAFETY AND PROTECTION, FOLLOW THE INSTALLATION INSTRUCTIONS OUTLINED IN THIS MANUAL. CONTACT YOUR LOCAL BUILDING OR FIRE OFFICIALS ABOUT RESTRICTIONS AND INSTALLATION INSPECTION REQUIREMENTS (INCLUDING PERMITS) IN YOUR AREA.

THIS WOOD HEATER NEEDS PERIODIC INSPECTION AND REPAIR FOR PROPER OPERATION. CONSULT THE OWNER'S MANUAL FOR FURTHER INFORMATION. IT IS AGAINST FEDERAL REGULATIONS TO OPERATE THIS WOOD HEATER IN A MANNER INCONSISTENT WITH THE OPERATING INSTRUCTIONS IN THE OWNER'S MANUAL.

SAVE THESE INSTRUCTIONS



IMPORTANT: IF YOU HAVE A PROBLEM WITH THIS UNIT, DO NOT RETURN IT TO THE DEALER. CONTACT TECHNICAL SUPPORT @ 1-800-245-6489

Tamper Warning:

This wood heater has a manufacturer-set minimum low burn rate that must not be altered. It is against federal regulations to alter this setting or otherwise operate this wood heater in a manner inconsistent with operating instructions in this manual.

Mobile Home Use:

This freestanding pellet unit is approved for mobile home or doublewide installation with the outside combustion air hook-up See the "Installation" section of this manual for details pertaining to mobile home installations. Mobile home installation must be in accordance with the Manufactured Home and Safety Standard (HUD), CFR 3280, Part 24.

WARNING:

**USE OF OUTSIDE COMBUSTION AIR IS MANDATORY WITH THIS UNIT.
DO NOT OPERATE WITH THE HOPPER OPEN; LID MUST BE SHUT AND TIGHTLY LATCHED DURING OPERATION. DO NOT OVER-FIRE YOUR UNIT.**

Note: England's Stove Works does not recommend using a pellet stove as your only source of heat.

Retain for your files

Model Number _____

Date of Purchase _____

Date of Manufacture _____

Serial Number _____

Welcome!

Introduction

- Thank You 4

Specifications

- Heating Specifications 5
- Dimensions 5
- EPA Compliance..... 5

Installation

- Installation Overview..... 6
- Clearances to Combustibles.....7
- Venting Introduction..... 8
- Venting Guidelines.....8
- Additional Venting Information....9
- Approved Venting Methods
 - Through the Wall10
 - Through the Ceiling.....11
 - Existing Chimney..... 12
- Mobile Home Installation..... 13
- Vent Termination Clearances..... 14
- Outside Air Hookup..... 15
- Floor Protection..... 16

Daily Operation

- Control Board Types 17
- Getting Started..... 18
- Lighting a Fire..... 18
- Daily Operation Notes 19

Control Board

- Top Mount Board Settings..... 21
- Error Codes (Top Mount) 23
- Diagnostic Mode (Top Mount)29
- Side Mount Board Settings..... 31
- Side Mount Error Codes 32
- Power Failure 33

Maintenance

- Daily
 - Important Notes..... 34
 - Daily Ash Removal..... 34

- Cleaning the Burn Pot35
- Weekly
 - Baffle Removal..... 36
- Monthly
 - Venting Pipe Cleaning 37
- Yearly
 - Important Notes..... 38
 - Burn Pot 39
 - Exhaust Blower 39
 - Convection Blower..... 40
 - Finish 40
 - Gaskets 40
- Basic Troubleshooting 41

Replacing Components

- Convection Blower43
- Auger Motor44
- Combustion Blower.....45
- Vacuum Switch.....46
- Igniter.....48
- Gaskets.....49
- Glass.....50
- Control Board (Top Mount)51
- Control Board (Side Mount).....53
- Hopper Lid Latch55

Illustrated Parts Detail

- Exploded Parts Diagram.....56
- Parts List..... 57

Warranty

- Serial Tag Sample.....59
- Warranty Details.....60
- Important Notice.....62
- Warranty Reg. Form.....63

INTRODUCTION

Thank you for purchasing this fine product from England's Stove Works!

England's Stove Works was started, and is still owned by, a family that believes strongly in a "Do It Yourself" spirit; that's one reason you found this product at your favorite "Do It Yourself" store.

We intentionally design and build our stoves so that any homeowner can maintain their stove with basic tools, and we're always more than happy to help you do the job as easily and as inexpensively as possible. However, while remaining simple, our stoves are designed to perform extremely efficiently, helping deliver more heat from less fuel.

Please look at the extensive Help section on our website and call our Technical Support Department at (800) 245-6489 if you need any help with your stove. We are nearly always able to "walk you through" any installation issues, repairs, problems or other questions that you may have.

Wishing you years of efficient, quality and "comfy" heating,

Everyone at England's Stove Works

Please Note: While information obtained from our web site and through our Technical Support line is always free of charge, there will be a service charge incurred with any "on-site" repairs or maintenance that we may arrange.

This manual is available for free download on the manufacturer's web site. It is a copyrighted document and resale is strictly prohibited. The manufacturer may update this manual occasionally and cannot be responsible for problems including injuries or damages resulting from the use of information found in any manual from unauthorized sources.

CAUTION: Stove is heavy.

In addition, when handling any sheet metal products, be aware that there may be sharp edges or burrs. Although we make every effort to eliminate any sharp edges, please use caution when handling any metal parts. Remember to disconnect (unplug) the stove from the power source and allow it to completely cool down before performing any maintenance.

SPECIFICATIONS

Heating Specifications

- Approximate Pellet Burn Rate**1.0 to 1.8 kg/hr (2.2 to 3.8 lbs/hr)
- Maximum Burn Time**36 hours
- Approximate Square Footage Heated***up 2,000 sq. ft.
- Hopper Capacity (fuel).....80 pounds

Dimensions

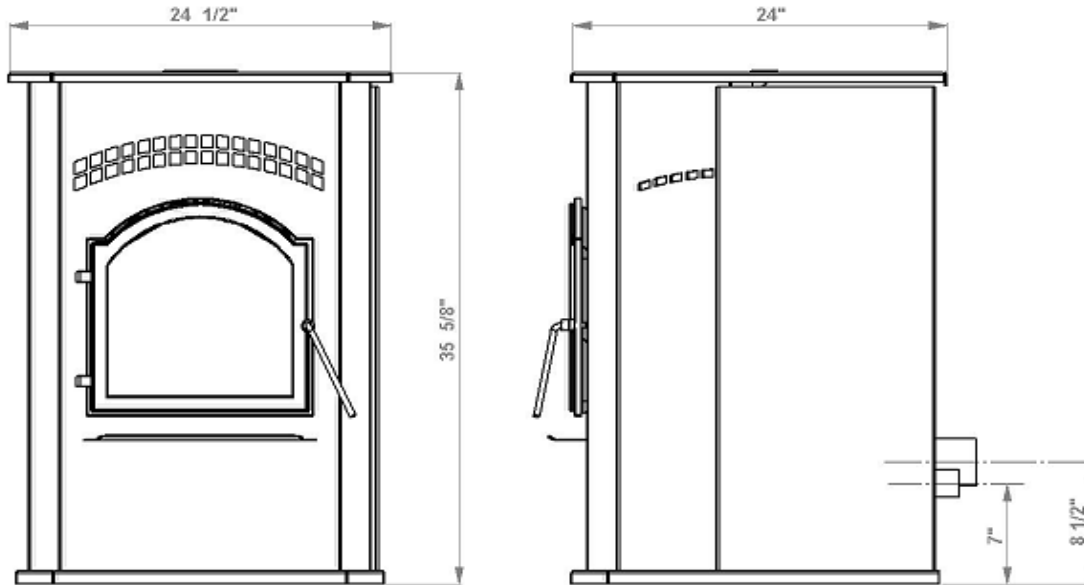

EPA and Safety Compliance Specifications

- EPA Compliance Status Certified to comply with 2020 particulate emission standards using pellet fuel.
- U.S. Test Standard: US EPA 40 CFR Part 60, Subpart 60.536
- Particulate Emissions 1.130 grams/hr
- CO Emissions 0.029 grams/hr
- Efficiency..... 64.1 % (HHV)
- BTU rating 20,511 BTU/hr
- Tested To UL 1482-00, ASTM E 1509, ULC/ORD-C1482-M1990 & ULC S627-00

Notes for this unit: Product may vary slightly from diagram. Clearances are the minimum for **this unit** and may need to be increased in the rear to have proper vent clearances. **Follow all venting manufacturer clearances and local codes.**

*- As tested per ASTM 2779-10

** - Heat output, burn rate and maximum burn time are heavily dependent on the type of pellets burned in the stove; as such, these numbers may vary.

*** - The maximum heating capacity of this unit can vary greatly based on climate, construction style, insulation and a myriad of other factors. Use this information in conjunction with a BTU loss calculation for your home to determine if this unit will be sufficient for your needs.

INSTALLATION

Installation Overview

When choosing a location for your new stove, there are a multitude of factors that should be taken into account before beginning the installation.

1. Traffic Patterns – To help prevent accidents, the stove should be placed in a location where it is out of the way of normal travel through the home.
2. Heat Flow and Efficiency – When deciding on a location for the stove, consider the way heat moves throughout your home. Install the stove where you need the heat; basement installations often do not allow sufficient heat to flow to the upper floors and a top floor installation will not allow any heat to reach the floors below. Always consider that heat rises and will take the path of least resistance while it is still hot.
3. Exhaust Location – Outside walls are generally the best place to install a stove, since they allow easy exhaust and intake air installation (using our Dura Vent AC-3000 Kit, AC-33000 if Canada). If there is not a feasible way to install the stove on an outside wall, there are methods for venting the stove up through the roof, but they tend to be more costly because they involve the use of more pellet vent pipe and can often make outside air installation more difficult.
4. Wall Construction – Locating the stove so that the exhaust system can pass between studs will simplify the installation and eliminate the need to reframe any sections of the wall to accommodate the wall thimble.

Warning

- Do not store or use gasoline or other flammable vapors and liquids in the vicinity of this or any other appliance.
- Do Not Over fire – If any external part starts to glow, you are over firing. Reduce feed rate. Over firing will void your warranty.
- Comply with all minimum clearances to combustibles as specified. Failure to comply may result in a house fire.
- Tested and approved for **wood pellets only**. Burning any other fuel will void your warranty.
- For use with Premium grade wood pellets only.

INSTALLATION

Clearances to Combustibles

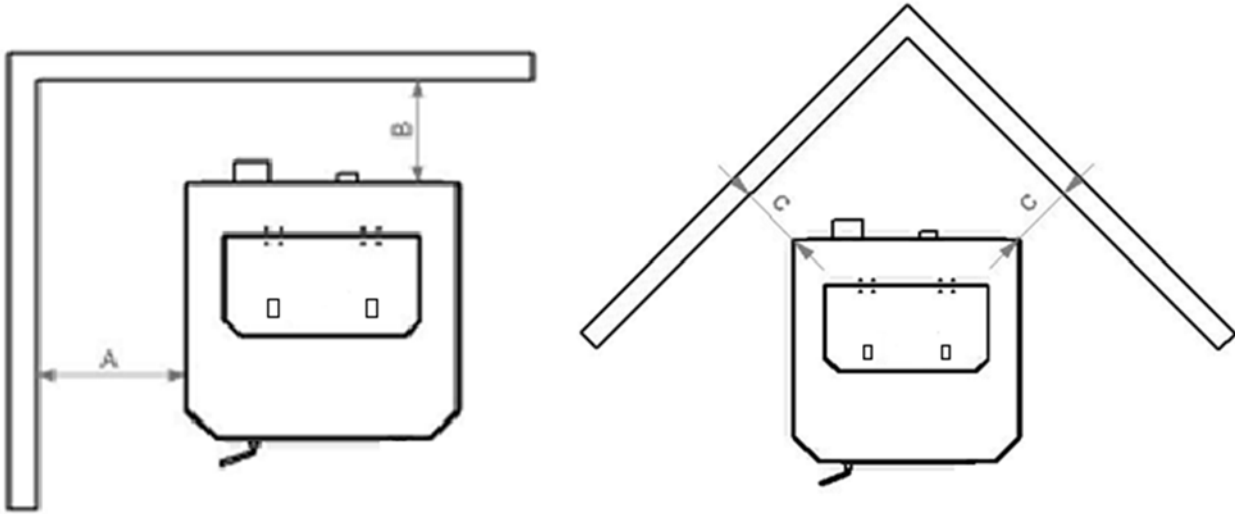

Unit to Side Wall (A)	Unit to Rear Wall (B)	Unit to Corner (C)
7 in.	0 in.	5 in.
178 mm	0 mm	127 mm

CAUTION

- Unit can be very HOT while in operation. Keep children away.
- Supervise children in the same room as this appliance.
- Alert children and adults to the hazards of high temperatures.
- Do NOT operate with protective barriers open or removed.
- Keep clothing, furniture, draperies and other combustibles away.
- Installation MUST comply with local, regional, state and national codes and regulations.
- Consult local building, fire officials or authorities having jurisdiction about restrictions, installation inspection, and permits.

DO NOT CONNECT TO ANY AIR DISTRIBUTION DUCT OR SYSTEM

INSTALLATION

Venting Introduction

This pellet stove operates on a negative draft system, which pulls combustion air through the burn pot and pushes the exhaust air through the vent pipe and out of the building. This unit must be installed in accordance with the following detailed descriptions of venting techniques; not installing the stove in accordance with the details listed here can result in poor stove performance, property damage, bodily injury or death. England's Stove Works is not responsible for any damage incurred due to a poor or unsafe installation.

If questions arise pertaining to the safe installation of the stove, our Technical Support line (800-245-6489) is available. Contact your local code official to be certain your installation meets local and national fire codes and if you're uncertain about how to safely install the stove, we strongly recommend contacting a local NFI certified installer to perform the installation.

Venting Guidelines

- **WARNING - INSTALL VENT AT CLEARANCES SPECIFIED BY THE VENT MANUFACTURER.**
- **ALWAYS** install vent pipe in strict adherence with the instructions and clearances included with your venting system.
- **DO NOT** connect this pellet stove to a chimney flue which also serves another appliance.
- **DO NOT** install a flue pipe damper or any other restrictive device in the exhaust venting system of this unit.
- **USE** an approved wall thimble when passing through a wall and a ceiling support/fire stop when passing through a ceiling.
- **ONLY** use 3.0" or 4.0" Type L or Type PL pipe approved for pellet stove venting; **DO NOT** use galvanized or B-Vent pipe.
- **SEAL** each joint of pellet vent with high temperature silicone (Part # AC-RTV3) to prevent smoke spillage into the home.
- **AVOID** excessive horizontal runs and elbows, as both will reduce the draft of the venting system and will result in poor stove performance.
- **INCLUDE** as much vertical pipe as possible to prevent smoke from the unit from entering your home in the event of a power outage.
- **INSPECT** your venting system often, to be certain it is clear of fly-ash and other restrictions.
- **CLEAN** the venting system as detailed in the maintenance section of this manual.

WARNING

- **INSTALL VENT AT CLEARANCES SPECIFIED BY THE VENT MANUFACTURER.**
- **HOT! Do not touch! Severe burns or clothing ignition may result.**
- **Glass and other surfaces are hot during operation.**
- **Do not attempt to touch or open the front, side or back panels during operation. This could result in severe burns or injury.**

INSTALLATION

Additional Venting Information

- Do not mix and match components from different pipe manufacturers when assembling your venting system (i.e. Do **NOT** use venting pipe from one manufacturer and a thimble from another).
- We **require** a minimum vertical rise of 36 in. (3 ft.) of pipe to create natural draft in the system. This helps evacuate smoke from the stove in the event of a power failure or combustion blower failure.
- Venting systems 15.0 ft. or shorter may be composed entirely of 3.0 in. pellet pipe; to reduce frictional losses, venting systems longer than 15.0 ft. should be composed of 4.0 in. pellet pipe.
- Do not terminate the venting system directly beneath any combustible structure such as a porch or deck.
- Follow NFPA 211 rules listed below for venting system termination location relative to windows and other openings in the dwelling.
 - NFPA 211 (2006 ed.) Section 10.4 Termination: 10.4.5
 - (1) The exit terminal of a mechanical draft system other than direct vent appliances (sealed combustion system appliances) shall be located in accordance with the following:
 - (a) Not less than 3 ft. (.91 m) above any forced air inlet located within 10 ft. (3.0m).
 - (b) Not less than 4 ft. (1.2 m) below, 4 ft. (1.2 m) horizontally from or 1 ft. (305 mm) above any door, window or gravity air inlet into any building.
 - (c) Not less than 2 ft. (0.61 m) from an adjacent building and not less than 7 ft. (2.1 m) above grade when located adjacent to public walkways.
- Distance between the termination opening and grade should be a minimum of 2 ft. (24 in.) contingent on the grade surface below the termination. When determining the termination height above grade, consider snow drift lines and combustibles such as grass or leaf accumulation. In areas where significant snowfall is possible, the termination height must be sufficiently high to keep the termination free of snow accumulation.
- Do not use makeshift compromises during installation or install any component of the unit or venting system in such a manner that could result in a hazardous installation.
- A chimney connector shall not pass through an attic or roof space, closet or similar concealed space, or a floor, or ceiling.
- Where passage through a wall or partition of combustible material is desired, the installation shall conform to CAN/CSA-B365.

WARNING:

**Venting system surfaces get HOT, and can cause burns if touched.
Noncombustible shielding or guards may be required.**

INSTALLATION

Approved Venting Method 1: Through the Wall

For high altitude installations (above 4,000 ft.), the vent pipe should be increased from 3-inch (3") to four-inch (4").

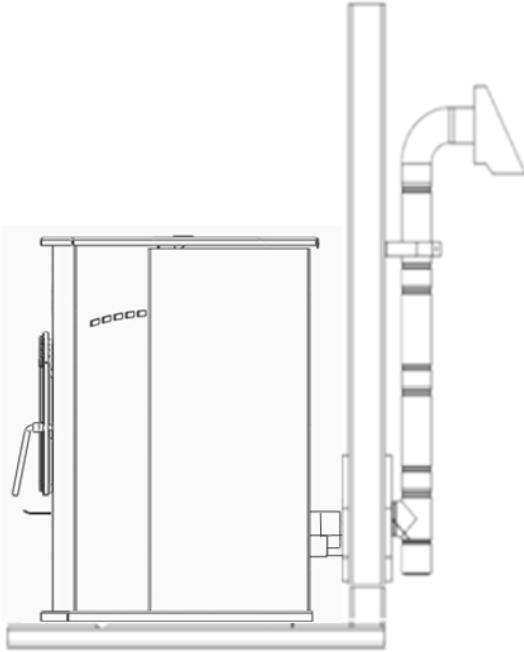

- Generally the simplest installation method, venting through the wall using our AC-3000 kit, AC-33000 if Canada (or similar venting system) is also the preferred venting method. It minimizes horizontal pipe, allows the stove to be installed close to the wall and keeps the clean-out tee on the outside of the house, for ease of cleaning.
- When installing any venting system, **Type L** or **Type PL** pipe must be used and all clearances to combustibles (listed by the pipe manufacturer) must be strictly adhered to.
- Use the pipe manufacturer's approved thimble for passing through a combustible wall, and maintain at least the minimum clearances to combustibles.
- Use an appliance collar where the pellet vent connects to the exhaust output of the pellet stove and attach the appliance collar to the exhaust blower output using three

sheet metal screws.

- Secure the pellet vent to the outside of the house using a wall strap just below the 90 degree elbow.
- Seal each pipe connection joint with high temperature RTV Silicone, to ensure the system is leak free (Check with the specific venting system manufacturer's instructions before doing so).
- If the pellet vent pipe being used is not a "Twist Lock" system, three (3) sheet metal screws are required at each pipe joint.
- Connect the pellet stove to outside combustion air using the kit included with your stove or using an alternative method, as described in the "Outside Air" section, on page 15.

This installation type can be modified for basement (**Basement installations should always be performed by a professional installer**) or other installations wherein the tee and vertical section of the pipe would be inside the home and the venting system would simply pass horizontally through the thimble and then terminate.

Please Note:

Installation diagrams are for reference purposes only and are not drawn to scale, nor meant to be used as plans for each individual installation. Please follow all venting system requirements, maintain the required clearances to combustibles, and follow all local codes.

INSTALLATION

Approved Venting Method 2: Through the Ceiling

For high altitude installations (above 4,000 ft.), the vent pipe should be increased from 3-inch (3") to four-inch (4").

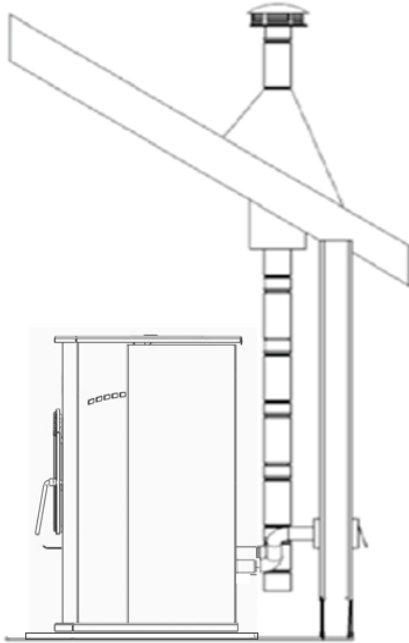

- Venting through the ceiling/roof may be the only feasible venting option in some cases and is a factory recommended installation.
 - When installing any venting system, **Type L** or **Type PL** pipe must be used and all clearances to combustibles listed by the pipe manufacturer must be strictly adhered to.
 - Use the pipe manufacturer's approved ceiling support for passing through a combustible ceiling, as well as the required fire stops, radiation shields, flashing and storm collar.
 - Be certain to follow the manufacturer's required height of termination above the roof line, and maintain at least the minimum clearances to combustibles.
 - Use an appliance collar where the pellet vent connects to the exhaust output of the pellet stove and attach the appliance collar to the exhaust blower output using three sheet metal screws.
- Seal each pipe connection joint with high temperature RTV Silicone, to ensure the system is leak free (Check with the specific pipe manufacturer's instructions before doing so).
 - If the pellet vent pipe being used is not a "Twist Lock" system, three (3) sheet metal screws are required at each pipe joint.
 - Connect the pellet stove to outside combustion air using the kit included with your stove or using an alternative method, as described in the "Outside Air" section, on page 15.
 - This venting method can also be modified so that the venting system runs horizontally through the wall from the stove, then transitions to vertical and terminates above the roofline. When using this modified version of this installation be certain to carefully follow the venting system manufacturer's instructions diligently.

Please Note:

Installation diagrams are for reference purposes only and are not drawn to scale, nor meant to be used as plans for each individual installation. Please follow all venting system requirements, maintain the required clearances to combustibles, and follow all local codes.

INSTALLATION

For high altitude installations (above 4,000 ft.), the vent pipe should be increased from 3-inch (3") to four-inch (4").

Approved Venting Method 3: Existing Chimney System

- Using an existing masonry or factory built chimney for venting is the only other acceptable method for venting this pellet unit.

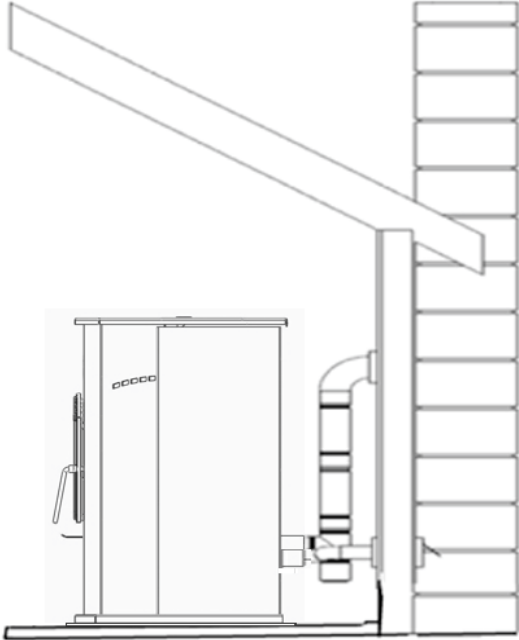

- Use **Type L** or **Type PL** venting pipe until entering the existing chimney. Use the appropriately sized adapter when transitioning from the pellet vent pipe to the masonry or factory built thimble and be certain that the adapter is sealed tightly to both the pellet venting system and the existing chimney.
- Before using an existing chimney, be certain it is in good condition (A chimney sweep inspection is highly recommended). Also, make sure the chimney meets the minimum standards listed in NFPA 211 (A chimney professional can confirm this upon inspection).
- If connecting this stove to a factory built chimney, it may **ONLY** be a 6" flue, UL103 HT venting system (ULC S629 if Canada). Connection to any other factory built chimney may result in a poorly operating or dangerous stove installation.
- When connecting to an existing masonry chimney, the cross-sectional area of the flue must be considered. A chimney with a flue larger than 6" round (28.27 sq. in.) may require relining with an approved pellet stove chimney lining system.
- Use an appliance collar where the pellet vent connects to the exhaust output of the pellet stove and attach the appliance collar to the exhaust blower output using three sheet metal screws.
- Seal each pipe connection joint with high temperature RTV Silicone, to ensure the system is leak free (Check with the specific pipe manufacturer's instructions before doing so).
- If the pellet vent pipe being used is not a "Twist Lock" system, three (3) sheet metal screws are required at each pipe joint.
- Connect the pellet stove to outside combustion air using the kit included with your stove or using an alternative method, as described in the "Outside Air" section, on page 15.

Please Note:

Installation diagrams are for reference purposes only and are not drawn to scale, nor meant to be used as plans for each individual installation. Please follow all venting system requirements, maintain the required clearances to combustibles, and follow all local codes.

INSTALLATION

For high altitude installations (above 4,000 ft.), the vent pipe should be increased from 3-inch (3") to four-inch (4").

Mobile Home Installation

- The England's Stove Works, Inc. outside air kit **MUST** be used for installation of this unit in a mobile home. Please see the "Outside Air" section on page 15 for more information regarding outside air connections.
- The outside air inlet must be kept clear of leaves, ice and other debris. Keeping the outside air inlet free of restriction is crucial to preventing air starvation and smoke spillage.
- The pellet stove **MUST** be secured to the floor of the mobile home using lag bolts and the holes provided in the bottom of the base for this purpose. Outdoor-aired space heaters must be attached to the structure.
- The pellet stove **MUST** be grounded with #8 solid copper grounding wire (or equivalent), terminated at each end with an NEC approved grounded device.
- Carefully follow all clearances listed in the appropriate section of this manual AND follow the venting manufacturer's minimum clearance requirements. Similarly, be certain the venting system used is approved for mobile home use.
- Installation must be in accordance with Manufacturers Home & Safety Standard (HUD) CFR 3280, Part 24 as well as any applicable local codes.
- Use silicone to create an effective vapor barrier at the location where the chimney or outside air ducting passes through to the exterior of the structure.

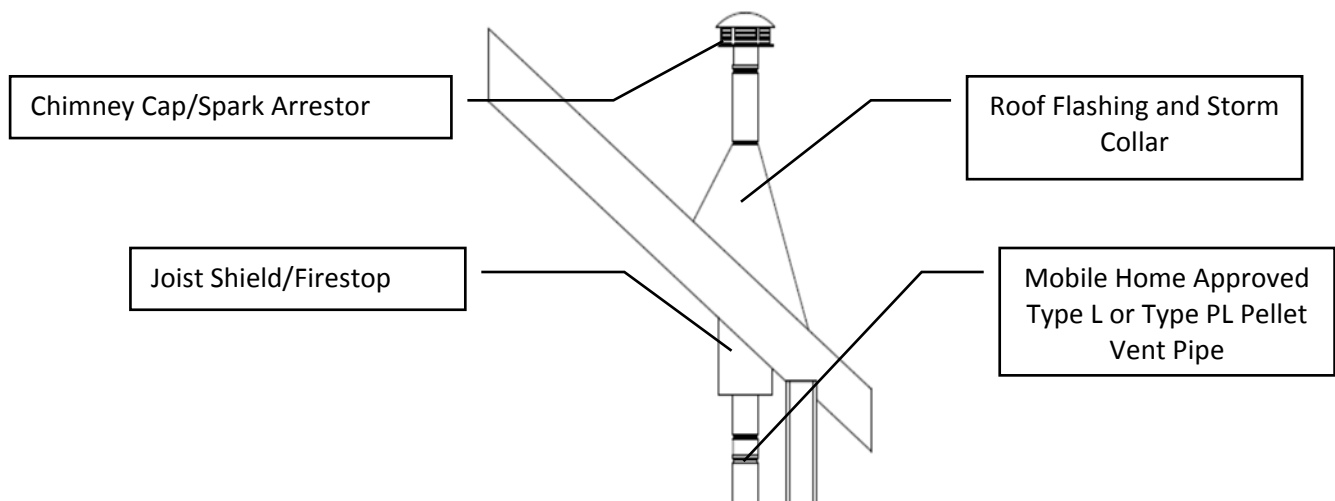

CAUTION

THE STRUCTURAL INTEGRITY OF THE MANUFACTURED HOME FLOOR, WALL AND CEILING/ROOF MUST BE MAINTAINED. DO NOT CUT THROUGH FLOOR JOISTS, WALL STUDS, CEILING TRUSSES OR ANY OTHER SUPPORTING MATERIAL WHICH COULD BE DETRIMENTAL TO THE STRUCTURAL INTEGRITY OF THE HOME.

WARNING: DO NOT INSTALL IN A SLEEPING ROOM.

VENT TERMINATION CLEARANCES

- A) Min. 4-ft clearance below or beside any door or window that opens.
- B) Min. 1-ft clearance above any door or window that opens.
- C) Min. 2-ft clearance from any adjacent building.
- D) Min. 7-ft clearance from any grade when adjacent to public walkways.
- E) Min. 2-ft clearance above any grass, plants, or other combustible materials.
- F) Min. 3-ft clearance from a forced air intake of any appliance.
- G) Min. 2-ft clearance below eaves or overhang.
- H) Min. 1-ft clearance horizontally from combustible wall.
- I) Vents installed with mechanical exhausters shall terminate not less than 12 in. (305mm) above the highest point where they pass through the roof surface.

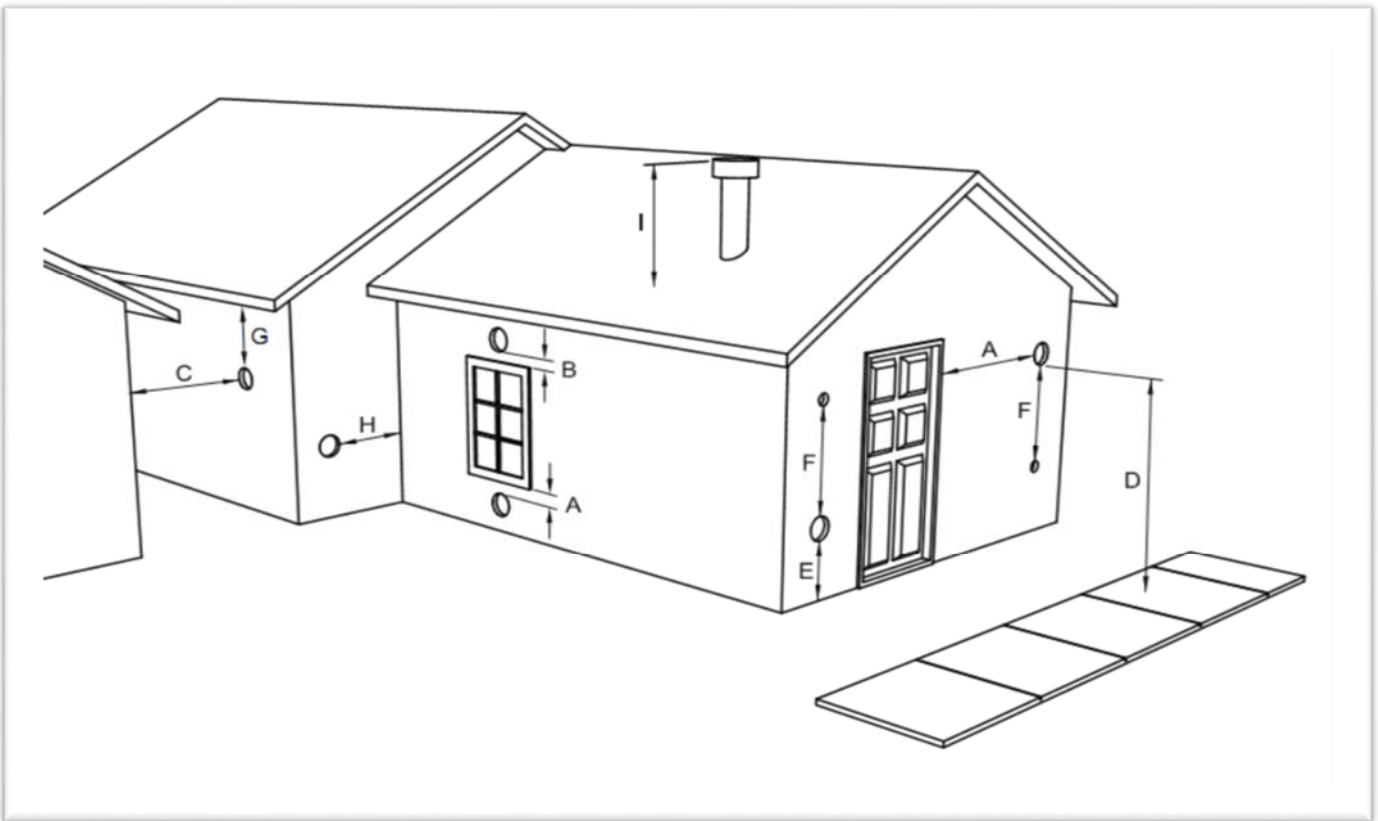

**Notes on termination of Pellet Vent Pipe from NFPA 211 (2006 ed.) Section 10.4 Termination: 10.4.5
(See also "INSTALLATION" section of manual AND additional notes above):**

- Not less than three (3) feet above any forced air inlet located within ten (10) feet.
- Not less than four (4) feet below, four (4) feet horizontally from, or one (1) foot above any door, window or gravity air inlet into any building.
- Not less than two (2) feet from an adjacent building, and not less than seven (7) feet above grade where located adjacent to public walkways.

The exhaust exit shall be arranged so that the flue gases are not directed so that it will affect people, overheat combustible structures, or enter buildings. Forced draft systems and all parts of induced draft systems under positive pressure during operation shall be installed gastight or to prevent leakage of combustion products into a building. Through-the-wall vents shall not terminate over public walkways, or where condensate or vapor could create hazards or a nuisance.

*Be sure to follow local codes and all manufacturer's instructions (including exhaust pipe).
Consult a professional installer and/or call Technical Support if you have any questions.*

OUTSIDE AIR HOOK-UP

- The use of outside combustion air is **mandatory** on this pellet stove.
- The outside air connection pipe protrudes from the lower rear center of the stove; use the included outside air kit to attach your stove to outside combustion air. Instructions and all the parts needed to make the outside air connection to your pellet stove are included with the outside air kit.
- If it is not feasible to use the included outside air hookup kit in your stove installation, other materials may be used, provided the following rules are followed:
 - The pipe used for outside air hookup must be metal, with a minimum thickness of .0209 in. (25 gauge mild steel) or greater and an inside diameter of approximately 2.0 in.
 - All pipe joints and connections should be sealed with pipe clamps or other mechanical means, to insure a leak free outside air connection.
 - Long runs of pipe and excessive elbows for outside air should be avoided. Due to frictional resistance in pipe, any excessive outside air piping can result in poor stove performance.
 - A screen or other protection device must be fitted over the outside air termination point to prevent rain, debris and nuisance animals from entering the piping system.
 - Increase the outside air pipe size to 3.0 in. diameter pipe if the outside air connection is more than 6 ft. in length, more than two (2) elbows are used or if the stove is installed in a basement.
- The outside air connection system should be inspected at least annually to be certain it is free from blockage.

Caution

NEVER draw outside combustion air from:

1. Wall, floor or ceiling cavity.
2. Enclosed space such as an attic, garage or crawl space.

FLOOR PROTECTION

- This pellet stove requires a non-combustible floor protector if the stove is to be installed on a combustible floor. If the floor the stove is to be installed on is already non-combustible (i.e. a concrete floor in a basement) and has an R value equal to or higher than .2, no floor protection is needed (although a decorative floor protector can still be used for aesthetic reasons).
- Prefabricated floor protectors which are UL listed (ULC if Canada) or equivalent can be purchased or a floor protector can be built from standard materials: two sheets of .5" thick cement board covered with ceramic tile would be a suitable floor protector which meets the .2 R-value requirement.
- When using any floor protector, consider that this stove is not only heavy but will induce heating and cooling cycles on the floor protector which can damage tile and loosen mortar and grout joints. A hearth rug is **NOT** an approved substitute for a proper hearth pad.
- **For the US:** The floor protector must extend at least 6 in. (152.4 mm) from the front & sides and 4 in. (101.6 mm) from the rear.
- **For Canada:** The floor protector must extend at least 18.0 in. (457.2 mm) from the front of the unit, 8.0 in. (203.2 mm) from the sides of the unit and 4.0 in. (101.6 mm) from the rear.
- **In Canada,** it is required that the non-combustible floor protector is underneath and extends 2 in. (50.8 mm.) on either side of any horizontal venting runs **AND/OR** is directly underneath any vertical venting pipe.

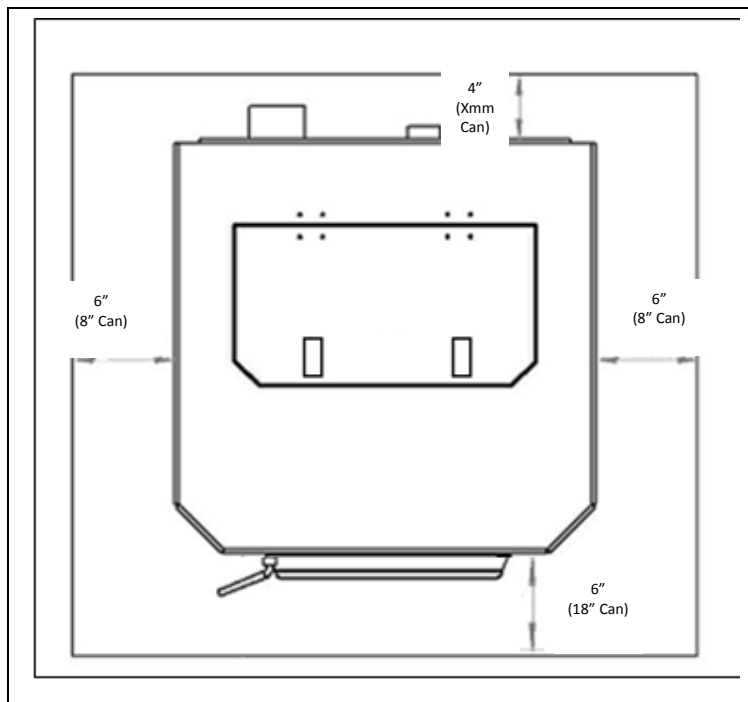

CONTROL BOARD TYPES

Control Board Types

Your stove may come equipped with a control board that is mounted on the top of the stove, behind the hopper (“Top Mount”), or it may come equipped with a control board that is mounted on the side wall of the unit (“Side Mount”).

For reference, a Top Mount control board looks like this:



And a side mount control board has separate windows for Heat Range and Blower Speed, like this:

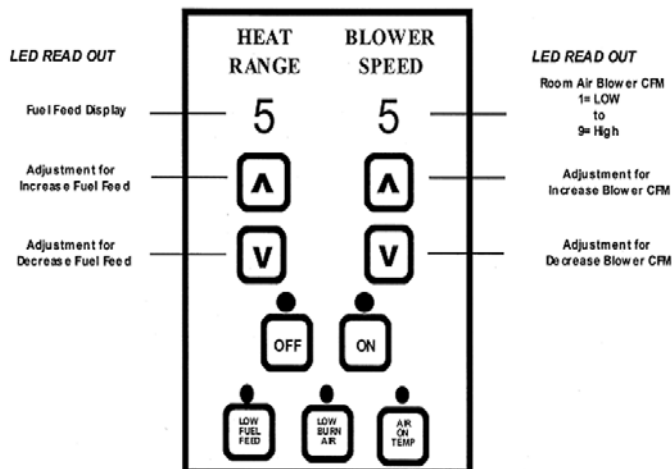

PLEASE NOTE that some instructions in this manual apply to the TOP MOUNT board, and other instructions apply to the SIDE MOUNT board.

Differences will be called out so that you may know what instructions apply to your particular stove.

DAILY OPERATION

Getting Started

- Check to see that the hopper is clean and free from foreign materials. Be sure to connect this unit to a working outlet; we recommend using a surge protector to help protect the electronic components from damage.
- **BEFORE** your first fire, dry run your unit (**no** pellet fuel in the hopper) for twenty minutes; pressing the “ON” button with the unit plugged in will initiate the dry run.
 - When the “ON” button is pressed:
 - Top Mount control boards: the board will scroll the message “DID YOU CLEAN BURN POT BEFORE STARTING? HOLD ON TO CONFIRM”. Press and hold the “ON” button for **3 seconds** to start the unit.
 - Side Mount boards: After a few seconds, the letters “S U” will appear in the display windows.
 - Once the unit starts, you should immediately hear the exhaust blower start and operate continuously. The board will display the last setting it was set to for the duration of its operation, or until the setting is adjusted. (Side Mount control boards will continue to show “S U”).
 - After about three to five minutes, look for the red glow of the igniter in the igniter port of the burn pot to be certain it is operating normally.
 - Hold the hopper lid switch (See “Illustrated Parts Diagram” at rear of this manual) down with your finger and check to see that the auger is turning. Release the hopper lid switch and be certain that the auger stops turning. **DO NOT PUT YOUR FINGERS IN THE HOPPER OR NEAR THE ROTATING AUGER.**
 - Top Mount boards Please Note: If the lid switch is left disengaged (not pressed down) for 60 seconds, the unit will shut down with an error message of “HOPPER LEFT OPEN. SHUTTING DOWN – if this happens, the unit must be allowed to shut down and the dry run would then need to be repeated from the beginning.
 - Note that the front door must be closed for the auger to cycle (the board will not give a vacuum loss error, as the board does not look for this until proof of fire is met, but the auger will not cycle if the door is open).
 - Top Mount boards: After approximately twenty minutes, the control board should display “FAILED TO START SHUTTING DOWN” several times, and then it will continue to display “FAILED TO START”. To clear the error message simply press the “OFF” button.
 - Side Mount boards will display “E-2” in the two display windows (more information on Error Codes can be found in the Error Code section of this manual).
 - At this point, the dry run is complete and your pellet heating appliance is ready for normal operation.

Lighting a Fire

- In order for this stove to operate, the hopper must first be filled with pellet fuel. Lift the hopper lid and pour the pellet fuel directly into the hopper. Of course, your stove should be connected to your venting system at this point.
 - ❖ We recommend using only pellets manufactured by PFI Certified facilities, since pellets bearing the PFI stamp of approval will be low in ash and moisture, high in BTU’s, and uniform in size and quality.
- This pellet stove will perform equally well using softwood and hardwood pellets, and although the ash may differ slightly in appearance or texture, both types of pellets will burn cleanly and efficiently in this stove.
 - This pellet stove is equipped with an automatic pellet ignition system. Simply press the “ON” button

- Top Mount boards: when the “ON” button is pressed, the board will scroll the message “DID YOU CLEAN BURN POT BEFORE STARTING? HOLD ON TO CONFIRM”. Press and hold the “ON” button for **3 seconds** to start the unit.
- Side Mount boards: Shortly after pressing the “ON” button, the letters “S U” will appear in the display windows of the board. This indicates the stove has entered the start-up sequence and is operating normally.
- After initiating the start-up as described above, the most recent setting will appear in the window of the control board (Side Mount boards will continue to show “S U”). This indicates the stove has entered the start-up sequence and is operating normally.
- The fuel feed rate and combustion air during start-up is determined by the control board, so the stove may be started on any heat range.
- After approximately fifteen minutes, the fire should be burning brightly. At this point, the stove has begun normal operation and the display windows on the control board will display your setting, unless the board is adjusted.
- It is normal for the unit to smoke during the first fire, as paints and oils cure. This should dissipate within the first hour. Open a door and/or window during the first fire to ventilate the area.

Daily Operation Notes

- Only high quality, Premium Grade ¼” (.25 in.) diameter wood pellets should be used in this stove. Using low grade wood pellets with high ash content OR wood pellets with a high moisture content can cause the burn pot to fill with ash at a more rapid pace and can cause intervals between periodic maintenance to become significantly shorter. Please read the “Maintenance” section of this manual thoroughly to understand how fuel selection affects stove operation, maintenance and cleaning.
- Variation in the flame height is normal; not all wood pellet fuel is uniform in size, which can affect the way pellets are fed into the burn pot. Although the flame height may increase and decrease during operation, there is no loss of efficiency.
- Always store wood pellet fuel in a dry location; storing wood pellet fuel in a dry location ensures the fuel will remain pelletized and low in moisture content. Also, be certain that all wood pellet fuel is stored at a safe distance from the pellet heater; storing fuel in close proximity to the stove can result in a fire. **Do not install or operate this unit outside, in a greenhouse, or in any area that is high in moisture.**
- This pellet burning room heater is equipped with a specially designed burn pot which comes preinstalled from the factory. This burn pot elevates the burning pellets and delivers air at the precisely-required locations. Pellets must only be burned in the factory burn pot; no modifications should be made to this burn pot and no additional grates or other fire elevators should be used.

- Top Mount board: The circuit board is equipped with “Reminder Messages” which will pop up and scroll on the display at various times.
- **The following apply to the Top Mount board only:**
- As noted above, the control board will ask the user if they have cleaned out the burn pot prior to every start with “HOLD ON TO CONFIRM”.
- “Daily cleaning reminder” - After the unit has run for 46 consecutive hours of burn time, the board will display a reminder to shut the unit down and perform daily cleaning with “PLEASE SHUT DOWN AND CLEAN BURN POT”. This reminder code does NOT shut the unit down, but WILL scroll until the unit is completely shut down by the user. Control of the stove is not affected by the scrolling message; the user can adjust the control board and it will display the adjustment and then revert back to the scrolling message until the user shuts the unit down.
- “Weekly maintenance reminder” - After 7 days of cumulative run time, the control board will display a scrolling reminder message to confirm the user has performed the weekly maintenance required with “DID YOU PERFORM WEEKLY MAINTENANCE? HOLD ON BUTTON TO CONFIRM”. Again, the message does not affect the unit’s operation, and in this case can be cleared by holding the “ON” button for 3 seconds, at which time the board status will return to its previous state.

CAUTION

NEVER USE GASOLINE, GASOLINE-TYPE LANTERN FUEL, KEROSENE, CHARCOAL LIGHTER FLUID, OR SIMILAR LIQUIDS TO START OR “FRESHEN UP” A FIRE IN THIS HEATER. KEEP ALL SUCH LIQUIDS WELL AWAY FROM THE HEATER WHILE IN USE. ADDITIONALLY, NEVER APPLY FIRE-STARTER TO ANY HOT SURFACE OR EMBERS IN THE STOVE. DO NOT USE CHEMICALS OR FLUIDS TO START THE FIRE.

DO NOT BURN FLAMMABLE FLUIDS SUCH AS GASOLINE, NAPHTHA OR ENGINE OIL. DO NOT BURN GARBAGE; LAWN CLIPPINGS OR YARD WASTE; MATERIALS CONTAINING RUBBER, INCLUDING TIRES; MATERIALS CONTAINING PLASTIC; WASTE PETROLEUM PRODUCTS, PAINT OR PAINT THINNERS, OR ASPHALT PRODUCTS; MATERIALS CONTAINING ASBESTOS; CONSTRUCTION OR DEMOLITION DEBRIS; RAILROAD TIES OR PRESSURE-TREATED WOOD; MANURE OR ANIMAL REMAINS; PAPER PRODUCTS, CARDBOARD, PLYWOOD OR PARTICLEBOARD. THE PROHIBITION AGAINST BURNING THESE MATERIALS DOES NOT PROHIBIT THE USE OF FIRESTARTERS MADE FROM PAPER, CARDBOARD, SAWDUST, WAX AND SIMILAR SUBSTANCES FOR THE PURPOSE OF STARTING A FIRE IN AN AFFECTED WOOD HEATER. BURNING THESE MATERIALS MAY RESULT IN RELEASE OF TOXIC FUMES OR RENDER THE HEATER INEFFECTIVE AND CAUSE SMOKE.

CONTROL BOARD SETTINGS – TOP MOUNT BOARD

Please Note: The following section gives instructions for stove models with the Top Mount control board (where the control board is mounted on the top of the stove, behind the hopper).

Please see the section of the manual “Control Board Settings – Side Mount Board” for instructions pertaining to stoves with a Side Mount control board.

Manual/Automatic Mode

Automatic Mode

Your stove will arrive from the factory programmed in automatic mode. First, make sure the thermocouple wire is resting loosely outside the back of the stove (so that it is reading the air temperature) in a safe location where it can't be damaged. It should not rest directly on the floor, or it will pick up the floor temperature. The thermocouple wire is the “room temperature heat sensor” whereby the control board will read the room temperature.

In this mode, after initiating the startup sequence, you select the desired room temperature (ranging from 60 to 90 degrees F) by pressing the Up or Down arrows, and the stove will operate the auger feed and blower speed according to the temperature you have selected.

The stove will heat to whichever temperature you set the stove at until the call for heat leaves, at which point the stove will adjust itself higher or lower as needed, depending on the room temperature readings supplied by the room heat sensor.

To turn the stove off completely, press the OFF button on the control board.

Manual Mode

Your stove can be changed to run in manual mode, if desired. In manual mode, after pressing the ON button, the stove will run continuously, based on desired heat range and blower speed settings. The heat range settings will be 1 through 9 (the Up arrow will increase the heat range and the Down arrow will decrease the heat range), with 1 being the lowest auger feed setting and 9 being the highest. The blower speed range will match the heat range that you have set.

Since the stove runs continuously at the selected heat range in this mode, it is generally recommended for stoves installed in less-insulated areas of the home and extremely cold climate regions.

To turn the stove off completely, press the OFF button on the control board.

Setting Stove in Manual Mode

- To set the stove in Manual Mode: With the stove plugged in press the down arrow and the up arrow button simultaneously. This will toggle your stove to Manual Mode.
- While in Manual Mode, the stove board will display M1 (the lowest setting) and can be adjusted with the up and down arrows.

Setting Stove in Automatic Mode

- To set the stove back into automatic mode, press the down arrow and the up arrow button simultaneously. This will toggle the stove to Automatic Mode.
- While in Automatic Mode, the stove board will display the Set Temperature.
- The control board on this stove allows the user to adjust the heat output and convection blower speed, turn the unit on and off, and test components for function (more on diagnostic mode later).

CAUTION

This unit is meant to operate only with door closed. Smoke spillage and an inefficient, lazy burn will result from attempting to operate the stove with the door open.

In addition, using fuel other than wood pellets can create an unsafe situation and can also generate excess carbon monoxide. Carbon monoxide is an odorless, colorless gas which can be deadly. Be sure to burn only wood pellets.

The use of a carbon monoxide detector is strongly recommended.

ERROR CODES – Top Mount Control Board

Error messages will appear and scroll across the display of the control board if the unit experiences an abnormal condition. When these errors occur, the unit will proceed to a shutdown cycle, during which time the control board will not permit the unit to be restarted. At the end of the shutdown cycle, the control board will allow the code to be cleared and/or the unit to be restarted. In the event an error message appears, however, it is recommended to refer to the troubleshooting section of the manual (or call Tech. Support if needed), to determine and correct the underlying cause of the message's appearance.

NOTE: See next section for information on Troubleshooting the Error Codes

Failed to start

- If the unit does not reach its minimum operating (or “Proof of Fire”) temperature by the end of the allotted startup time, the control board display will scroll “FAILED TO START SHUTTING DOWN”, at which time the unit will initiate a shutdown cycle. The message will continue to scroll during this time until the unit shuts completely off. During this time, the stove cannot be restarted; if the “ON” button is pressed during this shutdown, the unit will scroll “STOVE MUST SHUT DOWN TO CLEAR ERROR” once, before reverting to the previous message.
- Once the unit has shut down completely, the display will continue to scroll “FAILED TO START”. At this point the stove can be restarted in its normal sequence by pressing the “ON” button, or the code can be cleared by pressing the “OFF” button.

Failed on Over Temp

- If, at any time while the unit is in operation and the firebox sensor reads too high of a temperature, the unit will display the following message: “FAILED ON OVER TEMP SHUTTING DOWN”. The unit will then initiate a shutdown cycle, and the message will continue to scroll during this time until the unit shuts completely off. During this shutdown, the stove cannot be restarted; if the “ON” button is pressed during shutdown the unit will scroll “STOVE MUST SHUT DOWN TO CLEAR ERROR” once, before reverting to the previous message.
- Once the unit has shut down completely, the display will scroll “FAILED ON OVER TEMP”. At this point the stove can be restarted in its normal sequence by pressing the “ON” button, or the code can be cleared by pressing the “OFF” button.

Vacuum Loss

- This unit is equipped with a vacuum actuated “Door Ajar” safety switch. If this switch is sensed as being open for a period of 30 continuous seconds, the control board will scroll

“FAILED ON VACUUM LOSS SHUTTING DOWN”. The unit will then initiate a shutdown cycle, and the message will continue to scroll during this time until the unit shuts completely off. During this shutdown, the stove cannot be restarted; if the “ON” button is pressed during shutdown the unit will scroll “STOVE MUST SHUT DOWN TO CLEAR ERROR” once, before reverting to the previous message.

- Once the unit has shut down completely the control board will scroll “FAILED ON VACUUM LOSS”. At this point the stove can be restarted in its normal sequence by pressing the “ON” button, or the code can be cleared by pressing the “OFF” button.

Hopper Left Open

- This unit is also equipped with a hopper lid safety switch that is actuated by a tab which is part of the hopper lid. The switch is a required safety device, which prevents the auger from cycling when the lid is open. An error message is triggered if the lid is left open for 60 continuous seconds - if this occurs, the control board will scroll “HOPPER LEFT OPEN SHUTTING DOWN”. The unit will then initiate a shutdown cycle, and the message will continue to scroll during this time until the unit shuts completely off. During this shutdown, the stove cannot be restarted; if the “ON” button is pressed during shutdown the unit will scroll “STOVE MUST SHUT DOWN TO CLEAR ERROR” once, before reverting to the previous message.
- Once the unit has shut down completely the control board will scroll “HOPPER LEFT OPEN”. At this point the stove can be restarted in its normal sequence by pressing the “ON” button, or the code can be cleared by pressing the “OFF” button.

If an error code continues to display, if the error code seems unexplainable, or if you have any other questions about error codes and what they mean, please contact Technical Support at (800) 245-6489.

ERROR MESSAGE TROUBLESHOOTING – Top Mount Board

NOTE: In some cases it will be recommended that you run “Diagnostic Mode” while Troubleshooting. See the section immediately following this section for information on running the Diagnostic Mode for your stove.

Failed to start

Each time the unit is powered up it should be clean; the burn pot should be empty; fuel should be already loaded into the hopper and both the loading door (hopper lid) and the front door **must** be closed. When powered up, the unit will start the draft (exhaust) blower and begin delivering fuel through the feed system. The igniter will begin to heat up, as well. Once the fuel has reached the level of the igniter hole in the burn pot, the heat from the igniter should quickly begin igniting the fuel. Once lit and burning, the unit will continue in this state until the firebox heat sensor recognizes “proof of fire,” at which point the unit should exit the startup sequence and begin heating at the setting that was chosen by the user. If the unit does not reach the operating “proof of fire” temperature, a Failed to start error will appear.

Potential causes:

- Draft (exhaust) blower not running - if the draft blower is stuck, defective or plugged up and is unable to run, the unit will not feed. The airflow generated by the draft blower activates a vacuum switch that tells the control board the front door is closed and the draft blower is pulling sufficient air through the burn pot to support the fire.
 - Solution: Clean the stove and flue system. Clean out the draft blower and check to ensure the impellor rotates freely. Check wire connections at the blower; test in diagnostic mode. If the draft blower still does not run, replace the draft (exhaust) blower.
- Draft (exhaust) blower running but no fuel being fed (auger not turning) - This would indicate one of the following issues: Clogged auger or defective auger motor; Vacuum switch circuit open; Improper venting method; Hopper lid switch circuit open.
 - Clogged auger or defective auger motor - clear hopper and feed system. Check for “play” in auger. Test in diagnostic mode.
 - Defective auger motor - if auger is clear but will not run in diagnostic mode, replace the auger motor.
 - Vacuum switch open circuit - ensure the door closes tightly. Next, inspect the vacuum port (in the right rear wall of burn chamber to the right of the burn pot cradle) for blockage. To clean this vacuum port, insert a toothpick or similar implement into the mouth of the port and (gently) swirl it around while sliding it back out to ream out the opening. This port should not be vacuumed out aggressively (i.e. with any type of vacuum), as it could damage the switch. Next, clean the heat exchange areas and flue system. Test in diagnostic mode; if the circuit still shows ‘open,’ check the wire connections both at the switch and the control board. Test again in diagnostic mode; if still open replace vacuum switch.

- Improper venting method - as stated above, one of the key requirements for proper operation is proper airflow through the entire system. Venting systems with excessive elbows and/or long horizontal runs can restrict the flow of air to the point that the vacuum switch may not receive enough pressure to hold it closed. This would prevent feed, as the control board would assume the front door is open. A dirty flue system can restrict airflow in the same manner, even if installed correctly. Refer to the installation guide to determine if the installation is within specifications.
 - Hopper lid switch circuit open - ensure the hopper lid is closing enough to engage the switch. Test in diagnostic mode. Ensure the switch can be pushed manually with hopper open. Check wires at switch and control board; test again in diagnostic mode. If the circuit still shows 'open,' replace the hopper lid switch.
- Feeds but doesn't light - Test igniter in diagnostic mode; remove the burn pot for observation. After energizing the ignitor circuit, allow approximately 4 minutes for the cartridge to fully heat up and observe the igniter sleeve. Check wires at igniter. Replace igniter.
 - Stove lights but still has error - Test firebox sensor in diagnostic mode. Check connection at control board. Verify mounting screw for sensor on exhaust coupler is tight. Replace firebox heat sensor.

Over Temp

An over temp error message will appear when the firebox heat sensor reads too high of a temperature. The unit can produce a large amount of heat, which is convected out into the room by a convection (room air) blower that runs at a rate determined by the control board. If the stove is unable to shed the generated heat, the unit itself will retain a higher percentage of this heat and eventually will shut down.

Potential causes:

- Room air blower not running or dirty - test in diagnostic mode. If the blower does not run, remove rear panel and verify that the blower fan rotates freely. Clean out the fan. Check wire connections. Replace room air blower.
- Excessive ash buildup or improper venting - remove baffle and clean the heat exchange behind the baffle.
- Improper venting method / Clean flue system - as stated above, one of the key requirements for proper operation is proper airflow through the system. Venting systems with excessive elbows and/or long horizontal runs can restrict the flow of air, causing a buildup of fuel in the burn pot and higher exhaust temperatures. Also, a dirty vent system does not allow as much heat transfer, causing excessive heat to be wasted through the exhaust, where the firebox heat sensor is located.
- Confined space - If the unit is installed in a small room or alcove which does not allow proper circulation of heat, the unit itself could simply get too hot. Refer to the installation guide to determine if the installation is within specifications.

- Burning improper fuels - this unit is designed and approved to burn only premium grade wood pellets. Burning other fuels such as cherry pits, shelled corn, or pea/rice coal is not only prohibited, the practice can lead to significant damage done to the unit in a relatively short time.
- Defective firebox sensor - test in diagnostic mode; the display should read “firebox 87F” (or higher). If the sensor’s temperature is below 87F, it will display “FIRE SENSOR UNPLUGGED OR COLD”. Use a lighter to heat up the firebox sensor briefly and observe the display for a change in the sensor’s reading. If the reading does not change, or - in the case of an over temp error is reading an extremely high number when the sensor is obviously cold - replace the sensor.

Vacuum loss:

When the stove is running, a vacuum sensor is monitoring the amount of airflow through the burn chamber. This device will stop feed if this flow is interrupted, and resume feeding when the flow is reestablished. If the airflow is interrupted for more than 30 seconds, the unit will shut down with a vacuum loss error.

Potential causes:

- Front door open/gasket leaking - the front door must remain closed to allow pressure to be registered by the vacuum switch. Also, the gasket that seals the door should make a relatively airtight seal to the face of the unit. Inspect this seal using a “dollar bill test”: With the stove off and cool, fold a dollar bill in half long-ways and insert it between the open door and the stove face, then close and latch the door. Pull on the dollar bill and note there should be resistance to the bill, caused by being pinched between the gasket and the stove face. Repeat this process in several places around the door. If the bill will slip out with no resistance, the gasket should be replaced.
- Draft (exhaust) blower not running - if the draft blower is stuck, defective or plugged up and is unable to run, the unit will not feed. The airflow generated by the draft blower activates a vacuum switch that tells the control board the front door is closed and the draft blower is pulling sufficient air through the burn pot to support the fire.
 - Solution: Clean the stove and flue system. Clean out the draft blower and check to ensure the impellor rotates freely. Check wire connections at the blower; test in diagnostic mode. If the draft blower still does not run, replace the draft (exhaust) blower.
- Improper venting method - as stated above, one of the key requirements for proper operation is proper airflow through the system. Venting systems with excessive elbows and/or long horizontal runs can restrict the flow of air to the point that the vacuum switch may not receive enough pressure to hold it closed. This would prevent feed, as the control board would assume the front door is open. Refer to the installation guide to determine if the installation is within specifications.
- Blocked flue/excessive ash buildup in stove - for airflow to be sufficient to supply enough pressure to the vacuum switch, the flue and the stove itself must be clear of blockage or excessive buildup. This situation can reduce the amount of airflow to the extent that it causes the vacuum switch to open. Proper cleaning of both the flue system and the stove must be performed on schedule to ensure the required airflow can be maintained.

- Plugged vacuum port - the vacuum pressure that is read by the switch is pulled at a small port located in the back wall of the burn chamber, to the right of the burn pot cradle. This port can become restricted or blocked by ash buildup in the mouth of the port, causing the switch to either open, or not close fully, while the stove is running. To clear this port insert a toothpick or similar implement into the mouth of the port and (gently) swirl it around while sliding it back out to ream out the opening. This port should not be vacuumed out aggressively (i.e. with any type of vacuum) as it could damage the switch.
- Defective vacuum switch - rarely does this switch fail, so all of the above issues should be ruled out before replacing this switch. The switch can be tested in diagnostic mode.

Hopper left open:

This unit has a safety switch inside the hopper that prevents the auger from running when the hopper lid is open. If the lid is left open for more than 60 seconds, the unit will shut down with this error.

Potential causes:

- Ensure the hopper lid is closing enough to engage the switch. Test in diagnostic mode; the switch can be pushed manually with the hopper open. Check the wires at the switch and control board. Test again in diagnostic; if the circuit still shows open, replace the hopper lid switch.

Diagnostic Mode for Top Mount Control Board

To enter Diagnostic Mode, the unit must be off and completely shut down.

- Press the UP , DOWN and ON buttons simultaneously, and release.
- The unit will scroll “DIAGNOSTIC MODE” followed by “REV 3.4”, for example (or whatever revision is present on the board at the time).
- Press the ON button.
 - The board will flash the LED’s of the display. This is to test that all LED’s are functional.
- Press the ON button.
 - The board will scroll “AUGER OFF” at this point. To test the auger motor, press the UP arrow. The board will then scroll “AUGER ON” and the auger motor should run continuously. To stop the auger, press the DOWN arrow, and the board will revert to scrolling “AUGER OFF” and the motor will stop. (It is recommended the burn pot be installed during this portion of the test to prevent pellets from dropping into the cradle below the burn pot).
- Press the ON button.
 - The board will scroll “DRAFT OFF” at this point. To test the draft (exhaust) blower, press the UP arrow. The board will then scroll “ DRAFT ON” and the draft blower will run at its highest output. To stop the draft blower, press the DOWN arrow, and the board will revert to scrolling “DRAFT OFF” and the blower will stop.
 - NOTE: the draft blower must be running to test the vacuum circuit later in the test, so, to leave it running, simply leave the board in the “DRAFT ON” configuration. Do not press the DOWN arrow; instead press ON button to skip to the next step leaving the draft blower running.
- Having pressed the ON button:
 - The board will scroll “ROOM AIR OFF” at this point. To test the room air (convection) blower, press the UP arrow. The board will scroll “ROOM AIR ON” and the room air blower will start running at its highest output. To stop the room air blower, press the DOWN arrow, and the board will revert to scrolling “ROOM AIR OFF” and the blower will stop.
- Press the ON button.
 - The board will scroll “IGNITER OFF”. To test the igniter, press the UP arrow. The board will then scroll “IGNITER ON” and the ignitor will energize and begin to heat up. After 3 to 4 minutes, the igniter should be at its full temperature and the glow from it should be visible in the mouth of the ignitor tube (it is recommended that the burn pot be removed during this part of the test (USE CAUTION AND NECESSARY PROTECTIVE GLOVES, GEAR, ETC.), especially if the burn pot has fuel in it from testing the auger. Also, the draft blower is running to pull air through the ignitor sleeve if all steps above were followed). To power down the igniter, press the DOWN arrow. The board will revert to scrolling “IGNITER OFF” and the ignitor will power down.
- Press the ON button.

- The board will scroll “FIRE 087F”, or whatever temperature the firebox sensor is reading at this point. The heat sensor can be tested using a lighter (or other heat producing device) to warm the sensor, and as the sensor is warmed the display will adjust to display the temperature at the sensor as it changes. If the firebox sensor is disconnected or reading below its scale, the board will scroll “FIRE SENSOR UNPLUGGED OR COLD”.
 - Press the ON button.
 - The board will scroll “ROOM 67F”, or whatever temperature the room sensor is reading at this point. The room sensor can be tested by simply holding the bulb at the end of the wire in your hand, allowing body heat to warm it. As the bulb warms up, the scrolling display will indicate a higher temperature number. If the room temp. sensor is unplugged or defective, the display will scroll “CONNECT ROOM TEMP SENSOR”.
 - Press the ON button.
 - The board will scroll “H1” or “H0”, “T1”, “V1” or “V0”, depending on the position of the hopper lid and front door.
 - The “H” indicates the status of the hopper lid switch, with “H1” meaning the lid is closed and “H0” meaning the lid is open.
 - The “T1” should always read as such, since that circuit is jumped closed and is not used on this model.
 - The “V” indicates the status of the vacuum switch, with “V1” meaning the door is closed and “V0” meaning the door is open.
 - (NOTE: the draft (exhaust) blower must be running to test this circuit).
 - To properly perform this portion of the diagnostic, read the codes as they scroll with both the front door and hopper lid closed. Then, open each, and note the scrolling readout to see if the board reflects the proper status of each switch.
 - To cycle the board back to the beginning of the diagnostic mode press the ON button; this allows the user to cycle back around to turn the draft blower off or to re-run the test, if desired.
 - To exit the test simply press the OFF button. Exiting the test can be done by pressing OFF at any point during the test. The user does not need to cycle to the end to exit, but it is recommended to cycle through and ensure each component test is set to the “OFF” status before exiting the diagnostic mode.
-

Please Note: The following section gives instructions for stove models with the Side Mount control board (where the control board is mounted on the side wall of the stove).

Please see the section of the manual “Control Board Settings – Top Mount Board” for instructions pertaining to stoves with a Top Mount control board.

CONTROL BOARD SETTINGS – SIDE MOUNT CONTROL BOARD

The control board on this stove allows the user to adjust the heat output and convection blower speed, turn the unit on and off, and test components for function (more on diagnostic mode later).

- The lower buttons on the control board (Low Fuel Feed, Low Burn Air, and Air on Temp) are not meant to be adjusted during normal operation of the unit. These buttons are factory preset and should not be adjusted by the user.
- To energize the unit and initiate a fire, press the “On” button. The LED above the button should turn green and the control board should display “S U” shortly after pressing the button.
- To shut the unit down, press the “Off” button. The LED above the button should turn red and the board should display “S d” shortly after pressing the button. This initiates the shut down sequence, and the stove will remain in shut down mode until it has cooled down.
- To increase the heat output of the stove, press the “Up” heat range button. The number in the heat range display window will increase, signifying that the control board is now adjusting the heat output to your desired level. The blower speed will increase the same amount as the heat range, because the stove is designed to operate with the blower speed greater than or equal to the heat range. Pressing the “Down” arrow will decrease the heat range and blower speed.
- To increase the blower speed without increasing the heat range, press the Blower Speed “Up” arrow until the desired blower speed is shown in the display window. Pressing the “Down” arrow will decrease the blower speed; however, the control board will not allow the blower speed to be set lower than the heat range.

Caution

This unit is meant to operate only with the main viewing door closed. Smoke spillage and an inefficient, lazy burn will result from attempting to operate the stove with the door open.

In addition, using fuel other than wood pellets can create an unsafe situation and can also generate excess carbon monoxide. Carbon monoxide is an odorless, colorless gas which can be deadly. Be sure to burn only wood pellets.

The use of a carbon monoxide detector is strongly recommended.

ERROR CODES – SIDE MOUNT CONTROL BOARD

Error codes, or “E-Codes,” are alphanumeric codes that will appear in the Heat Range and Blower Speed windows of the Control Board if the unit experiences an abnormal condition. Error codes are the control board’s way of telling the user that something isn’t operating correctly within the stove, and that the unit should be carefully inspected before reigniting. See the “Trouble-Shooting Guide,” page 41, for additional information on error codes.

E-0

- When this is displayed in the control board windows (typically when restarting after an “E-Code” shutdown), it means there are currently no errors and the stove will begin normal operation.

E-1

- This error code is not used on this stove. If it is displayed in the control board windows, please contact Technical Support and they will diagnose the cause of the false code.

E-2

- When this code is displayed in the control board window it indicates a failure to light. Although the stove may have ignited the pellets, the control board did not register a high enough temperature to determine the fire was lit. If a fire was ignited, wait for the unit to cool, clean the burn pot and restart the unit.

E-3

- This error code indicates the preset maximum allowable exhaust temperature was exceeded. Commonly referred to as “Over-Firing,” the E-3 code means something in the stove is causing the exhaust gas to be hotter than expected.

E-4

- This code is displayed based on a drop in the exhaust temperature. This code means the fire or “proof of flame” has been lost. It usually results from the hopper being empty.

If an error code continues to display, if the error code seems unexplainable, or if you have any other questions about error codes and what they mean, please contact Technical Support at (800) 245-6489.

Hopper Lid Safety Switch - This unit is also equipped with a hopper lid safety switch (Part # AC-HLSB) which is directly connected to the auger motor. In the event the hopper lid is left open while the stove is in operation, the hopper lid switch will prevent the auger from turning. This is to prevent byproducts of combustion from entering the home through the open hopper lid and also to simply prevent operation with the hopper lid open. Improper hopper lid safety switch operation will result in an auger that will not turn and therefore a stove that will not burn. NEVER place your hand or any object near the auger while the stove is connected to power.

POWER FAILURE – Top and Side Mount Control Boards

If the power to the unit is interrupted for approximately three minutes or less, the unit will resume operation when power is restored according to the following table:

Unit's State Before Power Loss	State When Power Returns
ON	Warmup (Start-Up)
Warmup (Start-Up)	Warmup (Start-Up)
Shut-Down	Shut-Down
OFF	OFF

- If the power is interrupted for more than (approximately) three minutes, the unit will be "OFF" when power returns.
- **IMPORTANT** – Do **NOT** open the hopper lid or the door to the unit during a power outage. Open the closest outside door and a window to reduce the chance of any combustion byproducts entering the home from the stove. Wait for the power to be restored and then press the "ON" button to restart the unit, if necessary.

Smoke Detectors

England's Stove Works, Inc. highly recommends the use of smoke detectors in every room of the house. However, locating a smoke detector directly above this unit can result in nuisance alarms.

Caution – Shock Hazard

Press the "Off" button and let the appliance completely cool BEFORE unplugging the appliance and beginning any maintenance or component replacement.

Risk of shock if appliance is not unplugged before service

****Failure to properly clean your stove can cause poor performance and possibly a burn back!****

DAILY MAINTENANCE

Disposal of Ashes – Ashes should be placed in a metal container with a tight fitting lid. The closed container of ashes should be placed on a noncombustible floor or on the ground, well away from all combustible materials, pending final disposal. If the ashes are disposed of by burial in soil or otherwise locally dispersed, they should be retained in the closed container until all cinders have been thoroughly cooled.

Important Notes

- As with any maintenance concerning this unit, be sure the unit is “OFF” and has completed the Shut-Down cycle **BEFORE** beginning.
- Be aware that metal parts in the firebox can remain **HOT** long after the fire has gone out and **EVEN** after the Shut-Down cycle is complete. Always use extreme caution when handling potentially hot stove parts, even if you think they should be cold.
- Ashes should only be removed when the stove has been shutdown and has been allowed to cool thoroughly. Hot embers can remain under ashes long after the fire has gone out, so always be extra careful when handling any ashes from this (or any) stove.
- Different pellets will generate varying amounts of ash and burn pot deposits. Carefully monitor the ash build up in the stove when first operating the unit, as well as whenever a different brand of pellets is burned.
- While the amount of ashes generated by this unit is not excessive compared to a traditional log-burning woodstove, keeping the unit clean and free of ash is **ESSENTIAL** for peak performance and maximum efficiency. Ash build-up hampers airflow, reduces efficiency, and can cause a smoke back.
- England’s Stove Works® is not responsible for any damages incurred due to a poorly maintained and/or dirty stove. This pellet stove is a highly efficient machine and, as such, requires sufficient maintenance to keep it operating at its peak.

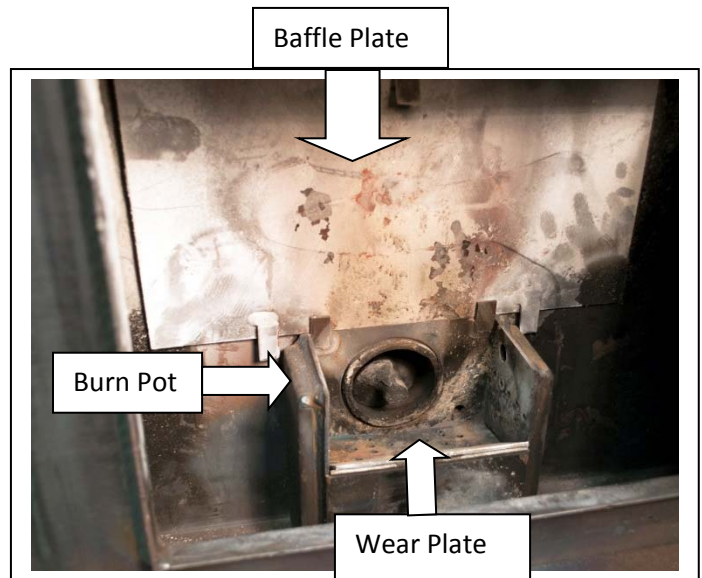

Ash Removal and Disposal (at least twice per week)

- Press the “Off” button and allow the stove to complete the shutdown cycle and cool completely.
- A long-handled screwdriver or long-handled putty knife can be used to scrape any build-up or crust into the burn pot area. This can then be pushed left or right into the ash storage area.
- Remove the ashes with a scoop. Follow the “Disposal of Ashes” instructions listed above (under Daily Maintenance).

Cleaning the Burn Pot

Along with removing ashes from the stove, cleaning the burn pot is the other essential part of daily maintenance that will keep the stove operating at its peak. Pellets contain varying amounts of impurities and fusible material that will accumulate in the burn pot over time. Some pellets will contain much higher amounts of these fusible impurities, therefore extra vigilance may be required to maintain a clean burn pot. Allowing impurities to build up in the burn pot can restrict the air flow to the fire, resulting in a dirty, inefficient burn and can shorten the life of the burn pot.

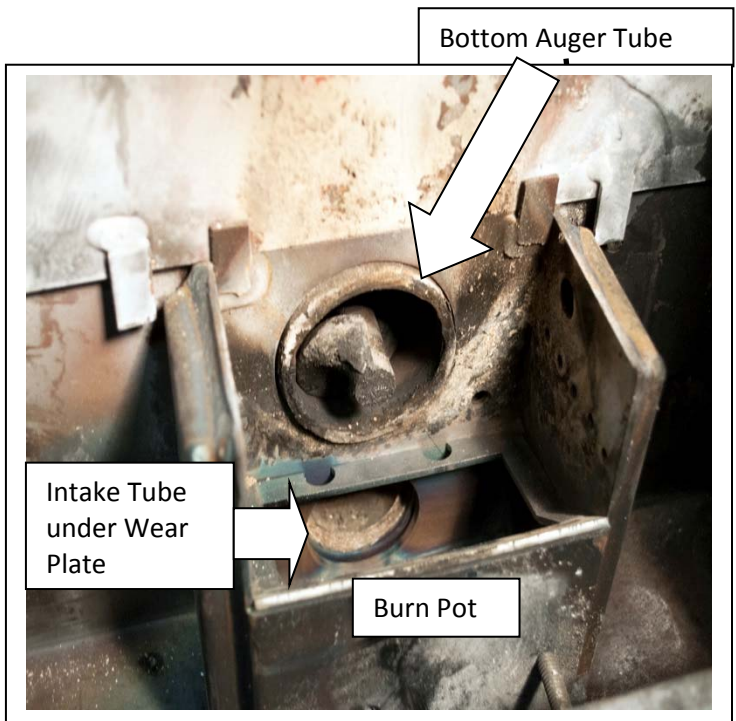

NOTE: The burn pot should actually be cleaned out **before each start-up** (before pressing the ON button), and daily.

- Always allow the stove to finish the shut-down cycle and cool completely before performing any maintenance inside the firebox.
- Open the front door to access the burn pot. **WARNING** – The burn pot can remain HOT long after the fire has gone out, so wear protective gloves whenever handling a potentially hot burn pot, if you remove it.
- Remove and clean the burn pot wear plate (refer to the exploded diagram in the rear of this manual, and the diagram on the previous page).
- Remove any ash build-up in the area below the wear plate. Also, be sure there are no ashes or obstructions in the intake tube under the wear plate. **IMPORTANT: Ash build-up under the wear plate can cause the unit to malfunction.**
- Check for any build-up in the front of the burn area. Clean out all air holes in the wear plate (if necessary, a 1/8" drill bit can be used) --these air holes should be kept clean, as they supply combustion air under and around the pellet fuel.
- The burn pot assembly should also be thoroughly cleaned, including the burn box. When replacing the wear plate, ensure that it lies flat in the firebox and no gaps (from ash residue) are under it. Insert the burn pot back into the cradle if you have removed the entire burn pot, and be sure to tighten the set screws, but do not over-tighten them.

WEEKLY MAINTENANCE

Baffle Removal

- As with any maintenance concerning this unit, be sure the unit is “OFF,” has completed the Shut-Down cycle, and is completely cool BEFORE beginning. Be aware that metal parts in the firebox can remain HOT long after the fire has gone out and EVEN after the Shut-Down cycle is complete. Always use extreme caution when handling potentially hot stove parts, even if you think they should be cold.
- Weekly maintenance should include the steps listed in this section AS WELL AS the steps listed in the “Daily Maintenance” section.
- The large baffle plate that rests above and behind the burn pot (refer to the exploded diagram in the rear of this manual and the images in the Daily Maintenance section) should be removed weekly. This can be done by lifting up the plate and pulling it out. The area behind the plate should then be cleaned thoroughly, and the plate placed back in the original position.
- Use a screwdriver or chisel and break any creosote build-up in the front of the unit, where the pellets are fed into the burn pot from the Bottom Auger Tube (see Illustration in previous section). Moisture in the pellets and resulting build-up in this area can cause the bottom auger to “squeal” or squeak.
- Carbon Removal: During normal operation carbon from the combustion of pellet fuel will tend to build up on the tip of the auger, on the wear plate and sides of the fire pot, and in the mouth of the feed tube. It is essential that this residue be removed to ensure trouble free operation of the unit. The frequency with which this carbon must be removed varies with brands of pellets, depending on moisture content, wood type, foreign material (dirt, etc.) in pellets, and other factors.
- To remove this carbon, simply scrape it off using the blade of a flat tipped screwdriver or similar instrument; also, to remove carbon from the feed tube, scrape as much as can be easily reached, then insert an emery board (fingernail file made from a popsicle stick and sandpaper) between the feed auger and the feed tube and sand out any residue not removed from scraping alone. Clearing this carbon residue from the feed tube is essential for proper operation of the feed auger, which is designed to float freely in the feed tube allowing smooth fuel flow, a lesser possibility of a jam, and a quieter unit.
- Replace the baffle by reversing the above steps.
- If excess ash accumulation is found in the exhaust chamber or venting system during monthly maintenance, the interval between cleanings should be reduced to eliminate the possibility of poor stove performance due to ash accumulation.
- A specially designed ash vacuum and pellet stove cleaning kit is available from the England’s Stove Works website; please see: heatredefined.com

MONTHLY MAINTENANCE

A good rule of thumb for monthly maintenance is that it should be done each time an entire ton of pellets is burned **OR** once per month, whichever comes first.

Venting Pipe Cleaning

- Low spots and direction changes in the venting system (such as tees and elbows) are areas for potential fly-ash and creosote accumulation. **INSPECT** these areas diligently to keep the venting system in safe operating condition.
- Depending on the specific type of venting system your stove is connected to, it may be possible to remove the clean-out tee cover and simply run a pipe brush up the pipe to remove any fly-ash accumulation.
- Horizontal runs of pipe, such as from the exhaust connection on the stove to the vertical transition, will accumulate fly ash and should be inspected carefully and brushed clean.
- Check the termination cap to be certain it is not clogged or restricted by any fly-ash accumulation.
- After thoroughly cleaning the venting system, reseal any disassembled seams with high temperature silicone (Part # AC-RTV3) if applicable to your venting system.
- Inspect seams that were not disassembled to be certain a smoke-tight seal is still being made.
- After prolonged use, leaks in the venting system can usually be found by searching for fly-ash deposits on the outside of the pipe. Carefully check for leaks in the venting system and seal them accordingly.
- Although most pellet venting systems are designed to last a lifetime, pellet fly-ash can be corrosive under certain conditions. When cleaning your venting system, examine the pipe carefully for any signs of deterioration and replace sections that show excessive wear. It is unlikely that this will ever be a concern, but maintaining your venting system in safe operating condition is crucial to safe stove operation.

YEARLY MAINTENANCE

Important Notes

- As with any maintenance concerning this unit, be sure the unit is “OFF,” has completed the Shut-Down cycle, and is completely cool BEFORE beginning.
- Be aware that metal parts in the firebox can remain HOT long after the fire has gone out and EVEN after the Shut-Down cycle is complete. Always use extreme caution when handling potentially hot stove parts, even if you think they should be cold.
- Yearly (or end of season) maintenance should include the steps listed in this section AS WELL AS the steps listed in the “Daily Maintenance,” “Weekly Maintenance” and “Monthly Maintenance” sections of this manual.
- Yearly maintenance should be performed at the end of the burning season. Leaving ash and other build-up in the stove during the non-heating months can lead to premature metal degradation in the stove and venting system. Using extra attention to detail and being certain to be very thorough in the end of season cleaning will help increase the operating life of the stove and venting system.
- The unit should be unplugged during the summer months (and periods of non-use), to help protect against the possibility of damage due to lightning strikes and other power disruptions.

SOOT AND FLY ASH: FORMATION AND NEED FOR REMOVAL

The products of combustion will contain small particles of fly ash. The fly ash will collect in the exhaust venting system and restrict the flow of the flue gases. Incomplete combustion, such as that which occurs during startup, shutdown or incorrect operation of the room heater will lead to some soot formation which will collect in the exhaust venting system. The exhaust venting system should be thoroughly inspected at least once every year to determine if cleaning is necessary.

Caution – Shock Hazard

Press the “Off” button and let the appliance completely cool BEFORE unplugging the appliance and beginning any maintenance or component replacement.

Risk of shock if appliance is not unplugged before service.

YEARLY MAINTENANCE

- The stove and the flue system should be given a complete cleaning at the end of the heating season.
- **Burn Pot:** Remove the burn pot assembly, clean it thoroughly, and re-install it (refer to Exploded Parts Diagram in the rear of this manual and the Daily Maintenance section); this will require new gasket for the burn pot. Be sure to tighten the set screws when you replace them, but do not over-tighten.
- **Combustion (Exhaust) Blower Cleaning:** Although the combustion blower and blower housing were designed to minimize ash build-up, some fly-ash will still accumulate there throughout the burning season. The amount and type of ash will depend on the type of pellets and venting system, but generally this accumulation will be mild. If, when cleaning the combustion blower, a large accumulation of fly-ash is found, cleaning the blower and housing should be performed monthly or bimonthly to prevent this excess buildup.

Instructions

- Before beginning the combustion blower cleaning procedure, be certain the unit is unplugged and thoroughly cooled down.
- Disconnect the venting system from the combustion blower just enough that you will be able to remove the blower from the stove.
- Remove the left side access panel, using a 5/16" wrench.
- Remove the back panel of the unit, using a 5/16" wrench.
- Unplug the two power leads to the combustion blower, using the quick connect plugs.
- Loosen the five (5) 5/16" self-drilling screws which hold the combustion blower to the blower tube.
- Lift the combustion blower up and out of the stove. The gasket which seals the blower to the blower tube is fragile, so take extra care when removing the blower. Even when being careful, though, it is easy to tear this fragile gasket, and since an airtight seal is crucial here, you should replace this gasket (Part # - PU-CBMG) every time the combustion blower is removed. Remove the gasket with a putty knife, and install the new gasket by applying adhesive to the blower and installing the new gasket (instructions and adhesive are provided with the gasket).
- With the combustion blower removed, use a utility vacuum to remove any ash accumulation in the combustion blower tube on the stove.
- Using a soft paint brush, carefully remove any ash accumulation from the inside of the combustion blower, and from the blower fan blade.
- Inspect the combustion blower motor for dust accumulation and carefully remove it, ensuring that all air cooling holes into the motor are open and free of dust deposits.
- Install the blower in the reverse order as described above. Remember to check the condition of the combustion blower gasket, and to reconnect the two wires which connect the blower to the stove's control board.

- Reinstall the venting system and panels.
- NOTE: As an option, there is a Combustion Motor Gasket that is included with Part # PU-CBMG, which allows you to remove the motor (only) from the combustion blower housing, clean the motor and inside of the blower housing, and replace the motor and its gasket without having to remove the entire Combustion Blower. Remember that the blower impeller, blower tube and steel blower exhaust tube on the stove should be brushed and vacuumed.

Convection Blower Cleaning

- As always, be certain the stove is cool and unplugged before servicing any components within the unit. Since the convection blower does not handle any by-products of combustion, it does not require serious cleaning like the exhaust blower.
- However, dust from the home and other debris in the air can accumulate on the blades of the convection blower. Any dust that has built up on the fan blades can usually be easily removed with a vacuum or a soft paint brush.
- The back panel will need to be removed from the stove, using a 5/16" wrench.
- The control (circuit) board will need to be removed, by removing the two 5/16" screws and pulling the control board out of the stove. Some wire ties may need to be cut so that the board can be pulled out of the way of the blower (remember to replace them).
- Four 5/16" screws will need to be removed in order to remove the convection blower from the stove. You will likely need a socket with a long extension.
- Install the blower in the reverse order as described above.
- Also see the Convection Blower removal instructions in the Replacing Components section of the manual.

FINISH

- This new unit has been painted with High-Temperature paint that should retain its original look for years.
- If the unit should get wet and rust spots appear, the spots can be sanded with fine steel wool and repainted. It is crucial that only High-Temperature Spray Paint is used (Part# AC-MBSP), as others may not adhere to the surface or withstand the high temperatures.
- Similarly, some brands of paint will not adhere to different brands of paint, so we highly recommend using our proprietary High-Temperature Spray Paint.

GASKETS

- Gaskets should be inspected and replaced annually. See the Gaskets page in Replacing Components (page 49) for information and instructions.

Trouble-Shooting Guide

WARNING: To avoid **ELECTRICAL SHOCK** always *disconnect* the unit from the power source **BEFORE** attempting any repair. If this guide does not correct the problem, call Technical Support at 1-800-245-6489.

*See ERROR CODES section earlier in this manual for information on troubleshooting Error Codes

<u>Problem</u>	<u>Cause</u>	<u>Solution</u>
Top Auger not turning	<ol style="list-style-type: none"> 1. Bad auger motor. 2. Foreign matter jamming auger. 3. Vacuum sensor. 4. Hopper lid switch 	<ol style="list-style-type: none"> 1. Replace auger motor. 2. Remove pellets and object. 3. Check exhaust blower. 4. Make sure hopper lid is closed/replace switch
Bottom Auger not turning	<ol style="list-style-type: none"> 1. Bad auger motor. 2. Foreign matter jamming auger. 	<ol style="list-style-type: none"> 1. Replace auger motor. 2. Remove pellets and object.
Smoke smell or dust in house	<ol style="list-style-type: none"> 1. Improper exhaust connection. 	<ol style="list-style-type: none"> 1. Check exhaust connections for leaks, especially the exhaust blower connect. Seal leaks with silicone, aluminum tape or a hose clamp.
Room blower not operating	<ol style="list-style-type: none"> 1. Loose thermal sensor. 2. Blower speed set higher than heat range, causing stove to cool and blower to cycle. 3. Loose connection. 	<ol style="list-style-type: none"> 1. Tighten connection on sensor. 2. Lower blower speed. 3. Check control board connection.
Exhaust blower not operating	<ol style="list-style-type: none"> 1. Loose connection. 2. Bad blower. 3. Bad vacuum sensor. 	<ol style="list-style-type: none"> 1. Check control board connection. 2. Replace blower. 3. Replace vacuum sensor.
Lazy Fire	<ol style="list-style-type: none"> 1. Bad exhaust blower. 2. Excessive pellet moisture. 3. Excessive ash build-up. 4. Low quality pellets. 	<ol style="list-style-type: none"> 1. Inspect and replace blower. 2. Keep pellets dry. 3. Thoroughly clean unit. 4. Use only PFI premium pellets.
Blown Fuse	<ol style="list-style-type: none"> 1. Power surge. 2. Exposed wire. 3. Electrical component shorting. 	<ol style="list-style-type: none"> 1. Replace fuse; use surge protector. 2. Check for exposed or frayed wire and loose connections. 3. Check motors and blowers for obstructions or short circuits.
High Pellet Consumption	<ol style="list-style-type: none"> 1. Low quality or non-uniformly sized pellets. 	<ol style="list-style-type: none"> 1. Use premium pellets or try another pellet brand.
Squeaking Noise	<ol style="list-style-type: none"> 1. Obstruction in auger tube. 2. Blower Noise. 	<ol style="list-style-type: none"> 1. Check auger tube for foreign objects. 2. Remove, clean, and oil blower.
Pinging or Rattling Noise	<ol style="list-style-type: none"> 1. Foreign material in blower. 2. Loose exhaust fan set screw. 	<ol style="list-style-type: none"> 1. Check both blowers for material. 2. Check set screw for tightness.

IMPORTANT! READ AND FOLLOW ALL INSTALLATION AND MAINTENANCE INSTRUCTIONS, INCLUDING CLEANING THE UNIT AS SPECIFIED, AND REPLACING GASKETS ANNUALLY, AND PARTS AS NEEDED.
ENGLAND'S STOVE WORKS IS NOT RESPONSIBLE FOR ANY DAMAGE OR INJURY INCURRED DUE TO NEGLIGENCE, OR DUE TO UNSAFE INSTALLATION OR USAGE OF THIS PRODUCT. CALL TECHNICAL SUPPORT WITH ANY QUESTIONS.

Error codes related only to side mounted control board

Unit Shuts Down in 15-20 minutes with an "FS" code (Top Mount) or "E-2" code (Side Mount) on control board. (Failed Start)	<ol style="list-style-type: none"> 1. Loose thermal sensor. 2. Control board settings. 3. Failure to light pellets. 	<ol style="list-style-type: none"> 1. Check both sides of thermal sensor connection (exhaust blower and control board). 2. Start stove on minimum Heat Range 5 to ensure a good fire is started. 3. Check igniter for buildup or failure.
"OT" Code (Top Mount) or "E-3" Code (Side Mount) on Control Board (OverTemp)	<ol style="list-style-type: none"> 1. Convection (Room Air) blower failure. 2. Partially blocked flue. 3. Using fuel other than premium wood pellets. 	<ol style="list-style-type: none"> 1. Check convection blower for proper function, replace if necessary. 2. Check flue for obstructions. 3. Use ONLY premium wood pellets in this stove.

Notes:

1. Whenever instructed to check/replace the vacuum sensor, also check for loose or cracked vacuum hose. Also, be certain the vacuum measurement port in the firebox is kept clean (clean with a pipe cleaner or brush, **do not use a vacuum** to clean this port).
2. To restart and clear an error code displayed on the control board, push the "ON" button and the unit should reset the error and restart.
3. If you are uncertain about the meaning of an error code or have any questions at all, **PLEASE** contact Technical Support at (800)245-6489.

IMPORTANT SAFETY NOTE: If the unit or chimney connector pipe “glows” red (or white), the stove is over-fired. This condition could cause a house or chimney fire. Do not operate your unit too hot, or over-firing may result.

REPLACING COMPONENTS

See Exploded Diagram at rear of manual for parts reference

Parts Orders: (800) 516-3636 heatredefined.com Questions: (800) 245-6489

Convection (Room Air) Blower

- Before beginning any component replacement, be certain the unit is unplugged and thoroughly cooled down.
- Remove the back panel of the unit, using a 5/16" wrench.
- If it is a side-mount control board, the control (circuit) board may need to be removed, by removing the two 5/16" screws and pulling the control board out of the stove. Some wire ties may need to be cut so that the board can be pulled out of the way of the blower (remember to replace them).
- Locate and detach the power leads to the convection blower.
- Using a socket with a long extension, loosen and remove the (4) 5/16" screws which hold the blower to the stove; remove the blower from the stove.
- Installation of the new blower is performed in reverse of removal; remember to reconnect the power leads to the blower, and replace any wire ties before reinstalling the control board. (When installing the new blower, place the blower motor opening pointing UP, towards the top of the stove.)
- Visit youtube.com/heatredefined for detailed service 'how to' videos.

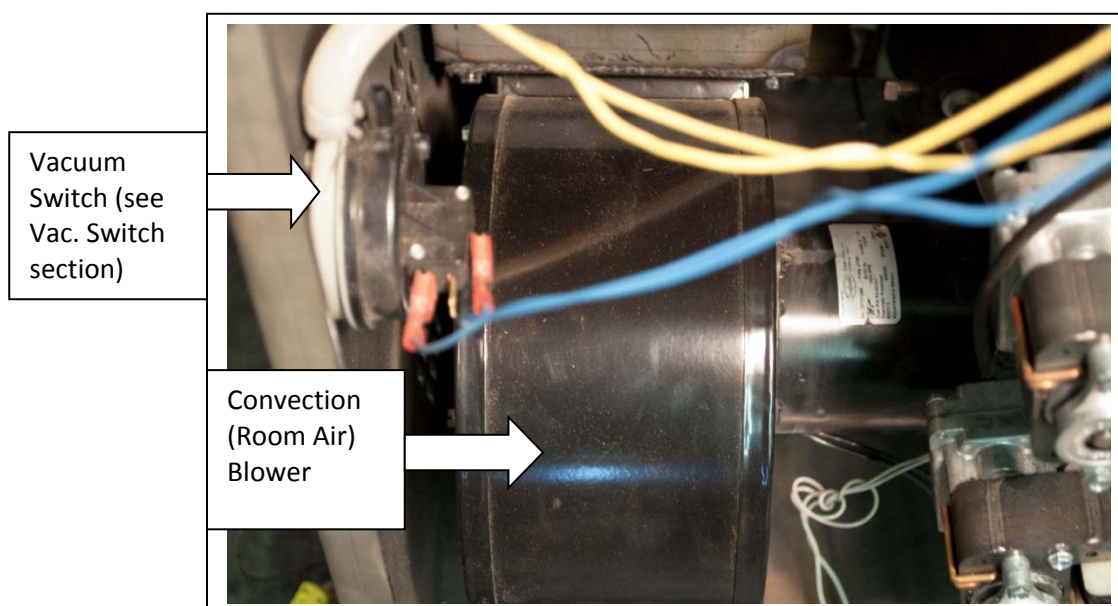

Auger Motors, Bearings & Shafts

- Before beginning any component replacement, be certain the unit is unplugged and thoroughly cooled down. Also, make sure the hopper is empty before attempting to remove or replace the top auger motor assembly.
- Remove the back panel of the unit, using a $\frac{5}{16}$ " wrench.
- Before loosening any auger motor bolts, detach the power leads from the auger motor.
- Locate the appropriate auger motor assembly at the rear of the stove, loosen the $\frac{5}{16}$ " square head set bolt that is positioned between the auger motor and the auger block bearing. This bolt tightens down on the flat side of the gear shaft, and locks the gear shaft and auger shaft together.
- Once the bolt is loosened, the assembly will slide from the locking collar and auger shaft.
- To replace the top auger, all pellet fuel must be removed from the hopper as well as from the top auger assembly.
- Once this is done, the four $\frac{1}{2}$ " bolts that hold in the bearing can be removed, and the complete auger assembly may be removed from the stove.
- The auger bearings are a sealed unit and do not require lubrication.
- Remove the $\frac{3}{4}$ " shaft collar from the auger shaft/bearing assembly.
- Loosen the two (2) $\frac{1}{8}$ " set screws on the end of the auger bearing with a $\frac{1}{8}$ " Allen wrench, which will disconnect the bearing from the shaft (the bearing assembly and auger assembly can be replaced by reversing this procedure; pull the bearing flush against the $\frac{3}{4}$ " collar before tightening the two $\frac{1}{8}$ " set screws).
- Be sure to install a new auger bearing gasket when replacing an auger bearing.

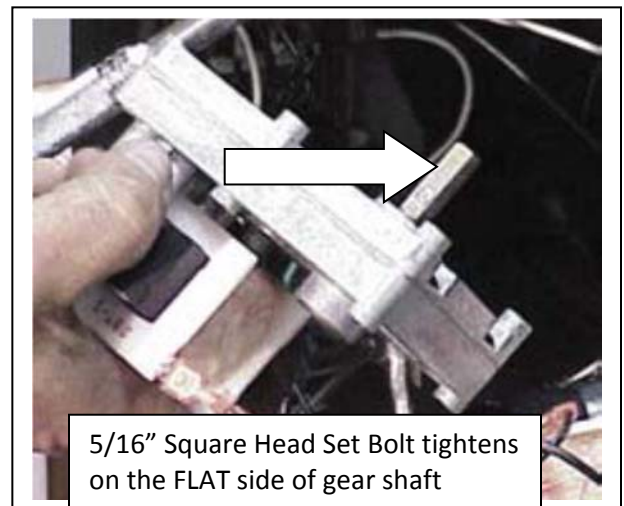
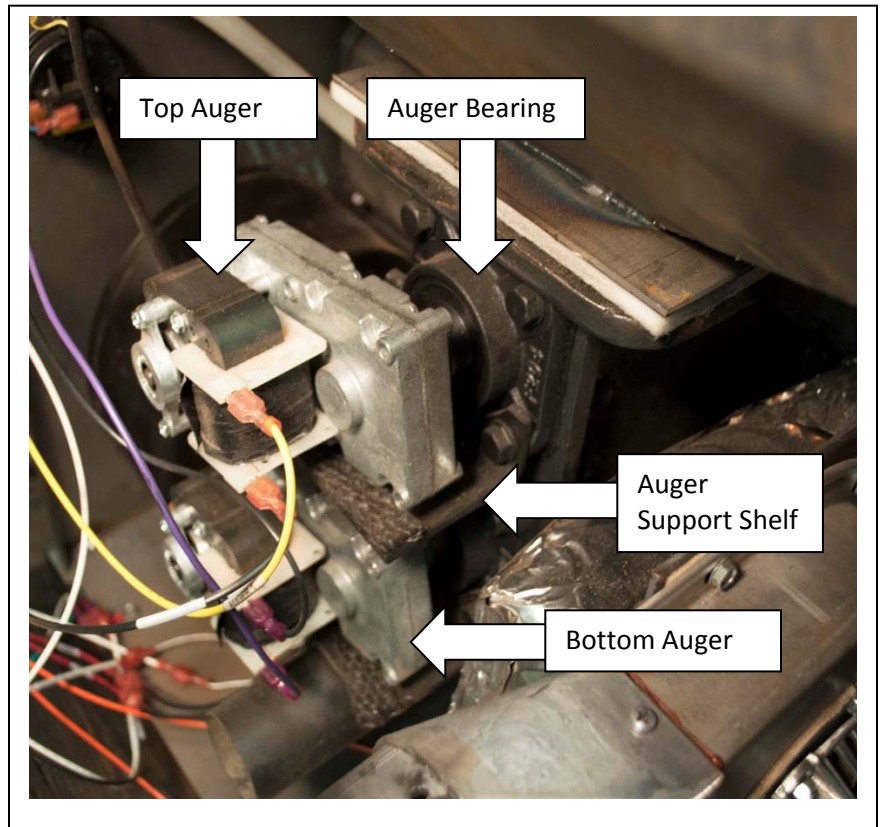

- When placing the auger assembly in the unit, always tighten the four auger bearing bolts in a diagonal (criss-cross) pattern to ensure the bearings and shafts are aligned properly. Remember to install the auger shelf support, placing the two bottom bolts through the shelf and the auger bearing.
- NOTE: Follow the same procedure to work on the bottom auger, with the exception that the pellets do not necessarily have to be removed from the hopper.
- Visit [youtube.com/heatredefined](https://www.youtube.com/heatredefined) for detailed service 'how to' videos.

Combustion (Exhaust) Blower

- Before beginning any component replacement, be certain the unit is unplugged and thoroughly cooled down.
- Disconnect the pellet vent pipe so that the combustion blower may be accessed.
- Remove the left side access panel, using a 5/16" wrench..
- Remove the back panel of the unit, using a 5/16" wrench.
- Disconnect the power leads to the combustion blower.
- Remove all (5) screws which hold the exhaust blower to the exhaust blower tube. Once the screws have been removed, the blower can be lifted up and out of the stove.
- Replace the combustion blower gasket each time you remove the blower from the stove (Part # PU-CBMG). Remove the gasket with a putty knife, and install the new gasket by applying adhesive to the blower flange and installing the new gasket (instructions and adhesive are provided with the gasket).
- Reinstallation is the exact opposite of the steps above.
- Visit [youtube.com/heatredefined](https://www.youtube.com/heatredefined) for detailed service 'how to' videos.

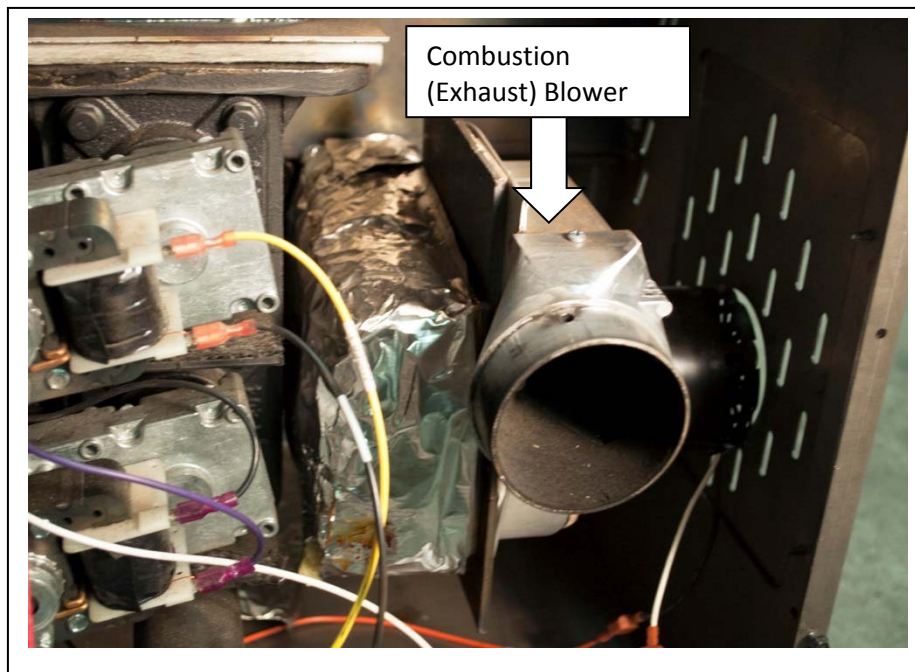

45

IMPORTANT! READ AND FOLLOW ALL INSTALLATION AND MAINTENANCE INSTRUCTIONS, INCLUDING CLEANING THE UNIT AS SPECIFIED, AND REPLACING GASKETS ANNUALLY, AND PARTS AS NEEDED.
 ENGLAND'S STOVE WORKS IS NOT RESPONSIBLE FOR ANY DAMAGE OR INJURY INCURRED DUE TO NEGLIGENCE, OR DUE TO UNSAFE INSTALLATION OR USAGE OF THIS PRODUCT. CALL TECHNICAL SUPPORT WITH ANY QUESTIONS.

REPLACING COMPONENTS

Vacuum Switch - Function

- This unit is equipped with a Vacuum Shut Down Switch (Part # CU-VS), which helps control various functions of the unit.
- If an operational error occurs in the unit, a switch will either stop the top (feed) auger or shut the unit off; if the unit turns off an error code will appear on the Control Board.
- Situations which could cause this include power failure, Combustion Blower failure, improper flue installation, a blocked flue (from rodents, nests, etc.), or “dirty burning” from burning improper fuel (see “Important Information” at the beginning of the manual).

Vacuum Switch Port

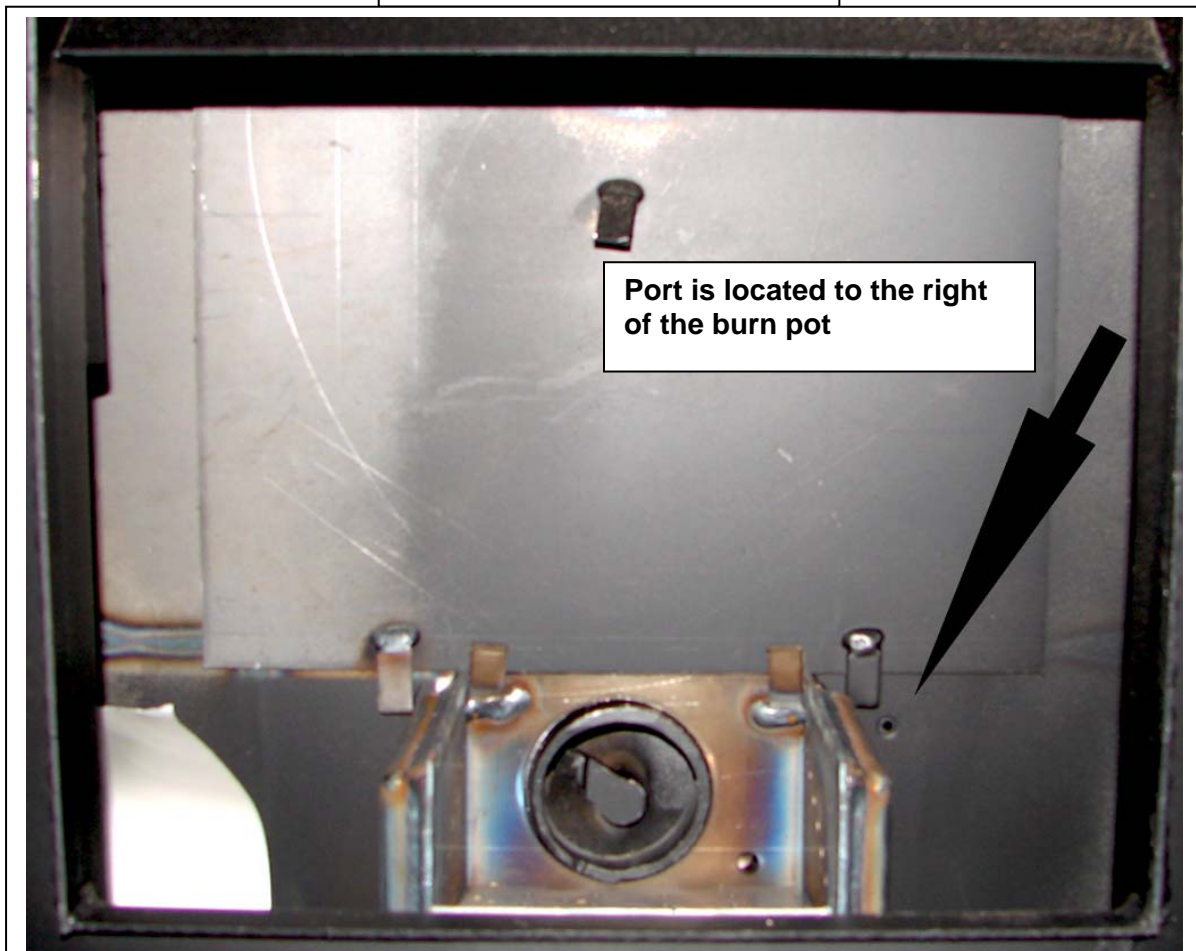

NOTE: The vacuum switch port must be kept clean, or the top auger will cease to function. Locate the port hole to the right of the burn pot and, with the stove unplugged and cooled down, use a brush or pipe cleaner (not a vacuum) to keep this port clear of ash or other debris (see picture).

REPLACING COMPONENTS

Vacuum Switch

- Before beginning any component replacement, be certain the unit is unplugged and thoroughly cooled down.
- Remove the back panel of the unit, using a 5/16" wrench.
- Locate the vacuum switch as shown in the diagram below (on the left wall of the unit).
- Disconnect the power leads and vacuum hose from the vacuum switch, *taking note of where connections were made.*
- Remove the (2) screws which hold the vacuum switch to the vacuum switch bracket, using a Phillips screw driver.
- Installation is the reverse of removal; be absolutely certain the wires and vacuum hose are connected as they previously were (and according to the wiring diagram in this manual).
- Visit [youtube.com/heatredefined](https://www.youtube.com/heatredefined) for detailed service 'how to' videos.

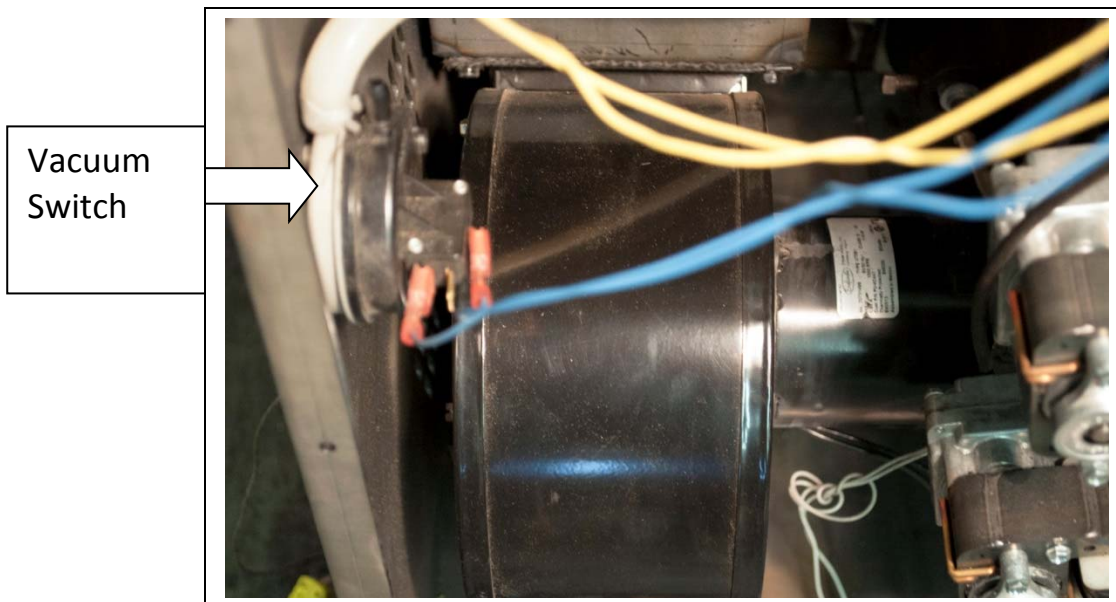
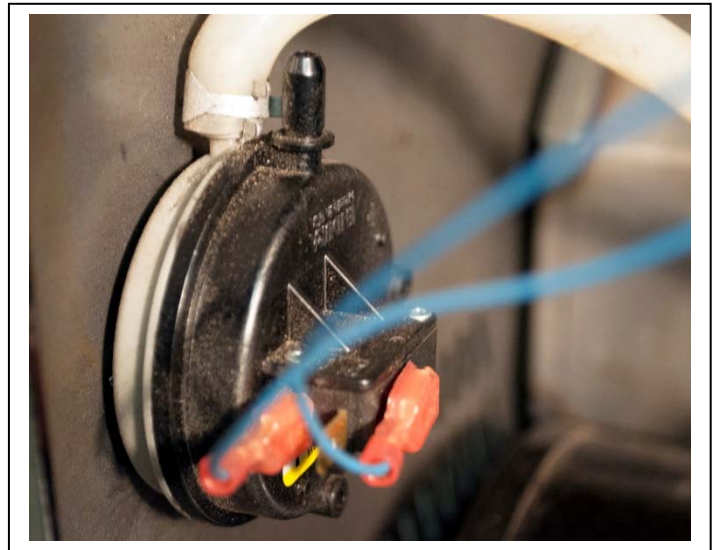

REPLACING COMPONENTS

Igniter

- Before beginning any component replacement, be certain the unit is unplugged and thoroughly cooled down.
- Remove the back panel of the unit, using a 5/16" wrench.
- Locate the igniter on the left side of the feeder assembly (as viewed from the rear of the unit).
- Disconnect the power leads to the igniter.
- Loosen the 5/16" square head set screw from the igniter tube and remove the old igniter cartridge (your unit may have Allen set screw which needs a 1/8" Allen wrench).
- Install the new igniter in the igniter tube, being sure the igniter is flush with the back of the housing.
- Retighten the set screw and remember to reconnect the power leads.
- Reinstall the rear panel.
- See [youtube.com/heatredefined](https://www.youtube.com/heatredefined) for a service video that shows how to replace the igniter.

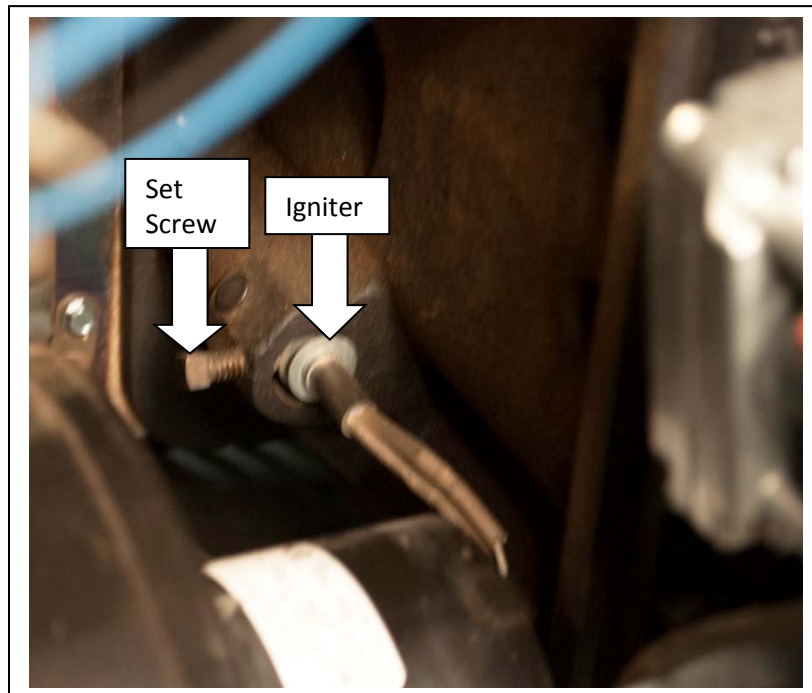

REPLACING COMPONENTS

IMPROPER GASKET MAINTENANCE, INCLUDING FAILURE TO REPLACE GASKETS,
CAN CAUSE AIR LEAKS RESULTING IN SMOKE-BACKS.
IT IS MANDATORY TO REPLACE GASKETS ANNUALLY.

Gaskets

1. Door

- This unit comes with a $\frac{3}{4}$ " rope gasket in the channel around the door opening that should be replaced at least once every year. To replace the door gasket (Part # AC-DGKHD), the old gasket must first be removed entirely — prior to adding the new adhesive, you may have to scrape the old cement from the channel. Once the cement and gasket have been added, the door should be closed and latched for twenty-four hours to allow the cement to harden. See next page for more info.

2. Window

- If you are replacing the window gasket (Part # AC-GGK), the new gasket will already have adhesive on one side. Remove the paper on the adhesive side and place the gasket around the outside edge of the glass, centered over the edge. Fold the gasket edges over on the glass, forming a “U” shape.

3. Combustion Blower

- The Combustion Blower Gasket (Part # PU-CBMG) should be replaced whenever you remove or clean the Combustion Blower assembly.
- Remove the gasket with a putty knife, and install the new gasket by applying adhesive to the blower flange and installing the new gasket (instructions and adhesive are provided with the gasket).

4. Combustion Blower Motor

- The combustion blower motor gasket (Part # PU-CBMG) generally does not need replacement, as it is not normally removed from the unit. However, if the exhaust blower is cleaned by removing only the motor, rather than the entire blower assembly, this gasket must be inspected and replaced as necessary.

REPLACING COMPONENTS

Glass

This unit has one ceramic glass panel (Part # AC-G9) in the door; self adhesive window gasket is included with replacement windows purchased directly from England's Stove Works. Never replace ceramic glass with tempered or any other type of glass and never operate this unit with cracked or broken glass. Surface scratches are acceptable and normal, but if this glass becomes cracked in any area, the unit should be shut down and the glass replaced with this high-temperature ceramic glass.

Ceramic Glass Specifications

- Glass Size: 9.125 in. (231.78 mm) x 9.125 in. (231.78 mm)
- Glass Type: 5mm Ceramic Glass

Glass Precautions

- Never replace ceramic glass with tempered or any other type of glass.
- Never operate this unit with cracked or broken glass.
- Do not slam the door or strike the glass with any objects.

Glass Cleaning

1. Be certain the stove is Off, and the stove **and** the glass are completely cool.
2. The build-up on the glass will generally be light and water is normally sufficient to remove the deposits. If stubborn soot persists, use a cleaner made specifically for this purpose. Do not scrape the glass or use abrasive cleaners.
3. Rinse the glass with clean water and dry the glass before resuming normal operation.

Glass Replacement (includes Door Gasket replacement instructions)

1. Remove the door from the stove and rest it face-down on a firm work surface.
2. Remove the door gasket using a pair of pliers to pull it out of the channel.
3. Using a $\frac{5}{16}$ " wrench, remove the (4) screws that hold the glass tabs in place on the door.
4. Lift the old glass panel out and discard (be especially careful if the old glass is broken or cracked).
5. The new glass panel must be wrapped with a self-adhesive fiberglass tape gasket (Part # AC-GGK). This gasket serves to cushion the glass from the steel door and brackets.
6. Reinstall the glass tabs using the screws previously removed. Do not over-tighten the screws.
7. Install the new door gasket (Part# AC-DGKHD) using the provided high temperature adhesive.
8. Hang the door back on the stove and close tightly and allow 24 hours for adhesive to cure.

See diagram on page 56 for door assembly.

REPLACING COMPONENTS

Top Mounted Control Board

BEFORE REPLACING THE CONTROL BOARD BE SURE THE UNIT IS COOLED COMPLETELY AND UNPLUGGED.

The Control Board (Part # PU-CB14) is a digital read-out board. To replace the control board, first unplug the power cord from the wall outlet. Remove the front face of the control board by pulling it forward. Once the board is apart, use a pair of needle nose pliers to disconnect the wiring harness, room sensor, thermostat, hopper lid and vacuum switch connectors.

When connecting the new board, reconnect the components mentioned above and snap the front face of the control panel back into place. Reconnect power when ready to use the unit.

Recommended Heat Ranges (For Manual Mode):

Low Burn:	Heat Range setting: 1	Room Air Blower setting: 1
Medium Low:	Heat Range setting: 2 – 3	Room Air Blower setting: *
Medium High:	Heat Range setting: 4 – 8	Room Air Blower setting: *
High Burn:	Heat Range setting: 9	Room Air Blower setting: 9

* *NOTE:* Blower Speed will automatically be adjusted to the desired Heat Range that you select.



Note: The overlay on your unit may vary in appearance.

Control Board Wiring – Top Mount Control Board

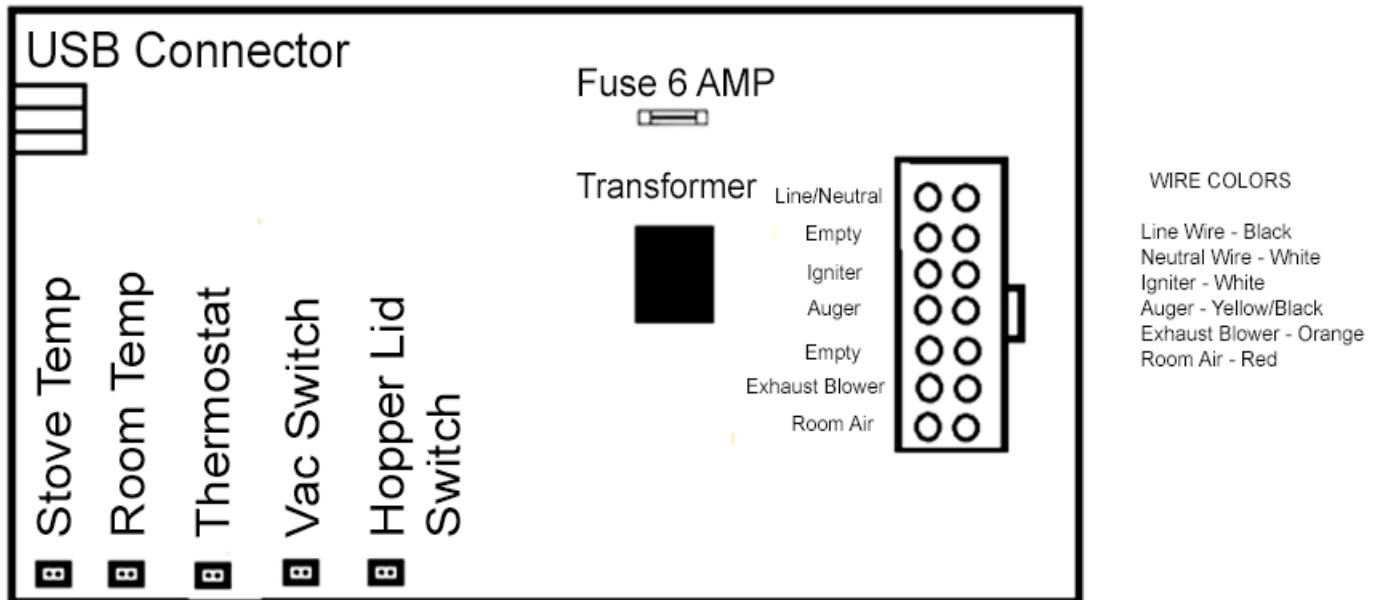

Caution – Shock Hazard

- Press the “Off” button and let the appliance completely cool BEFORE unplugging the appliance and beginning any maintenance or component replacement.
- Risk of shock if appliance is not unplugged before service.

Caution

Should you see any evidence of smoke in the hopper (smoke back), immediately close and latch the hopper lid and main door to the unit. Open the nearest windows and door to the outside, then press the OFF button and let the unit cool for at least 3 hours. Do not open the door or hopper lid. This is a maintenance problem that needs to be addressed.

Call Technical Support at (800) 245-6489

REPLACING COMPONENTS – SIDE MOUNTED CONTROL BOARD

The Control Board (Part # **PU-CB04**) is a digital read-out board. This board offers a wide variety of settings to operate the unit. This part can be removed from the unit by loosening the two outside screws and pulling the board back to the inside of the stove. The rear access panel should be removed prior to removing the control board. A 6-amp “quick-blow” fuse (Part # **PU-CBF6**) is used on this Control Board.

NOTE: The bottom three control buttons are preset at the factory and should *not* require any changes. See “Operating Instructions” and “Daily Operation” section of the manual for instructions on other Control Board settings.

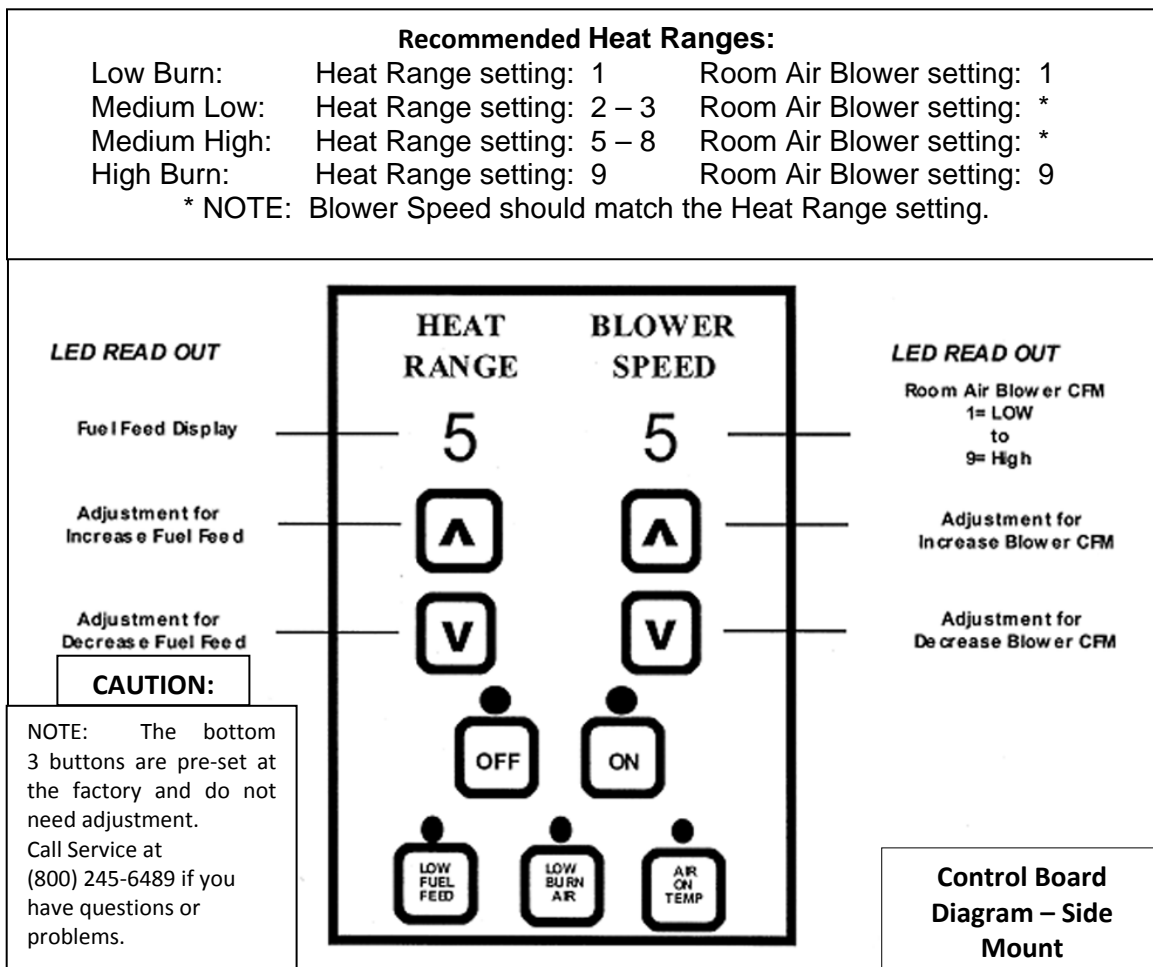

Caution

Should you see any evidence of smoke in the hopper (smoke back), immediately close and latch the hopper lid and door to the unit. Open the nearest windows and door to the outside, then press the OFF button and let the unit cool for at least 3 hours. Do not open the door or hopper lid. This is a maintenance problem that needs to be addressed.

Call Technical Support at (800) 245-6489

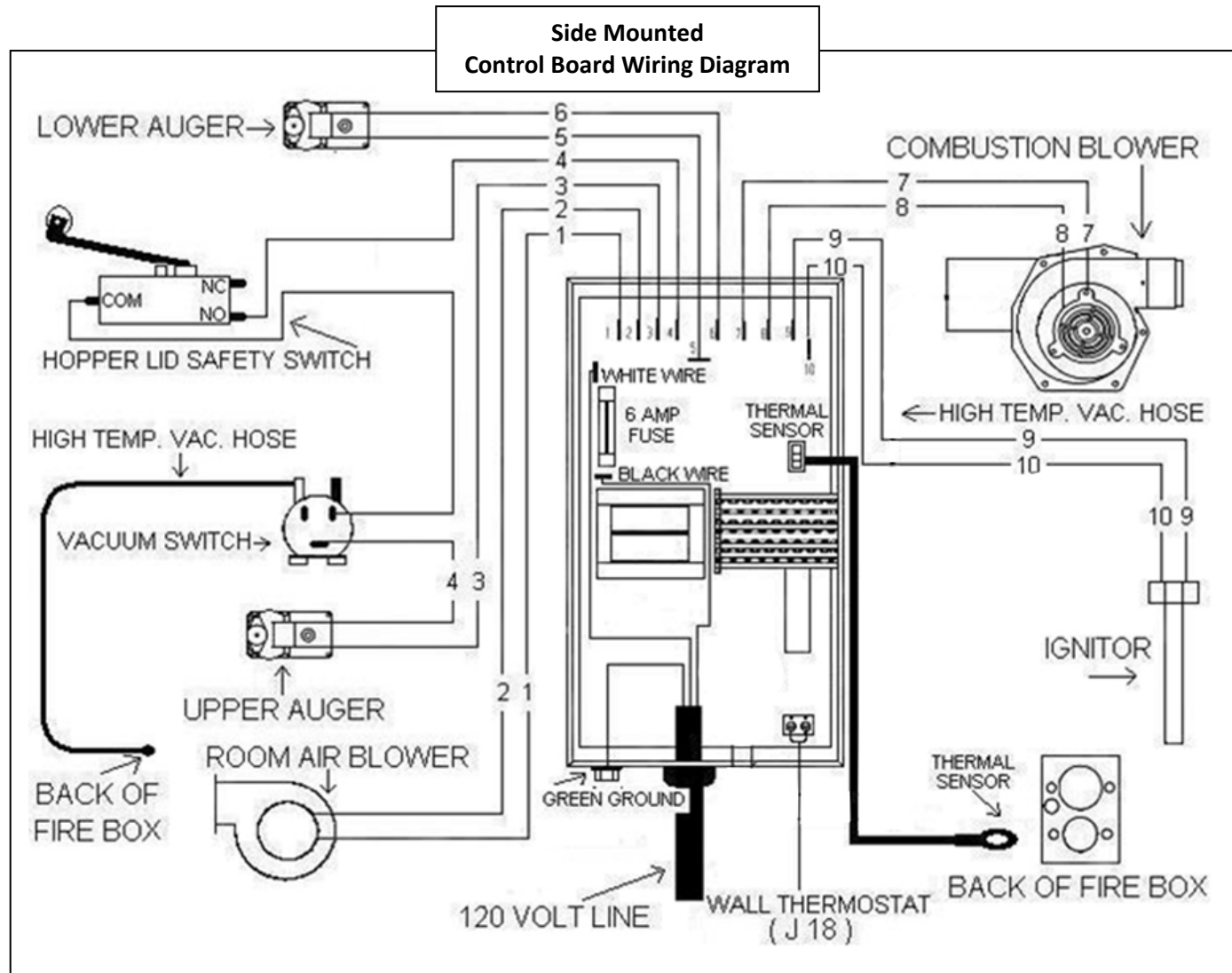

CAUTION: Moving Parts May Cause Injury.
Do NOT Operate with Panel(s) Off.
DANGER: Parts May Be Hot. Risk of Electric Shock.
Disconnect Power Before Servicing Unit.

IMPORTANT SAFETY NOTE: If the unit or chimney connector pipe “glows” red (or white), the stove is over-fired. This condition could cause a house or chimney fire. Do not operate your unit too hot, or over-firing may result.

Adjusting Hopper Lid Latch

The seals around the top of the pellet hopper are important to safe and efficient operation of the unit. The latch installed on this unit is designed to pull the hopper lid tight against this seal. Over the course of operation as these seals “wear in” and compress, the tension of the latch should be tested periodically, and adjusted if necessary.

To adjust the lid latch, the following tools will be needed; two ½ inch wrenches, or a ½ inch wrench and a ½ inch socket.

In order to adjust the latch, first (with the unit unplugged and cooled down) open the hopper lid and then lock the latch in its closed position. Take the ½ inch wrench and loosen the nut closest to the latch. This nut is then adjusted closer to the lid itself to tighten the latch. After adjusting this nut to the desired location, hold this nut in place with the ½ inch wrench, then tighten down the holding nut on the end of the latch shaft with the ½ inch socket (or second wrench) to hold the latching assembly in place.

After tightening the latch, test the latch for proper tension by locking the lid down and lifting each front corner of the lid. The lid should be firmly held down by the latch. Repeat the same procedure if the latch is still not tight enough.

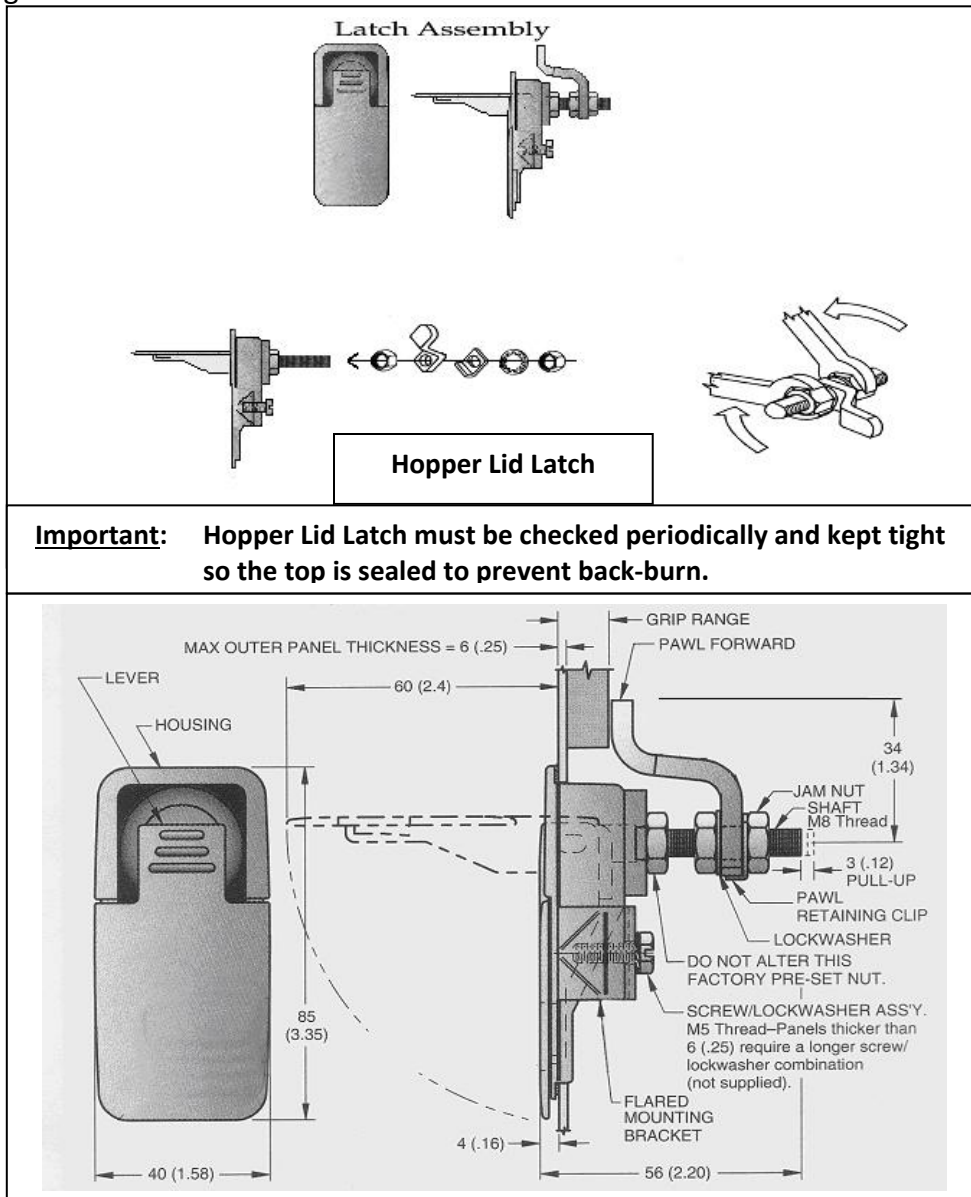

Pellet Stove – Exploded View Diagram

NUMBER	PART DESCRIPTION
1	Door (Part # CA-19A)
2	Door Gasket (Part # AC-DGKC)
3	Glass with Gasket (Part # AC-G9)
4	Impingement Plate*
5	Burn Pot
5a	Wear Plate for Burn Pot**
6	Burn Pot Gasket
7	Side Access Panel
8	Combustion Blower
9	3" Blower Adapter
10	Gasket for Combustion Blower Part # PU-CBG
11	Pellet Feeder Pot
12	Digital Control Board
13	Convection Blower
14	Augers: (Top Auger and Bottom Auger)
15	Block Bearing Gaskets
16	Block Bearings Part # PU-UCF204-12
17	3/4" I.D. Shaft Collars Part # PU-2X570
18	Auger Motors
19	Rear Access Panel
20	Hopper Flange Gasket Part # PU-HFG
21	Hopper
22	Hopper Lid Gasket Part # PU-HLG
23	Hopper Lid
24	Vacuum Shut Down Switch(es)
25	Hopper Lid Latches
26	Brass Louvers (Certain models only)
27	Cartridge Heater (Igniter) Assembly Part # PU-CHA

NOTE ON PART NUMBERS:

This diagram is a basic England's Stove Works pellet unit diagram. Your model may vary somewhat. See our online store at www.englishstoves.com or the parts list in your manual for specific part numbers for your model stove. If a part is not listed in the manual or on the website, or if you have questions, call (800) 245-6489.

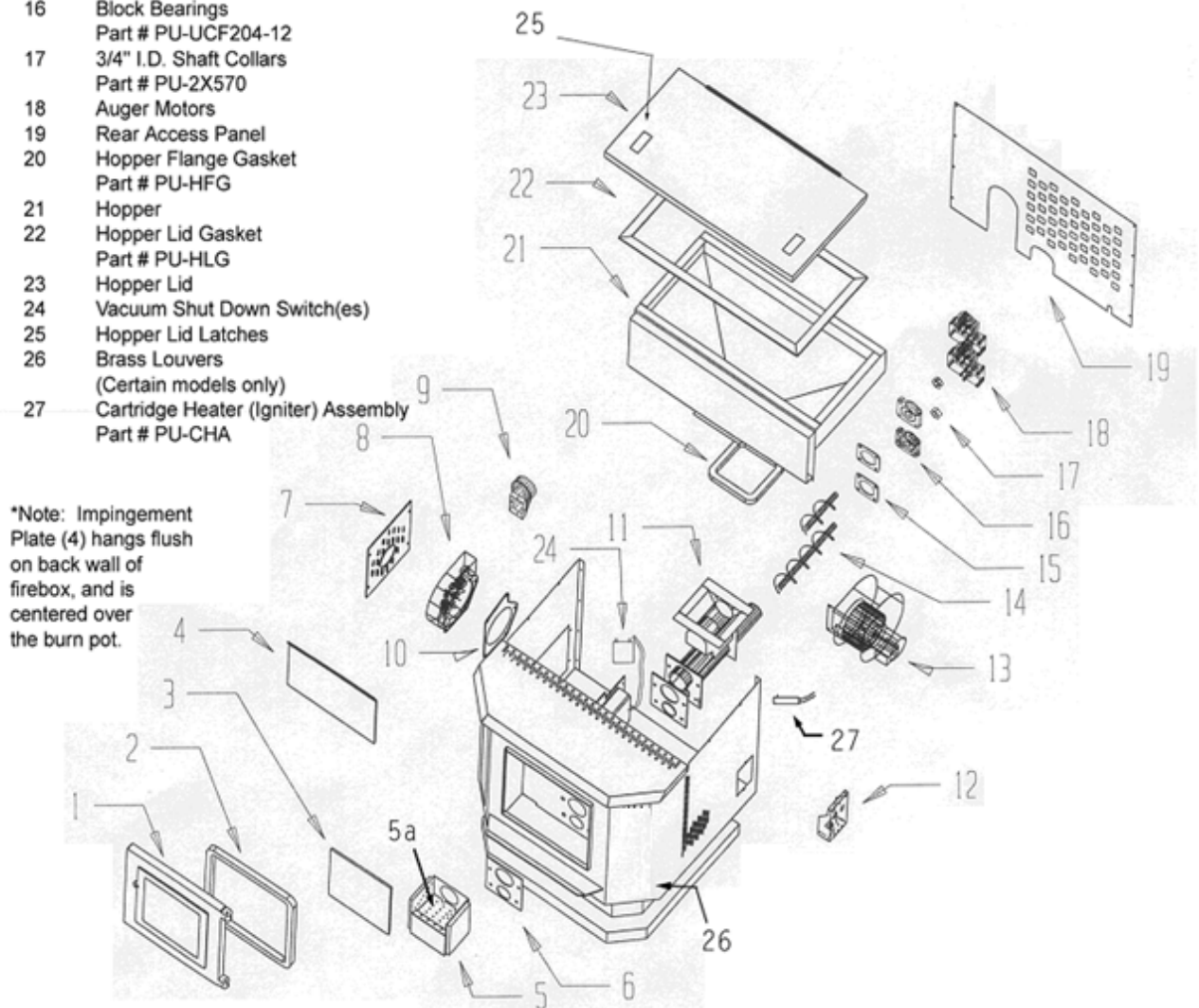

REPLACEMENT PARTS LIST

Part No	Description
AC-GGK	Glass Gasket Kit (gasket only, no glass)
AC-DGKC	Door Gasket Kit
AC-G9	9"x9" Glass with Gasket
AC-SHN	Nickel Door Spring Handle
AC-MBSP	Hi-Temperature Black Spray Paint
PU-AMS	Auger Motor Support Gasket
PU-047040	1 RPM Auger Motor Assembly
PU-BP18	Burn Pot Assembly – Two parts; Call if you need only one part of this two-part assembly
PU-076002B	Combustion (Exhaust) Blower – includes 3" adapter
PU-4C447	Convection (Room Air) Blower
PU-AF6T	Top Auger Shaft
PU-AF11B	Bottom Auger Shaft
PU-62-40-151-3	Hopper Lid Latch
PU-UCF204-12	Auger Bearing
PU-2X570	¾" Locking Collar
CU-VS	Vacuum Shut-Down Switch
PU-VH	Vacuum Hose
PU-CBMG	Combustion Blower & Motor Gasket
PU-BPG	Burn Pot Gasket
PU-ABGN	Auger Bearing Gasket
PU-HLG	Hopper Lid Gasket
PU-CHA	Cartridge Heater (Igniter) Assembly
PU-CBF6	6 AMP Control Board Fuse
AC-HLSB	Hopper Lid Safety Switch
AC-HP	Hinge Pin – rivet for cast door
PU-SSTCW	Thermocouple Wire <i>(only included on top mounted control board)</i>
IP-25PDVC	Top Baffle (inside firebox)
	DVD
	Manual
PU-CB14	Top Mounted Control Board <i>(if included)</i>
AC-CMB	Control Board Mounting Box (included with top mounted control board)
PU-CB04	Side Mounted Control Board (if included)

Parts may be ordered online at www.heatredefined.com

If you have any questions, please contact the Technical Support Department:

Technical Support Department P.O. Box 206 Monroe, VA 24574

Questions: (800) 245-6489

Parts orders only: (800) 516-3636

Fax: (434) 929-4810

Information including videos, frequently asked questions, service sheets and more may be found at our website:

www.heatredefined.com

You may write your unit's Manufacture Date and Serial Number in the blank spaces on this sample tag (next page), for future reference.

This sample tag also shows the safety info such as UL/ULC testing standard, etc. for your local officials, or anyone else who may need it for reference information.



Model 25-CAB80 55-SHPCAB80 55-TRPCAB80

Pellet Fuel Room Heater; Free Standing Model Also For Use In Mobile Homes

Certified to UL 1482-11 /ASTM E 1509-12 / ULC S627-00

EPA Test Method ASTM 2779-10

Manufactured by:
England's Stove Works, Inc.
589 S. Five Forks Rd.
Monroe, VA 24574

Manufacture Date	
Serial Number	

PREVENT HOUSE FIRES

- Install and Use Only In Accordance with the Owner's Manual Provided with This Appliance.
- Contact Local Building or Fire Officials about Restrictions and Installation Inspections in Your Area.
- For Use with Wood Pellet Fuel Only, ¼ inch in Diameter.
- Do Not Connect This Unit to a Chimney Flue Serving Another Appliance.
- Keep Viewing and Ash Removal Doors Tightly Closed During Operation.
- Input Rating – 3.8 lbs/hr
- Emission value – 1.13 grams/hr
- U.S. ENVIRONMENTAL PROTECTION AGENCY Certified to comply with 2020 particulate emission standards using pellet fuel.
- U.S. Test Standard: US EPA 40 CFR Part 60, Subpart 60.536
- Use only Approved type L or P Pellet Vent Pipe.
- Inspect and Clean Exhaust Venting System Frequently.

FREESTANDING INSTALLATION REQUIREMENTS – Refer to local codes and the chimney manufacturer's instructions for precautions required for passing a chimney through a combustible wall or ceiling. Place on non-combustible floor protection, which extends 6-inches to the front and 6-inches on each side of the fuel opening. See owner's manual for additional clearance information.

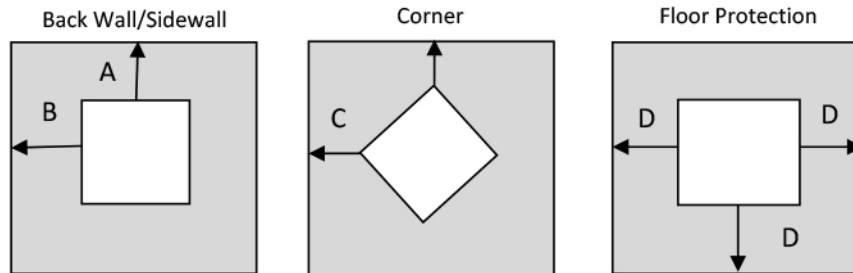

A = 0 inches (0mm) B = 7 inches (178mm)
C = 5 inches (127mm) D = 6 inches (152.4mm)

ELECTRICAL RATING: 4.0 A, 115 V, 60 HZ. ROUTE THE POWER CORD SO THAT IT DOES NOT COME INTO CONTACT WITH ANY HOT SURFACES ON THE UNIT AND DOES NOT CROSS IN FRONT OF THE UNIT.

Refer to Intertek's Directory of Building Products for detailed information.

CAUTION – Moving Parts May Cause Injury. Do Not Operate Unit With Panels Removed.

CAUTION – Hot Parts. Do Not Operate Unit with Panels Removed.

DANGER – Risk of Electric Shock. Disconnect Power Before Servicing Unit.

CAUTION – Operate this unit only with the fuel hopper lid closed. Failure to do so may result in emission of products of combustion from the hopper under certain conditions. Maintain hopper seal in good condition. Do not overfill the hopper.

This wood heater needs periodic inspection and repair for proper operation. Consult the owner's manual for further information. It is against federal regulations to operate this wood heater in a manner inconsistent with the operating instructions in the owner's manual.



CAUTION - HOT WHILE IN OPERATION. DO NOT TOUCH. KEEP CHILDREN, CLOTHING, AND FURNITURE AWAY. CONTACT MAY CAUSE SKIN BURNS. SEE NAMEPLATE AND INSTRUCTIONS.

IMPORTANT! READ AND FOLLOW ALL INSTALLATION AND MAINTENANCE INSTRUCTIONS, INCLUDING CLEANING THE UNIT AS SPECIFIED, AND REPLACING GASKETS ANNUALLY, AND PARTS AS NEEDED.
 ENGLAND'S STOVE WORKS IS NOT RESPONSIBLE FOR ANY DAMAGE OR INJURY INCURRED DUE TO NEGLIGENCE, OR DUE TO UNSAFE INSTALLATION OR USAGE OF THIS PRODUCT. CALL TECHNICAL SUPPORT WITH ANY QUESTIONS.

LIMITED FIVE (5) YEAR WARRANTY

From the date of purchase to the original owner.

Model Numbers 25-CAB80 / 55-SHPCAB80 / 55-TRPCAB80

The manufacturer extends the following warranties:

Five Year Period:

1. Carbon steel and welded seams in the firebox are covered for five (5) years against splitting.
2. The steel door and hinges are covered for five (5) years against cracking.

One Year Period:

1. Component parts such as the hopper, auger, burn-pot, auger shaft and fasteners are covered for one (1) year against cracking, breakage and welded seam separation.
2. Electrical components, accessory items, glass and the painted surface of the stove are covered for one (1) year from the date of purchase.

Conditions and Exclusions

1. Damage resulting from over-firing will void your warranty.
2. This warranty does not apply if damage occurs because of an accident, improper handling, improper installation, improper operation, abuse or unauthorized repair made or attempted to be made.
3. The manufacturer is not liable for indirect, incidental, or consequential damages in connection with the product including any cost or expense, providing substitute equipment or service during periods of malfunction or non-use.*
4. All liability for any consequential damage for breach of any written or implied warranty is disclaimed and excluded.
5. This unit is EPA certified using high quality, Premium Grade pellet fuel. Warranty is void if the unit is used to burn materials for which the unit is not certified by the EPA.

Warranty is void if unit is not used according to the owner's manual.

60

IMPORTANT! READ AND FOLLOW ALL INSTALLATION AND MAINTENANCE INSTRUCTIONS, INCLUDING CLEANING THE UNIT AS SPECIFIED, AND REPLACING GASKETS ANNUALLY, AND PARTS AS NEEDED.
ENGLAND'S STOVE WORKS IS NOT RESPONSIBLE FOR ANY DAMAGE OR INJURY INCURRED DUE TO NEGLIGENCE, OR DUE TO UNSAFE INSTALLATION OR USAGE OF THIS PRODUCT. CALL TECHNICAL SUPPORT WITH ANY QUESTIONS.

*Some states do not allow the exclusion of limitations of incidental or consequential damages, so the above may not apply to you

Procedure

Purchaser must give notice of claim of defect within the warranty period and pay transportation to and from a service center designated by the manufacturer. The dealer from which the unit was purchased or the factory, at our option, will perform the warranty service.

Other Rights

This warranty gives you specific legal rights; you may also have other rights, which may vary from state to state.

England's Stove Works, Inc.
P.O. Box 206
Monroe, VA 24574
(800) 245-6489

To submit a Warranty Claim, call (800) 245-6489 to speak with our Technical Support department. You may also file a Warranty Claim at www.heatredefined.com

For parts, warranty replacement procedures may be found at our parts store site located at heatredefined.com

Important Notice

This registration information **MUST** be on file for this warranty to be valid. Please send this information within thirty (30) days from the original date of purchase.

Use any of these three easy ways to send your warranty information in!

Mailing Address

England's Stove Works, Inc.
Technical support Department
P.O. Box 206
Monroe, Virginia 24574

Fax Number

(434) 929-4810 – Twenty-four hours a day

Online Registration

To register online, visit our warranty registration website at:

<http://www.heatredefined.com>

Please Note: This warranty is null and void if the attached warranty registration AND a copy of the sales receipt is not returned within thirty (30) days from the date of purchase.

Warranty is not transferable.

WARRANTY REGISTRATION for England's Stove Works®

Purchaser Information*

I. Purchased By (Name) _____

II. Address _____

III. City _____ State _____ Zip Code _____

IV. Telephone Number _____

V. Email Address _____

Dealer Information*

VI. Purchased From _____

VII. Address _____

VIII. City _____ State _____ Zip Code _____

Unit Information*

IX. Model Number _____ Purchase Date _____

X. Purchase Price _____

XI. Serial Number _____ Mfg. Date _____

Purchase Questions

How did you first hear about our product? (Please check one)

Word of Mouth _____ Burn Trailer Demonstration _____ Internet _____

Other: _____

Where did you receive information about our product?

Via Telephone _____ Dealer (Name of dealer) _____ Internet _____

Other: _____

*** Required Information**



**GUIDE D'INSTALLATION
ET D'UTILISATION**

25-CAB80
55-SHPCAB80
55-TRPCAB80
25-CAB80S
55-SHPCAB80S
55-TRPCAB80S



Fabriqué par :
England's Stove Works, Inc.
PO Box 206
Monroe, VA 24574, États-Unis
Rév. 08/2018

www.heatredefined.com
Pièces : 1 800 516-3636
Soutien : 1 800 245-6489

ATTENTION

VEUILLEZ LIRE L'INTÉGRALITÉ DU PRÉSENT GUIDE AVANT D'INSTALLER ET D'UTILISER CE POËLE À GRANULES. GARDEZ TOUT APPAREIL DE CHAUFFAGE HORS DE PORTÉE DES ENFANTS, ET À BONNE DISTANCE DES MEUBLES ET DES MATIÈRES COMBUSTIBLES.

AVIS DE SÉCURITÉ

LE NON-RESPECT DE CES INSTRUCTIONS PEUT CAUSER DES DOMMAGES MATÉRIELS, DES BLESSURES OU MÊME ENTRAÎNER LA MORT. POUR VOTRE SÉCURITÉ ET VOTRE PROTECTION, SUIVEZ LES INSTRUCTIONS POUR L'INSTALLATION DÉCRITES DANS LE PRÉSENT GUIDE. CONTACTEZ LES AUTORITÉS LOCALES EN MATIÈRE DE CONSTRUCTION OU LE SERVICE D'INCENDIE AFIN DE CONNAÎTRE LES RESTRICTIONS ET LES EXIGENCES D'INSPECTION DES INSTALLATIONS (Y COMPRIS L'OBTENTION DE PERMIS) PROPRES À VOTRE RÉGION.

AFIN D'ASSURER LE BON FONCTIONNEMENT DU POËLE À BOIS, VOUS DEVEZ L'INSPECTER ET LE RÉPARER PÉRIODIQUEMENT. CONSULTEZ LE GUIDE D'UTILISATION POUR OBTENIR DE PLUS AMPLES RENSEIGNEMENTS. EN VERTU DES RÈGLEMENTS FÉDÉRAUX, IL EST INTERDIT D'UTILISER CE POËLE À BOIS D'UNE MANIÈRE NON CONFORME AU MODE D'EMPLOI INDICÉ DANS LE GUIDE D'UTILISATION.

CONSERVEZ CES INSTRUCTIONS



IMPORTANT : EN CAS DE PROBLÈME AVEC CET ARTICLE, NE LE RAMENEZ PAS AU DÉTAILLANT. APPELEZ LA LIGNE DE SOUTIEN TECHNIQUE AU 1 800 245-6489.

Avertissement relatif aux modifications :

Ce poêle à bois est doté d'un taux de combustion bas minimum réglé en usine qui ne doit pas être modifié. En vertu des règlements fédéraux, il est interdit de modifier ce réglage et d'utiliser ce poêle à bois d'une manière non conforme au mode d'emploi indiqué dans le présent guide.

Utilisation dans une maison mobile :

L'utilisation de ce poêle autoportant est approuvée pour des maisons mobiles ou pour une installation en double largeur avec raccordement à l'extérieur pour l'air de combustion. Consultez la section « Installation » du présent guide pour connaître les détails relatifs à l'installation dans une maison mobile. L'installation dans des maisons transportables doit être conforme à la norme Manufactured Home and Safety Standard (HUD), CFR 3280, article 24.

AVERTISSEMENT :

L'AIR DE COMBUSTION UTILISÉ PAR CE POÊLE DOIT PROVENIR DE L'EXTÉRIEUR. NE PAS UTILISER CET APPAREIL AVEC LA TRÉMIE OUVERTE; LE COUVERCLE DOIT ÊTRE FERMÉ ET BIEN VERROUILLÉ AU COURS DE L'UTILISATION. ÉVITEZ DE FAIRE SURCHAUFFER CET APPAREIL.

Remarque : England's Stove Works recommande de ne pas utiliser un poêle à granules comme unique source de chaleur.

À conserver dans vos dossiers

Numéro de modèle _____

Date d'achat _____

Date de fabrication _____

Numéro de série _____

Bienvenue!

Introduction

- Remerciements 4

Caractéristiques

- Caractéristiques de chauffage 5
- Dimensions 5
- Conformité aux normes de l'EPA..... 5

Installation

- Vue d'ensemble de l'installation 6
- Dégagement entre l'appareil et les matières combustibles. 7
- Introduction à la ventilation 8
- Consignes pour la ventilation 8
- Renseignements supplémentaires sur la ventilation 9
- Méthodes de ventilation approuvées
 - À travers le mur 10
 - À travers le plafond..... 11
 - Cheminée existante 12
- Installation dans une maison mobile 13
- Dégagements des terminaisons des événements..... 14
- Raccordement à l'air extérieur..... 15
- Protection du sol 16

Utilisation quotidienne

- Types de panneau de commande 17
- Guide de démarrage..... 18
- Allumage d'un feu 18
- Remarques à propos de l'utilisation quotidienne 19

Panneau de commande

- Réglages du panneau de commande fixé sur le dessus..... 21
- Codes d'erreur du panneau de commande fixé sur le dessus 23
- Mode de diagnostic pour le panneau de commande fixé sur le dessus 29
- Réglages du panneau de commande fixé sur le côté 31
- Codes d'erreur du panneau de commande fixé sur le côté 32
- Panne de courant 33

Entretien

- Quotidien
 - Remarques importantes 34
 - Retrait quotidien de la cendre 34
 - Nettoyage du pot de combustion 35
- Hebdomadaire
 - Retrait du déflecteur 36
- Mensuel
 - Nettoyage du tuyau de ventilation 37
- Annuel
 - Remarques importantes 38
 - Pot de combustion 39
 - Ventilateur d'évacuation..... 39
 - Ventilateur de convection..... 40
 - Fini 40
 - Joints d'étanchéité..... 40
- Dépannage de base 41

Remplacement des pièces

- Ventilateur de convection 43
- Moteur de la vis à granules..... 44
- Ventilateur de combustion 45
- Interrupteur de l'aspirateur..... 46
- Allumeur 48
- Joints d'étanchéité..... 49
- Vitre 50
- Panneau de commande (fixé sur le dessus) 51
- Panneau de commande (fixé sur le côté) 53
- Loquet du couvercle de la trémie 55

Illustration détaillée des pièces

- Vue éclatée des pièces..... 56
- Liste des pièces 57

Garantie

- Exemple d'étiquette 59
- Détails de la garantie 60
- Avis important 62
- Formulaire d'enregistrement de la garantie 63

INTRODUCTION

Merci d'avoir acheté cet excellent produit d'England's Stove Works.

La famille qui a fondé et possède encore England's Stove Works croit fermement que les travaux que l'on réalise soi-même sont les plus satisfaisants. Voilà pourquoi vous avez trouvé ce poêle dans votre magasin de bricolage préféré.

Nous concevons et fabriquons nos poêles expressément pour que n'importe quel propriétaire soit en mesure de les entretenir avec des outils de base. De plus, nous sommes toujours disposés à vous aider à procéder de la façon la plus simple et la plus économique qui soit. Toutefois, bien qu'ils soient de conception simple, nos poêles ont un rendement extrêmement efficace qui permet de produire plus de chaleur avec moins de combustible.

Si vous avez besoin d'aide au sujet de votre poêle, veuillez consulter la vaste section d'aide de notre site Web ou appeler notre service de soutien technique au 1 800 245-6489. Nous sommes presque toujours en mesure de vous guider, que ce soit pour l'installation ou la réparation, ou en cas de problème, ou encore pour répondre à vos questions.

Nous vous souhaitons des années de chauffage agréable, efficace et de qualité.

Toute l'équipe d'England's Stove Works

Veuillez noter : Les renseignements obtenus sur notre site Web ou en appelant la ligne de soutien technique sont gratuits en tout temps; cependant, les réparations ou l'entretien que nous offrons sur place occasionnent des frais.

Ce guide peut être téléchargé gratuitement sur le site Web du fabricant. Il s'agit d'un document protégé par le droit d'auteur et il est strictement interdit de le revendre. Le fabricant peut occasionnellement mettre à jour ce guide et ne peut être tenu responsable de problèmes, y compris les blessures ou les dommages résultant de l'utilisation de renseignements trouvés dans un guide provenant de sources non autorisées.

ATTENTION : Le poêle est lourd.

De plus, lorsque vous manipulez des tôles, rappelez-vous qu'il peut y avoir des bords coupants ou des bavures. Bien que nous fassions tous les efforts possibles pour éliminer les bords coupants, veuillez faire preuve de prudence lorsque vous manipulez des pièces de métal.

N'oubliez pas de déconnecter (débrancher) le poêle de la source d'alimentation et de le laisser refroidir complètement avant d'en effectuer l'entretien.

CARACTÉRISTIQUES

Caractéristiques de chauffage

- Taux approximatif de combustion des granules** de 0,99 à 1,72 kg/h (de 2,2 à 3,8 lb/h)
- Durée maximale de combustion** 36 heures
- Superficie approximative chauffée*** jusqu'à 185,8 m²
- Capacité de la trémie (granules) 36,28 kg

Dimensions

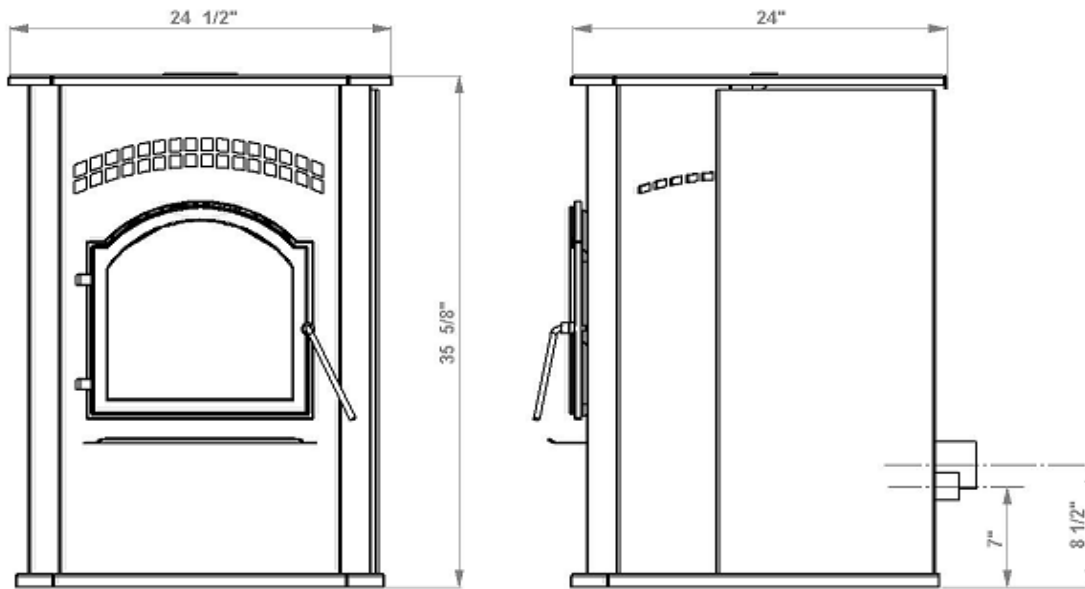

Conformité aux normes de sécurité et à celles de l'EPA

- État de conformité aux normes de l'EPA Certifié conforme aux normes de 2020 sur l'émission de particules lors de l'utilisation de granules de bois.
- Norme d'essai des États-Unis : règlement 40 CFR de l'EPA des États-Unis, article 60, alinéa 60.536
- Émissions de particules 1,130 g/h
- Émissions de CO₂ 0,029 g/h
- Efficacité 64,1 % (PCS)
- Classement BTU 20 511 BTU/h
- Testé selon les normes UL 1482-00, ASTM E 1509, ULC/ORD-C1482-M1990 et ULC S627-00

Remarques pour cet appareil : Le produit peut différer légèrement de l'illustration. Les distances indiquées **pour cet appareil** représentent le minimum requis; le dégagement peut être plus important à l'arrière pour assurer une aération adéquate. **Respectez toutes les indications du fabricant concernant les distances minimales ainsi que les règlements municipaux.**

* – Selon les tests de la norme ASTM 2779-10

** – L'apport de chaleur, le taux de combustion et le temps de combustion maximum dépendent grandement du type de granules utilisé, et ces valeurs sont donc sujettes à variation.

*** – La capacité maximale de chauffage de cet appareil peut varier considérablement selon le climat, le type de construction, l'isolation et de nombreux autres facteurs. Combinez les renseignements exposés dans le présent guide aux résultats d'un calcul de déperdition thermique pour votre maison afin de déterminer si cet appareil suffira à combler vos besoins.

INSTALLATION

Vue d'ensemble de l'installation

Un grand nombre de facteurs – dont vous devrez tenir compte avant de commencer l'installation – président au choix de l'emplacement de votre nouveau poêle.

1. Habitudes de passage : afin de prévenir les accidents, le poêle doit être installé à un endroit où il n'encombre pas le passage habituel dans la maison.
2. Flux de chaleur et efficacité : tenez compte de la façon dont la chaleur circule dans votre maison pour décider de l'endroit où vous installerez votre poêle. Installez le poêle à l'endroit que vous avez besoin de chauffer. Souvent, une installation en sous-sol ne permet pas qu'assez de chaleur atteigne les étages supérieurs, alors qu'une installation au dernier étage ne permet pas que la chaleur se rende aux étages inférieurs. N'oubliez pas que, tant qu'il est chaud, l'air monte et emprunte le chemin offrant le moins de résistance.
3. Emplacement de l'évacuation : les murs extérieurs sont en général ceux devant lesquels il convient d'installer un poêle, étant donné que l'on peut y installer plus facilement des dispositifs d'évacuation et de prise d'air (à l'aide de l'ensemble DuraVent AC-3000, AC-33000 au Canada). S'il n'est pas possible d'installer le poêle devant un mur extérieur, on peut avoir recours à des méthodes pour l'aérer en passant au travers du toit; cependant, ces méthodes sont généralement plus coûteuses, car elles nécessitent la pose d'un tuyau de ventilation plus long, et elles compliquent souvent l'installation de la prise d'air.
4. Construction des murs : le fait de disposer le poêle entre les montants d'une cloison simplifie l'installation et élimine la nécessité de restructurer le mur pour y poser le coupe-feu mural.

Avertissement

- Ne stockez pas et n'utilisez pas d'essence ni toute autre vapeur ou liquide inflammable à proximité de cet appareil ou de tout autre appareil.
- Évitez l'emballement du poêle. Si des pièces extérieures commencent à rougeoier, il y a emballement. Réduisez l'alimentation. L'emballement annulera votre garantie.
- Respectez les indications relatives à la distance minimale d'une matière combustible. Le non-respect de ces exigences pourrait provoquer l'incendie de la maison.
- Testé et approuvé pour **granules de bois uniquement**. L'utilisation de tout autre combustible annulera votre garantie.
- À utiliser uniquement avec des granules de bois de qualité supérieure.

INSTALLATION

Dégagement entre l'appareil et les matières combustibles

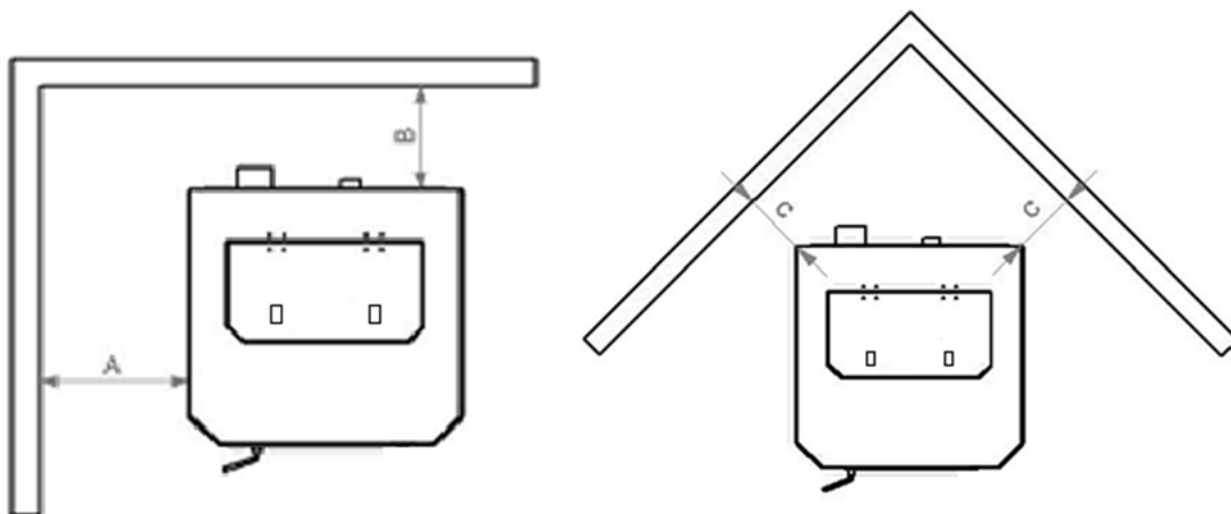

De l'appareil au mur latéral (A)	De l'appareil au mur du fond (B)	De l'appareil au coin (C)
17,78 cm	0 cm	12,7 cm
7 po	0 po	5 po

ATTENTION

- Cet appareil peut devenir très CHAUD lorsqu'il est en marche. Gardez les enfants à l'écart.
- Surveillez les enfants qui se trouvent dans la même pièce que cet appareil.
- Prévenez enfants et adultes des risques que représentent les températures élevées.
- N'utilisez PAS l'appareil si les barrières protectrices sont ouvertes ou manquantes.
- Tenez les vêtements, les meubles, les rideaux et les autres matières combustibles à bonne distance.
- L'installation DOIT être conforme aux codes et aux règlements municipaux, régionaux, provinciaux et nationaux.
- Consultez les autorités locales en matière de construction, le service d'incendie ou les organismes de contrôle locaux à propos des restrictions, de l'inspection des installations et de l'obtention de permis.

NE RACCORDEZ L'APPAREIL À AUCUN CONDUIT NI SYSTÈME DE DISTRIBUTION DE L'AIR

INSTALLATION

Introduction à la ventilation

Ce poêle à granules fonctionne avec à un système à tirage négatif qui tire l'air de combustion au travers du pot de combustion et pousse l'air vicié au travers du tuyau de ventilation puis à l'extérieur du bâtiment. Cet appareil doit être installé conformément aux techniques de ventilation décrites ci-après; le non-respect des détails mentionnés pourrait réduire son rendement et causer des dommages matériels, des blessures ou la mort. England's Stove Works n'est pas responsable des dommages causés par une installation incorrecte ou non sécuritaire.

Notre service de soutien technique est joignable au 1 800 245-6489 pour répondre aux questions relatives à l'installation sécuritaire du poêle. Communiquez avec un agent responsable local afin de vous assurer que l'installation est conforme aux exigences municipales et nationales en matière de prévention des incendies. Si vous n'êtes pas certain de pouvoir installer le poêle de façon sécuritaire, nous vous suggérons fortement de faire appel à un installateur local certifié par le NFI (National Fireplace Institute des États-Unis).

Consignes pour la ventilation

- **AVERTISSEMENT : INSTALLEZ L'ÉVENT EN RESPECTANT LES DÉGAGEMENTS INDIQUÉS PAR LE FABRICANT DE L'ÉVENT.**
- Installez **TOUJOURS** le tuyau de ventilation en respectant rigoureusement les instructions et les indications sur le dégagement qui accompagnent le système de ventilation.
- **NE RACCORDEZ PAS** le poêle à granules à un conduit de fumée déjà utilisé pour un autre appareil.
- **N'INSTALLEZ PAS** de régulateur de tirage, ni aucun autre dispositif de réglage dans le système d'évacuation par ventilation de cet appareil.
- **UTILISEZ** un coupe-feu mural approuvé lorsque le conduit traverse un mur et un support de plafond avec un coupe-feu si le conduit traverse le plafond.
- **UTILISEZ UNIQUEMENT** des tuyaux de type L ou PL de 3 po ou 4 po approuvés pour la ventilation des poêles à granules; **N'UTILISEZ PAS** de tuyaux galvanisés, ni de tuyaux de type B.
- **SCELLEZ** chaque joint de l'évent avec du silicone pour haute température (pièce n° AC-RTV3) afin d'éviter que la fumée se répande dans la maison.
- **ÉVITEZ** autant que possible les longs segments horizontaux et les coudes, car ceux-ci réduisent le tirage du système de ventilation, ce qui amoindrit le rendement du poêle.
- **DISPOSEZ** autant que possible le tuyau à la verticale afin d'éviter que la fumée de l'appareil ne pénètre dans votre maison dans le cas d'une coupure d'électricité.
- **INSPECTEZ** souvent le système de ventilation afin de vous assurer qu'il n'est pas engorgé par des cendres volantes ou par quoi que ce soit d'autre.
- **NETTOYEZ** le système de ventilation comme l'indique la section sur l'entretien du présent guide.

AVERTISSEMENT

- **INSTALLEZ L'ÉVENT EN RESPECTANT LES DISTANCES MINIMALES INDIQUÉES PAR SON FABRICANT.**
- **CHAUD! N'y touchez pas! Cela pourrait entraîner de graves brûlures ou l'inflammation des vêtements.**
- **La vitre ainsi que les autres surfaces deviennent chaudes au cours de l'utilisation.**
- **N'essayez pas de toucher ni d'ouvrir les panneaux frontaux, latéraux ou arrière au cours de l'utilisation. Vous pourriez subir de graves brûlures ou blessures.**

INSTALLATION

Renseignements supplémentaires sur la ventilation

- Ne mélangez pas et n'associez pas de pièces provenant de différents fabricants lorsque vous installez le système de ventilation (par exemple, n'utilisez **PAS** le tuyau d'un fabricant avec la gaine pour tuyau d'un autre fabricant).
- Il est **nécessaire** que le tuyau soit disposé verticalement sur au moins 91,44 cm pour créer un tirage naturel dans le système. Cela facilitera l'évacuation de la fumée du poêle dans le cas d'une panne d'électricité ou d'une défectuosité du ventilateur de combustion.
- Les systèmes de ventilation longs de 4,57 m ou moins devraient être composés intégralement de tuyaux pour poêle à granules de 3 po afin de réduire les pertes attribuables à la friction. Les systèmes plus longs, quant à eux, doivent être composés de tuyaux pour poêle à granules de 4 po.
- Ne faites pas aboutir le système de ventilation directement sous une structure combustible comme un porche ou une terrasse.
- Respectez les normes NFPA 211 énumérées ci-dessous, relatives à l'emplacement de la terminaison des systèmes de ventilation en fonction de l'emplacement des fenêtres et des autres ouvertures d'une résidence.
 - NFPA 211 (version 2006) Section 10.4 Terminaison : 10.4.5
(1) L'extrémité de sortie des systèmes mécaniques de tirage autres que les dispositifs de ventilation directe (dispositifs pour des appareils à combustion étanche) doit être située conformément aux indications suivantes :
 - (a) À au moins 0,91 m (3 pi) au-dessus de toute prise d'air par ventilation forcée située dans un rayon de 3,04 m (10 pi).
 - (b) À au moins 1,21 m (4 pi) en dessous, 1,21 m (4 pi) latéralement et 0,3 m (1 pi) au-dessus de toute porte, fenêtre ou prise d'air par gravité d'un bâtiment.
 - (c) À au moins 0,6 m (2 pi) d'un bâtiment voisin et à au moins 2,13 m (7 pi) au-dessus du trottoir lorsqu'elle jouxte la voie publique.
- La hauteur de l'ouverture par rapport au niveau du sol à son aplomb doit être d'au moins 0,6 m (60,96 cm). Lorsque vous mesurez la hauteur de la terminaison, prenez en compte la hauteur habituelle des bancs de neige et la présence d'éléments combustibles comme les tas d'herbes ou de feuilles. Dans les régions où des chutes de neige importantes sont possibles, la hauteur de la terminaison doit être suffisante pour que cette dernière ne soit pas obstruée par les accumulations de neige.
- N'ayez pas recours à des expédients au cours de l'installation et ne disposez aucune des pièces de l'appareil ou du système de ventilation d'une façon qui pourrait produire des effets dangereux.
- Le raccord de cheminée ne doit pas traverser de grenier, de comble, de placard ni d'autres espaces dissimulés similaires, de plancher, ni de plafond.
- Le passage au travers d'un mur ou d'une cloison en matériau combustible doit être réalisé conformément à la norme CAN/CSA-B365.

AVERTISSEMENT :

Les surfaces du système de ventilation deviennent CHAUDES et peuvent causer des brûlures si vous les touchez.

Il peut être nécessaire d'utiliser un revêtement ou des grilles de protection incombustibles.

INSTALLATION

Méthode de ventilation approuvée 1 : À travers le mur

Pour les installations en altitude (plus haut que 1219,2 m), le tuyau de ventilation doit être de 4 po plutôt que de 3 po.

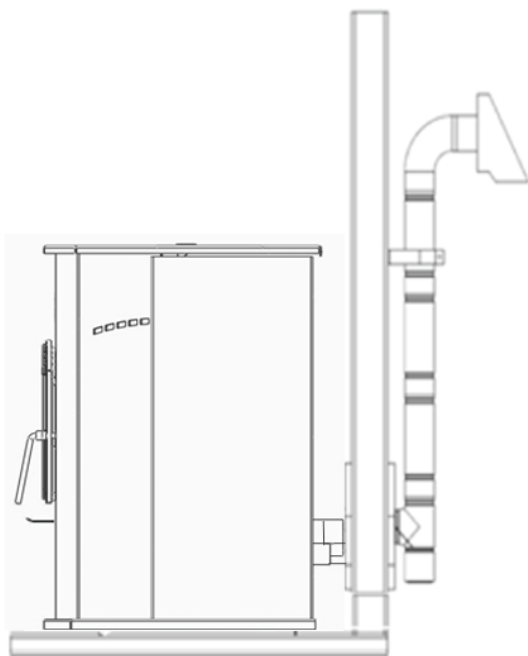

- Il s'agit en général de la méthode la plus simple. L'installation à travers le mur à l'aide de notre ensemble AC-3000 ou AC-33000 au Canada (ou d'un système de ventilation similaire) est celle que nous préconisons. Cette méthode permet de réduire au minimum la longueur de tuyau disposé horizontalement, de placer le poêle à proximité d'un mur et de laisser le regard du raccord en T à l'extérieur de la maison pour faciliter le nettoyage.
 - Lorsque vous installez un système de ventilation, des tuyaux de **type L** ou de **type PL** doivent être utilisés, et toutes les distances minimales avec des matières combustibles (dont la liste est dressée par le fabricant des tuyaux) doivent être rigoureusement respectées.
 - Utilisez un coupe-feu mural approuvé par le fabricant du tuyau lorsque ce dernier traverse un mur fait de matériaux combustibles, et respectez les distances minimales des combustibles.
- Utilisez une buse à l'endroit où l'évènement est raccordé à la bouche d'évacuation du poêle à granules, et fixez cette buse à l'aide de trois vis à tôle.
 - Fixez l'évènement à l'extérieur de la maison à l'aide d'une courroie de mur, juste en dessous du coude à 90 degrés.
 - Scellez chaque raccord de tuyau avec du silicone résistant aux variations de température ainsi qu'aux hautes températures afin de vous assurer que le système est exempt de fuites (consultez les indications du fabricant du système de ventilation avant de procéder à cette opération).
 - Si le tuyau de ventilation utilisé n'est pas doté d'un système de verrouillage par rotation, vous aurez besoin de trois (3) vis à tôle pour chaque joint du tuyau.
 - Raccordez le poêle à granules à l'air de combustion extérieur à l'aide de l'ensemble fourni avec votre poêle, ou en suivant une autre méthode, comme le décrit la section « Raccordement à l'air extérieur », à la page 15.

L'installation peut être adaptée pour les sous-sols (**les installations en sous-sol doivent toujours être effectuées par un installateur professionnel**) ou pour d'autres cas de figure pour lesquels le raccord en T et la partie verticale du tuyau se trouvent à l'intérieur de la maison, et le système de ventilation passe horizontalement au travers du coupe-feu mural avant de s'arrêter.

Veillez noter :

Les schémas d'installation sont fournis à titre de référence uniquement et ne sont pas à l'échelle. Ils ne sont pas destinés à être utilisés comme des plans universels d'installation. Veuillez respecter toutes les exigences relatives au système de ventilation et aux distances minimales avec les matières combustibles, et suivre tous les règlements locaux.

INSTALLATION

Méthode de ventilation approuvée 2 : À travers le plafond

Pour les installations en altitude (plus haut que 1219,2 m), le tuyau de ventilation doit être de 4 po plutôt que de 3 po.

- Il se peut que la ventilation au travers du plafond et du toit soit la seule option envisageable dans certains cas. Ce type d'installation est préconisé pour les usines.

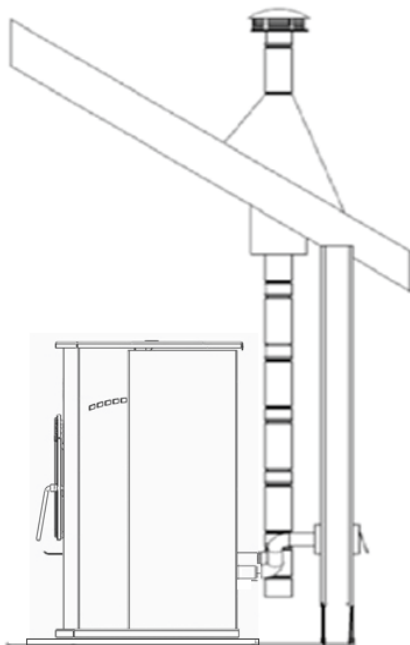

- Lorsque vous installez un système de ventilation, des tuyaux de **type L** ou de **type PL** doivent être utilisés, et toutes les distances minimales avec des matières combustibles dont la liste est dressée par le fabricant des tuyaux doivent être rigoureusement respectées.
- Utilisez le support de plafond approuvé par le fabricant du tuyau pour faire passer ce dernier au travers d'un plafond fait de matériaux combustibles. Il en va de même pour les coupe-feu, le coupe-feu radiant, le solin et la mitre.
- Assurez-vous de bien suivre les indications du fabricant relatives à la hauteur de la terminaison par rapport à la ligne de toiture, et respectez les distances minimales des combustibles.
- Utilisez une buse à l'endroit où l'évent est raccordé à la bouche d'évacuation du poêle à granules, et fixez cette buse à l'aide de trois vis à tôle.
- Scellez chaque raccord de tuyau avec du silicone résistant

aux variations de température ainsi qu'aux hautes températures afin de vous assurer que le système est exempt de fuites (consultez les indications du fabricant du tuyau avant de procéder à cette opération).

- Si le tuyau de ventilation utilisé n'est pas doté d'un système de verrouillage par rotation, vous aurez besoin de trois (3) vis à tôle pour chaque joint du tuyau.
- Raccordez le poêle à granules à l'air de combustion extérieur à l'aide de l'ensemble fourni avec votre poêle, ou en suivant une autre méthode, comme le décrit la section « Raccordement à l'air extérieur », à la page 15.
- Cette méthode de ventilation peut être adaptée de telle sorte que le tuyau de ventilation sorte du poêle et traverse un mur horizontalement, avant de se diriger verticalement vers le toit au-dessus duquel il terminera sa course. Si vous choisissez cette option d'installation, suivez attentivement les instructions fournies par le fabricant du système de ventilation.

Veillez noter :

Les schémas d'installation sont fournis à titre de référence uniquement et ne sont pas à l'échelle. Ils ne sont pas destinés à être utilisés comme des plans universels d'installation. Veuillez respecter toutes les exigences relatives au système de ventilation et aux distances minimales avec les matières combustibles, et suivre tous les règlements locaux.

INSTALLATION

Pour les installations en altitude (plus haut que 1219,2 m), le tuyau de ventilation doit être de 4 po plutôt que de 3 po.

Méthode de ventilation approuvée 3 : Système utilisant une cheminée existante

- L'utilisation d'une cheminée existante en maçonnerie ou préfabriquée constitue la seule autre option acceptable pour la ventilation de cet appareil à granules.

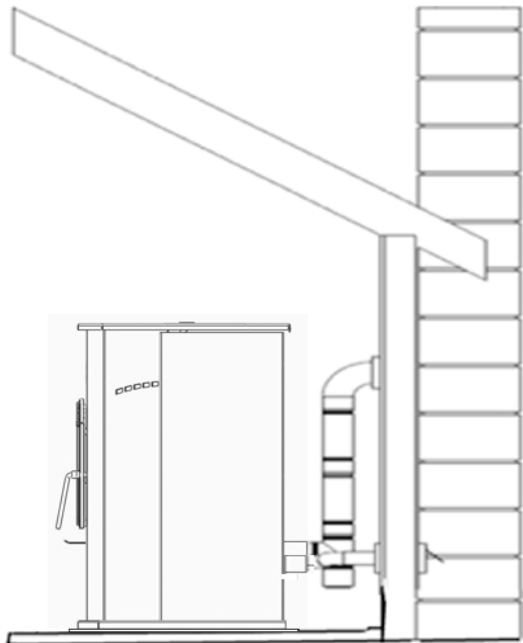

- Utilisez des tuyaux de ventilation de **type L** ou de **type PL** jusqu'à l'entrée de la cheminée existante. Utilisez un adaptateur de dimension appropriée pour assurer la transition entre le tuyau de ventilation du poêle et la virole de la cheminée en maçonnerie ou préfabriquée, et assurez-vous que cet adaptateur est bien scellé, tant au système de ventilation du poêle qu'à la cheminée.
- Avant d'utiliser une cheminée existante, assurez-vous que cette dernière est en bon état (une inspection par un ramoneur est fortement suggérée). Assurez-vous également que la cheminée répond aux normes minimales décrites à l'article 211 de la NFPA (un professionnel du domaine peut vous en assurer après inspection).
- Si vous raccordez le poêle à une cheminée préfabriquée, celle-ci doit **IMPÉRATIVEMENT** être conforme à la norme UL103 HT (ULC S629 au Canada) et être dotée d'un conduit de fumée de 6 po. Un raccord à un autre type de cheminée préfabriquée pourrait avoir des conséquences négatives sur le fonctionnement du poêle et être la cause d'une installation dangereuse.

- Dans le cas d'un raccord à une cheminée en maçonnerie, la section transversale du conduit de fumée doit être prise en compte. Pour les cheminées dont le conduit de fumée a un diamètre supérieur à 6 po (surface de la section de 28.27 po²), il se peut que la pose d'un doublage de cheminée approuvé pour utilisation avec un poêle à granules soit nécessaire.
- Utilisez une buse à l'endroit où l'évent est raccordé à la bouche d'évacuation du poêle à granules, et fixez cette buse à l'aide de trois vis à tôle.
- Scellez chaque raccord de tuyau avec du silicone résistant aux variations de température ainsi qu'aux hautes températures afin de vous assurer que le système est exempt de fuites (consultez les indications du fabricant du tuyau avant de procéder à cette opération).
- Si le tuyau de ventilation utilisé n'est pas doté d'un système de verrouillage par rotation, vous aurez besoin de trois (3) vis à tôle pour chaque joint du tuyau.
- Raccordez le poêle à granules à l'air de combustion extérieur à l'aide de l'ensemble fourni avec votre poêle, ou en suivant une autre méthode, comme le décrit la section « Raccordement à l'air extérieur », à la page 15.

Veillez noter :

Les schémas d'installation sont fournis à titre de référence uniquement et ne sont pas à l'échelle. Ils ne sont pas destinés à être utilisés comme des plans universels d'installation. Veuillez respecter toutes les exigences relatives au système de ventilation et aux distances minimales avec les matières combustibles, et suivre tous les règlements locaux.

INSTALLATION

Pour les installations en altitude (plus haut que 1219,2 m), le tuyau de ventilation doit être de 4 po plutôt que de 3 po.

Installation dans une maison mobile

- L'ensemble de raccordement à l'air extérieur fourni par England's Stove Works, Inc **DOIT** être utilisé pour effectuer une installation de l'appareil dans une maison transportable. Veuillez consulter la section « Raccordement à l'air extérieur » à la page 15 du présent guide pour obtenir davantage de renseignements sur les raccords à l'air extérieur.
- La prise d'air extérieure doit être dégagée des feuilles, de la glace et des autres éléments susceptibles de l'obstruer. Il est primordial de libérer la prise d'air afin d'éviter le manque d'air et la propagation de fumée.
- Le poêle à granules **DOIT** être fixé au sol de la maison transportable à l'aide de tire-fonds disposés dans les trous prévus à cet effet dans la partie inférieure de sa base. Les systèmes de chauffage ventilés à l'air extérieur doivent être fixés à la structure dans laquelle ils se trouvent.
- Le poêle à granules **DOIT** être mis à la terre à l'aide d'un fil de mise à la terre en cuivre massif de calibre 8 AWG ou l'équivalent, dont chaque extrémité est munie d'un dispositif avec mise à la terre approuvé par le code national de l'électricité.
- Respectez scrupuleusement toutes les indications relatives au dégagement mentionnées à la section appropriée du présent guide ET respectez également les exigences du fabricant du système de ventilation en la matière. De plus, assurez-vous que votre système de ventilation est approuvé pour une utilisation dans une maison transportable.
- L'installation doit être conforme à la norme du Manufacturers Home & Safety Standard (HUD) CFR 3280, article 24, ainsi qu'aux règlements locaux.
- Créez un pare-vapeur efficace à l'aide de silicone à l'endroit où la cheminée ou le conduit d'air extérieur traverse le mur de la structure.

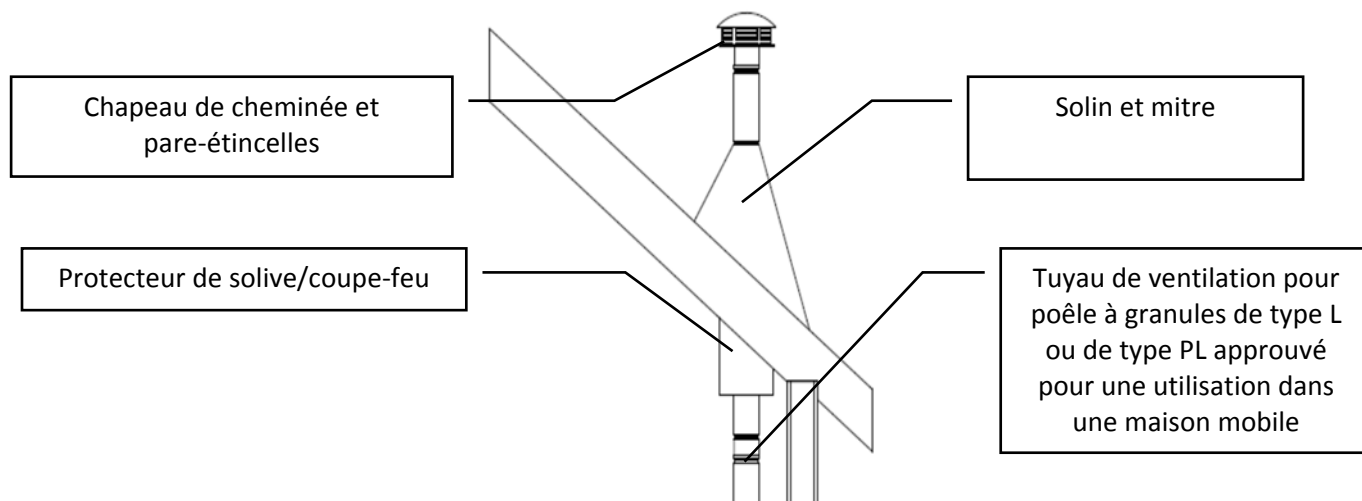

ATTENTION

L'INTÉGRITÉ STRUCTURELLE DU PLANCHER, DES MURS, DU PLAFOND ET DU TOIT DE LA MAISON PRÉFABRIQUÉE DOIT ÊTRE PRÉSERVÉE. NE COUPEZ PAS LES SOLIVES DE PLANCHER, LES MONTANTS DE CLOISON, LES FERMES NI AUCUN AUTRE ÉLÉMENT PORTEUR DONT L'ALTÉRATION POURRAIT ENDOMMAGER L'INTÉGRITÉ STRUCTURELLE DE LA MAISON.

AVERTISSEMENT : N'INSTALLEZ PAS L'APPAREIL DANS UNE CHAMBRE À COUCHER.

DÉGAGEMENTS DES TERMINAISONS DES ÉVÉNEMENTS

- A) Dégagement d'au moins 1,21 m en dessous ou sur le côté de toute porte ou fenêtre pouvant s'ouvrir.
- B) Dégagement d'au moins 0,3 m au-dessus de toute porte ou fenêtre pouvant s'ouvrir.
- C) Dégagement d'au moins 0,6 m de tout bâtiment voisin.
- D) Dégagement d'au moins 2,13 m à partir du niveau du sol lorsque l'installation jouxte la voie publique.
- E) Dégagement d'au moins 0,6 m au-dessus des herbes, des plantes et de tout autre matériau combustible.
- F) Dégagement d'au moins 0,91 m de la prise d'air par ventilation forcée d'un appareil, quel qu'il soit.
- G) Dégagement d'au moins 0,6 m en dessous des avant-toits ou des saillies.
- H) Dégagement d'au moins 0,3 m des murs fait de matériaux combustibles.
- I) La sortie d'évacuation d'un système de ventilation comportant des aspirateurs mécaniques doit dépasser d'au moins 30,48 cm (12 po) la zone où ce système de ventilation traverse le toit.

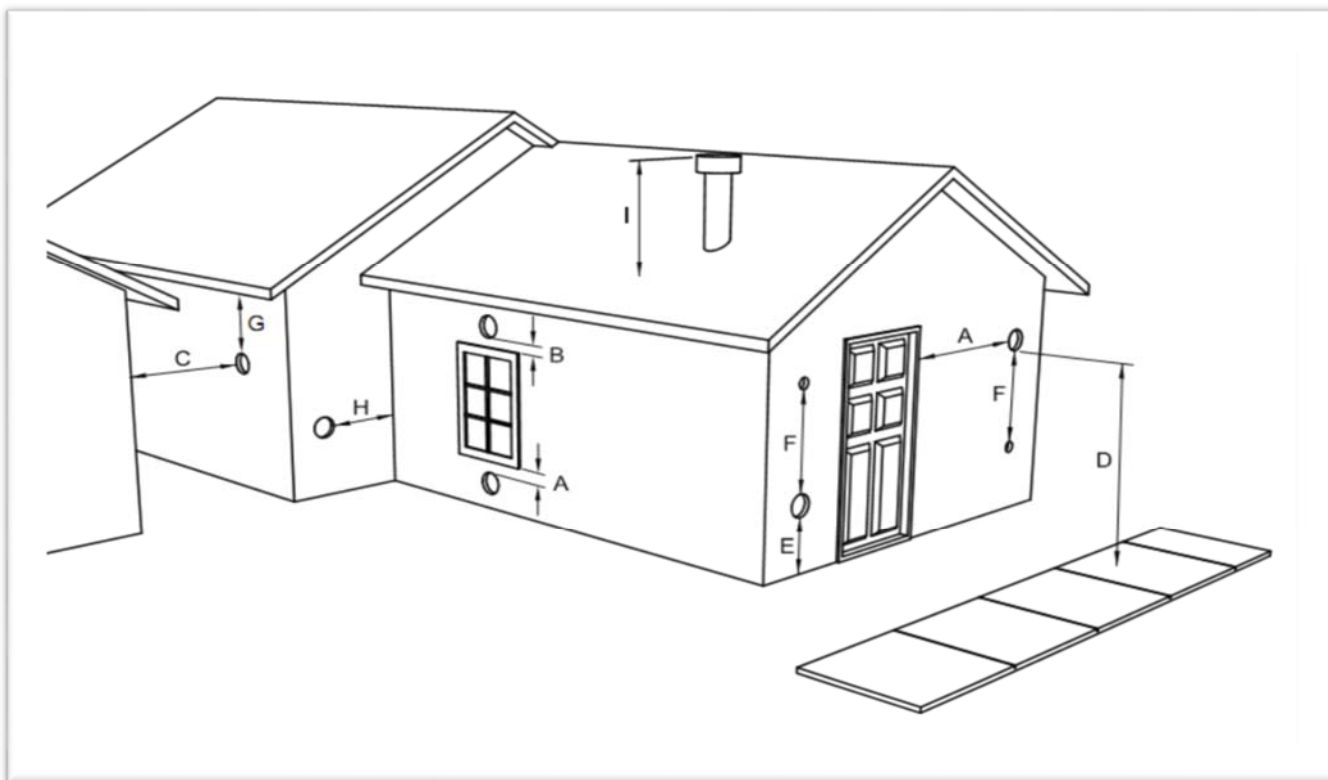

Remarques sur la terminaison du tuyau de ventilation pour poêle à granules tirées de la norme NFPA 211 (version 2006) Section 10.4 Terminaison : 10.4.5

(Reportez-vous également à la section « INSTALLATION » du présent guide ET aux remarques supplémentaires ci-dessus) :

- Au moins à 0,91 m au-dessus de toute prise d'air par ventilation forcée située dans un rayon de 3,04 m.
- Au moins à 1,21 m en dessous, 1,21 m latéralement et 0,3 m au-dessus de toute porte, fenêtre ou prise d'air par gravité d'un bâtiment.
- Au moins à 0,6 m d'un bâtiment adjacent et au moins à 2,13 m au-dessus du sol si elle jouxte la voie publique.

La sortie d'air doit être disposée de façon à ce que le flux des gaz de combustion n'affecte pas les gens, ne surchauffe pas les structures combustibles et ne s'infilte pas dans les bâtiments. Les systèmes de tirage forcé et toutes les pièces des systèmes de tirage par aspiration sous pression positive pendant l'utilisation doivent être installés de façon hermétique pour prévenir toute fuite de produits de combustion dans un bâtiment. Les sorties d'évacuation qui passent à travers le mur ne doivent pas terminer près de la voie publique ou à un endroit où la condensation ou la vapeur pourrait représenter une nuisance ou un danger.

Assurez-vous de respecter les règlements locaux et toutes les instructions du fabricant des produits utilisés (y compris le tuyau d'évacuation). Si vous avez des questions, consultez un installateur professionnel ou communiquez avec le service de soutien technique.

RACCORDEMENT À L'AIR EXTÉRIEUR

- L'air de combustion utilisé par ce poêle **doit** provenir de l'extérieur.
- Le tuyau de raccordement à l'air extérieur dépasse de la partie inférieure centrale de l'arrière du poêle. Utilisez l'ensemble de raccordement qui accompagne votre poêle pour raccorder celui-ci à l'air extérieur. Les instructions ainsi que toutes les pièces nécessaires au raccordement de votre poêle à granules à l'air extérieur sont incluses dans l'ensemble de raccordement à l'air extérieur.
- S'il ne vous est pas possible d'utiliser l'ensemble de raccordement à l'air extérieur, vous pouvez utiliser d'autres pièces à condition de respecter ce qui suit :
 - Le tuyau utilisé pour le raccordement à l'air extérieur doit être en métal d'une épaisseur d'au moins 0,0209 po (acier doux de calibre 25) et son diamètre intérieur doit être d'approximativement 2 po.
 - Tous les joints et raccords du tuyau doivent être scellés à l'aide de colliers de serrage ou d'un autre moyen mécanique, afin que le raccordement à l'air extérieur ne présente pas de fuites.
 - Il est déconseillé d'utiliser une trop grande longueur de tuyau et d'y former un nombre excessif de coudes. En raison de la résistance au frottement dans le tuyau, le rendement du poêle sera réduit si le tuyau de raccordement à l'air extérieur est trop long.
 - Une grille ou un autre dispositif de protection doit être placé à l'extrémité du tuyau de raccordement à l'air extérieur, afin d'éviter que la pluie, des débris ou des animaux nuisibles ne pénètrent dans la tuyauterie.
 - Utilisez un tuyau d'un diamètre de 3 po si la longueur du raccordement à l'air extérieur est de plus de 1,82 m, si le raccordement présente plus de deux (2) coudes ou si le poêle est installé dans un sous-sol.
- Le raccordement à l'air extérieur doit faire l'objet d'au moins une inspection annuelle afin de s'assurer qu'il n'est pas obstrué.

Attention

NE CAPTEZ JAMAIS l'air extérieur de combustion dans :

1. La cavité d'un mur, d'un plancher ou d'un plafond.
2. Un espace clos tel qu'un grenier, un garage ou un vide sanitaire.

PROTECTION DU SOL

- Dans le cas où le poêle à granules est installé sur un plancher combustible, son utilisation nécessite la pose d'un protecteur de plancher incombustible. Si le plancher sur lequel le poêle doit être installé est déjà incombustible (par exemple, le plancher en béton d'un sous-sol) et possède une valeur d'isolation thermique « R » au moins égale à 0,2, aucun protecteur de plancher n'est requis (vous pouvez toutefois installer un protecteur de plancher décoratif).
- Vous pouvez acheter un protecteur de plancher préfabriqué homologué UL (ULC au Canada) ou équivalent, ou encore fabriquer un protecteur de plancher à partir de matériaux standards : deux panneaux de ciment d'une épaisseur de 12,7 mm recouverts de carreaux en céramique constituent par exemple un protecteur de plancher adéquat, dont la valeur d'isolation thermique « R » est au moins égale à 0,2.
- Gardez à l'esprit que le poêle est non seulement lourd, mais qu'il impose également des écarts de température au protecteur de plancher, écarts qui peuvent endommager les carreaux, et détacher le mortier et les joints. Un tapis pour foyer n'est **PAS** approuvé pour remplacer un protecteur de plancher.
- **Pour les États-Unis** : Le protecteur de plancher doit dépasser d'au moins 15,24 cm (6 po) à l'avant et sur les côtés du poêle et de 10,16 cm (4 po) à l'arrière.
- **Pour le Canada** : Le protecteur de plancher doit dépasser d'au moins 45,72 cm (18 po) à l'avant du poêle, de 20,32 cm (8 po) sur les côtés et de 10,16 cm (4 po) à l'arrière.
- **Au Canada**, le protecteur de plancher incombustible doit être également disposé sous tout tuyau de ventilation horizontal et dépasser de 5,08 cm (2 po) sur chacun des côtés **ET** être placé directement sous tout tuyau de ventilation vertical.

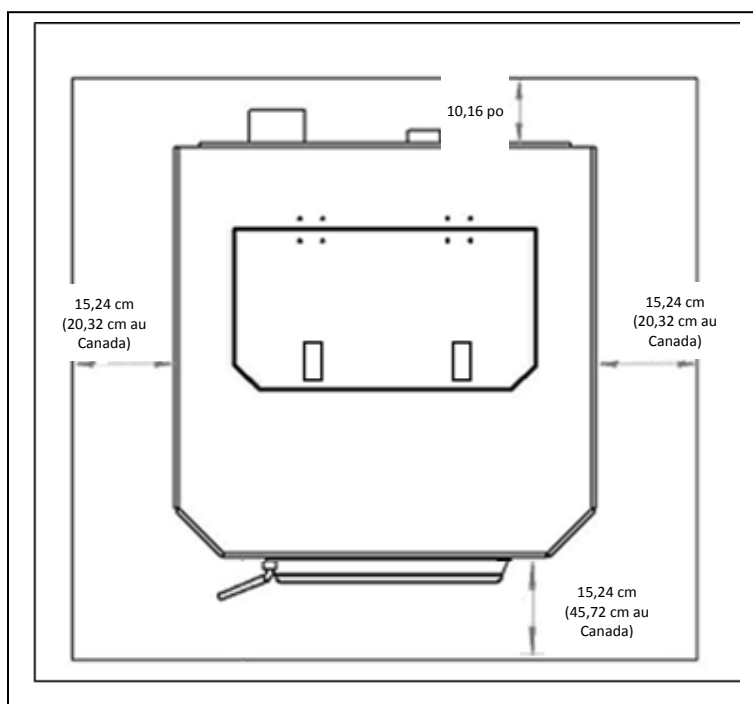

TYPES DE PANNEAU DE COMMANDE

Types de panneau de commande

Le poêle peut être muni d'un panneau de commande fixé soit sur le dessus du poêle, derrière la trémie (« fixé sur le dessus »), soit sur le côté l'appareil (« fixé sur le côté »).

Aux fins de référence, voici à quoi ressemble le panneau de commande fixé sur le dessus :



Un panneau de commande fixé sur le côté est doté d'écrans d'affichage séparés pour la plage de chaleur et la vitesse du ventilateur, comme ceci :

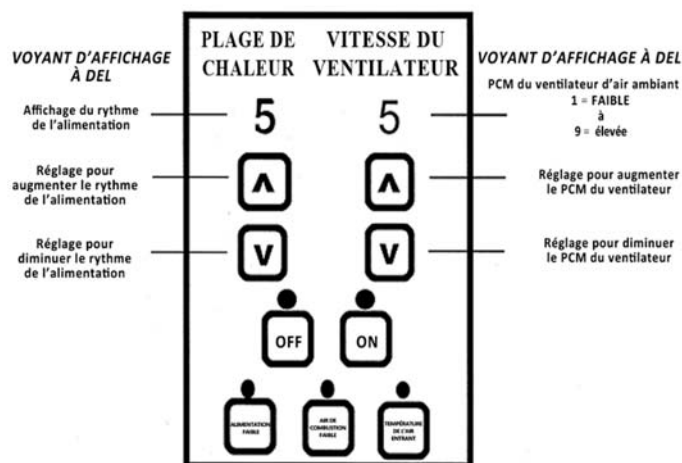

VEUILLEZ NOTER que certaines instructions du présent guide s'appliquent au panneau de commande **FIXÉ SUR LE DESSUS** et que d'autres s'appliquent au panneau **FIXÉ SUR LE CÔTÉ**.

Les différences seront mentionnées afin que vous sachiez quelles instructions s'appliquent à votre poêle.

UTILISATION QUOTIDIENNE

Guide de démarrage

- Vérifiez que la trémie est propre et ne contient pas de corps étrangers. Assurez-vous de brancher cet appareil à une prise fonctionnelle; nous vous suggérons d'utiliser un parasurtenseur afin de protéger ses composants électriques.
- **AVANT** de faire le premier feu, faites fonctionner l'appareil à vide (**sans** mettre de granules dans la trémie) pendant vingt minutes; pour cela, appuyez sur le bouton « ON » (marche) après avoir branché l'appareil.
 - Lorsque vous appuyez sur le bouton « ON » (marche) :
 - Panneaux de commande fixés sur le dessus : le message « DID YOU CLEAN BURN POT BEFORE STARTING? (avez-vous nettoyé le pot de combustion avant de commencer?) s'affiche. HOLD ON TO CONFIRM (maintenez le bouton enfoncé pour confirmer) » défilera à l'écran du panneau de commande. Appuyez sur le bouton « ON » (marche) et tenez-le enfoncé pendant **3 secondes** pour activer l'appareil.
 - Panneaux de commande fixés sur le côté : après quelques secondes, les lettres « S U » s'affichent sur les écrans d'affichage.
 - Une fois l'appareil activé, vous devriez entendre le ventilateur d'évacuation démarrer, puis fonctionner de façon continue. L'écran affichera alors le dernier réglage pour toute la durée de fonctionnement de l'appareil, ou jusqu'à ce que le réglage soit modifié. (Les lettres « S U » continuent de s'afficher sur les écrans du panneau de commande fixé sur le côté.)
 - Après trois à cinq minutes, cherchez à voir le rougeoiement de l'allumeur dans le pot de combustion, afin de vous assurer qu'il fonctionne correctement.
 - Abaissez manuellement l'interrupteur du couvercle de la trémie (voir le « Schéma des pièces » au verso du présent guide) et vérifiez que la vis à granules tourne bien. Relâchez l'interrupteur du couvercle de la trémie et assurez-vous que la vis à granules arrête de tourner. **NE METTEZ PAS VOS DOIGTS DANS LA TRÉMIE ET NE LES APPROCHEZ PAS DE LA VIS À GRANULES LORSQUE CELLE-CI EST EN ROTATION.**
 - Pour les panneaux fixés sur le dessus, veuillez noter : si l'interrupteur du couvercle de la trémie n'est pas activé (c.-à-d. qu'il n'a pas été abaissé) pendant 60 secondes, l'appareil s'éteindra et affichera le message d'erreur « HOPPER LEFT OPEN (trémie laissée ouverte). SHUTTING DOWN (arrêt de l'appareil) ». Si cela se produit, il faut laisser l'appareil s'éteindre. Le fonctionnement à vide devra alors être repris depuis le début.
 - Veuillez noter que la porte avant doit être fermée pour que la vis à granules tourne. Le panneau de commande n'affichera pas un message d'erreur provoquée par une perte de pression, car le système ne détectera pas de perte de pression tant qu'il n'aura pas détecté un feu. Néanmoins, la vis à granule ne tournera pas si la porte est ouverte.
 - Panneaux de commande fixés sur le dessus : après environ vingt minutes, le message « FAILED TO START SHUTTING DOWN (échec du démarrage – arrêt de l'appareil) » devrait s'afficher plusieurs fois sur le panneau de commande. Le message « FAILED TO START (échec du démarrage) » s'affiche ensuite. Pour effacer le message d'erreur, il suffit d'appuyer sur le bouton « OFF » (arrêt).
 - Les deux écrans d'affichage des panneaux fixés sur le côté devraient afficher « E-2 » (vous trouverez de plus amples informations sur les codes d'erreur dans la section qui traite de ce sujet dans le présent guide).
 - La marche à vide est alors terminée et votre appareil de chauffage à granules est prêt à fonctionner normalement.

Allumage d'un feu

- Vous devez remplir la trémie de granules de bois afin de faire fonctionner le poêle. Soulevez le couvercle de la trémie et versez les granules de bois dans la trémie. Bien sûr, à cette étape, vous devez avoir connecté le système de ventilation au poêle.

- ❖ Nous recommandons de n'utiliser que des granules fabriquées dans des installations approuvées par le PFI (Pellet Fuel Institute). Les granules portant le sceau d'approbation du PFI ont de faibles taux de cendres et d'humidité, une grande valeur calorifique, et leur qualité et leur taille sont uniformes.
- Ce poêle aura un aussi bon rendement avec des granules de bois de résineux qu'avec des granules de bois de feuillus et, bien que la cendre puisse avoir un aspect ou une texture légèrement différents, les deux types de granules brûleront proprement et efficacement.
 - Ce poêle à granules est équipé d'un système d'allumage automatique. Il suffit d'appuyer sur le bouton « ON » (marche).
 - Panneaux de commande fixés sur le dessus : lorsque vous appuyez sur le bouton « ON » (marche), le message « DID YOU CLEAN BURN POT BEFORE STARTING? (avez-vous nettoyé le pot de combustion avant de commencer?) HOLD ON TO CONFIRM (maintenez le bouton enfoncé pour confirmer) » défilera à l'écran du panneau de commande. Appuyez sur le bouton « ON » (marche) et tenez-le enfoncé pendant **3 secondes** pour activer l'appareil.
 - Panneaux de commande fixés sur le côté : un court moment après que vous avez appuyé sur le bouton « ON » (marche), les lettres « S U » s'affichent sur les écrans d'affichage du panneau de commande. Cela indique que le poêle a commencé sa séquence de démarrage et qu'il fonctionne correctement.
- Après avoir activé l'appareil, comme indiqué ci-dessus, le plus récent réglage s'affichera dans la fenêtre du panneau de commande (les écrans d'affichage des panneaux fixés sur le côté continuent d'afficher « S U »). Cela indique que le poêle a commencé sa séquence de démarrage et qu'il fonctionne correctement.
- Le rythme de l'alimentation en granules et la quantité d'air de combustion utilisée au cours du démarrage sont déterminés à l'aide du panneau de commande. Le poêle peut ainsi être réglé sur n'importe quelle plage de chaleur au démarrage.
- Après une quinzaine de minutes, le feu devrait brûler intensément. Le poêle fonctionne alors normalement et les écrans d'affichage du panneau de commande affichent votre réglage, à moins que vous ne régliez le panneau.
- Il est normal que l'appareil émette de la fumée lors du premier feu, étant donné que les peintures et les huiles finissent de sécher. Cette fumée devrait se dissiper au cours de la première heure d'utilisation. Ouvrez une porte ou une fenêtre au cours du premier feu, afin d'aérer la pièce.

Remarques à propos de l'utilisation quotidienne

- Seules des granules de bois de qualité supérieure, d'un diamètre de 6,35 mm, doivent être utilisées dans ce poêle. L'utilisation de granules de moindre qualité contenant une grande quantité de cendres OU de granules dont le taux d'humidité est élevé peut provoquer un engorgement plus rapide du pot de combustion par les cendres et peut nécessiter que l'entretien périodique soit considérablement plus fréquent. Veuillez consulter la section « Entretien » du présent guide afin de mieux comprendre en quoi le choix du combustible a une incidence sur le fonctionnement, l'entretien et le nettoyage du poêle.
- Il est normal de constater des fluctuations dans la hauteur de la flamme. En effet, les granules de bois n'ont pas tous la même taille, ce qui peut avoir une incidence sur l'alimentation du pot de combustion. L'intensité de la flamme peut varier sans que cela provoque une perte de rendement.
- Conservez toujours les granules de bois dans un endroit sec afin qu'ils conservent leur forme et que leur taux d'humidité reste bas. Assurez-vous également que la totalité des granules de bois est conservée à une distance sécuritaire du poêle. Sinon, un incendie pourrait se déclarer. **N'installez pas et n'utilisez pas cet appareil à l'extérieur, dans une serre ou dans un endroit très humide.**
- Ce poêle à granules est muni d'un pot de combustion spécialement conçu qui a été installé en usine. Ce pot de combustion élève les granules qui se consomment et dirige l'air précisément à l'endroit requis. Les granules ne doivent être brûlées que dans ce pot de combustion, qui ne doit subir aucune modification. De plus, aucune grille ni aucun rehausseur de feu ne doit être utilisé.

- Panneau de commande fixé sur le dessus : la carte de circuit imprimé est munie d'une fonction de « messages de rappel ». Ceux-ci s'afficheront dans des fenêtres contextuelles et défileront à l'écran de manière ponctuelle.

Les instructions suivantes s'appliquent au panneau fixé sur le dessus seulement :

- Comme indiqué ci-dessus, le panneau de commande demandera à l'utilisateur si le pot de combustion a été nettoyé avant le démarrage, suivi du message « HOLD ON TO CONFIRM (maintenez le bouton enfoncé pour confirmer) ».
- « Rappel de nettoyage quotidien » : une fois que l'appareil a fonctionné pendant une durée de combustion de 46 heures consécutives, le panneau de commande affichera un rappel pour avertir l'utilisateur que l'appareil doit être éteint pour le nettoyage quotidien. Le message « PLEASE SHUT DOWN AND CLEAN BURN POT (veuillez éteindre l'appareil et nettoyer le pot de combustion) » s'affichera à l'écran du panneau de commande. Ce message de rappel n'éteint PAS l'appareil, mais le message CONTINUERA de défiler tant que l'appareil n'aura pas été complètement éteint par l'utilisateur. Le message défilant n'a aucune incidence sur le contrôle du poêle; l'utilisateur peut toujours régler l'appareil à l'aide du panneau de commande. Celui-ci affichera alors le réglage, puis recommencera à afficher le message défilant jusqu'à ce que l'utilisateur éteigne l'appareil.
- « Rappel d'entretien hebdomadaire » : après 7 jours de fonctionnement cumulatif, le panneau de commande affichera le message de rappel défilant « DID YOU PERFORM WEEKLY MAINTENANCE? (avez-vous effectué l'entretien hebdomadaire?) HOLD ON BUTTON TO CONFIRM (maintenez le bouton enfoncé pour confirmer) », et ce, afin de s'assurer que l'utilisateur a effectué l'entretien hebdomadaire nécessaire. Encore une fois, le message n'a aucune incidence sur le fonctionnement de l'appareil. Le message peut être effacé en maintenant le bouton « ON » (marche) enfoncé pendant 3 secondes, après quoi le panneau de commande reviendra à l'affichage précédent.

ATTENTION

N'UTILISEZ JAMAIS D'ESSENCE, DE COMBUSTIBLE POUR LAMPE APPARENTÉ À L'ESSENCE, DE KÉROSÈNE, DE LIQUIDE D'ALLUMAGE POUR CHARBON, NI AUCUN LIQUIDE SIMILAIRE POUR ALLUMER OU RAVIVER UN FEU DANS CE SYSTÈME DE CHAUFFAGE. CONSERVEZ DE TELS LIQUIDES À BONNE DISTANCE DU POÊLE LORSQUE CELUI-CI FONCTIONNE. DE PLUS, NE DISPOSEZ JAMAIS D'ALLUME-FEUX SUR UNE SURFACE CHAUDE NI SUR DES TISONS DANS LE POÊLE. N'UTILISEZ PAS DE PRODUITS CHIMIQUES NI DE FLUIDES POUR ALLUMER LE FEU.

NE FAITES PAS BRÛLER DE LIQUIDES INFLAMMABLES COMME DE L'ESSENCE, DU NAPHTA OU DE L'HUILE POUR MOTEUR. NE FAITES PAS BRÛLER DES DÉCHETS, DU GAZON COUPÉ OU DES RÉSIDUS DE JARDINAGE, DES MATÉRIEAUX CONTENANT DU CAOUTCHOUC, Y COMPRIS DES PNEUS, DES MATÉRIEAUX CONTENANT DU PLASTIQUE, DES DÉCHETS DE PRODUITS PÉTROLIERS, DE LA PEINTURE OU DU DILUANT À PEINTURE, DES PRODUITS BITUMINEUX, DES MATÉRIEAUX CONTENANT DE L'AMIANTE, DES DÉBLAIS OU DES DÉBRIS DE CONSTRUCTION, DES TRAVERSES DE CHEMIN DE FER OU DU BOIS TRAITÉ SOUS PRESSON, DU FUMIER OU DES RESTES D'ANIMAUX, DES PRODUITS DE PAPIER, DU CARTON, DU CONTREPLAQUÉ OU DES PANNEAUX DE PARTICULES. L'INTERDICTION DE BRÛLER CES MATÉRIEAUX NE VOUS EMPÊCHE PAS D'UTILISER DES ALLUME-FEU À BASE DE PAPIER, DE CARTON, DE SCIURE, DE CIRE OU D'AUTRES SUBSTANCES SEMBLABLES POUR ALLUMER UN FEU DANS LE POÊLE À BOIS. LA COMBUSTION DE CES MATÉRIEAUX PEUT COMPROMETTRE L'EFFICACITÉ DU POÊLE ET PRODUIRE DE LA FUMÉE ET DES VAPEURS TOXIQUES.

RÉGLAGES DU PANNEAU DE COMMANDE FIXÉ SUR LE DESSUS

Veillez noter : Les instructions de la section suivante s'appliquent aux modèles de poêle dotés d'un panneau de commande fixé sur le dessus (où le panneau de commande est fixé sur le dessus du poêle, derrière la trémie).

Veillez consulter la section du guide « Réglages du panneau de commande fixé sur le côté » pour obtenir les instructions s'appliquant aux poêles dotés d'un panneau de commande fixé sur le côté.

Modes manuel et automatique

Mode automatique

Par défaut, le poêle est programmé en mode automatique. Assurez-vous d'abord que le fil du thermocouple repose lâchement à l'extérieur de l'arrière du poêle (de façon à ce qu'il puisse mesurer la température ambiante), à un endroit sûr où l'on ne pourrait pas marcher dessus ni l'endommager. Il ne doit pas reposer directement sur le plancher, sinon il en mesurera la température. Le fil du thermocouple est le détecteur de la température ambiante permettant au panneau de commande d'afficher la température.

Lorsque ce mode est activé, une fois la séquence de démarrage lancée, vous choisissez la température ambiante désirée (entre 15,5 °C et 32,2 °C) en appuyant sur la flèche orientée vers le haut ou sur celle orientée vers le bas. Le poêle commande l'alimentation par la vis à granules ainsi que la vitesse du ventilateur en fonction de la température que vous avez choisie.

Le poêle chauffera jusqu'à ce qu'il atteigne la température à laquelle il a été réglé et que l'appel de chaleur cesse. Le poêle ajustera ensuite sa puissance de combustion en fonction des données sur la température de la pièce fournies par le capteur de chaleur de la pièce.

Pour éteindre complètement le poêle, appuyez sur le bouton « OFF » (arrêt) du panneau de commande.

Mode manuel

Si vous le souhaitez, vous pouvez programmer votre poêle pour qu'il fonctionne en mode manuel. En mode manuel, après avoir appuyé sur le bouton « ON » (marche), le poêle fonctionne continuellement, selon la plage de chaleur et les réglages de la vitesse du ventilateur désirés. Les réglages de la plage de chaleur sont de 1 à 9 (la flèche orientée vers le haut permet d'augmenter la plage de chaleur et celle orientée vers le bas permet de la diminuer), où 1 représente l'alimentation la plus basse par la vis à granules et où 9 représente l'alimentation la plus importante. La plage de vitesse du ventilateur correspondra à la plage de chaleur que vous aurez réglée.

Comme le poêle fonctionne continuellement en fonction de la plage de température sélectionnée dans ce mode, celui-ci est généralement recommandé pour les poêles installés dans des endroits peu isolés de la maison et dans des régions où le climat est extrêmement froid.

Pour éteindre complètement le poêle, appuyez sur le bouton « OFF » (arrêt) du panneau de commande.

Réglage du poêle en mode manuel

- Pour régler le poêle en mode manuel, appuyez sur les flèches orientées vers le haut et vers le bas simultanément lorsque le poêle est branché. Cela fera passer le poêle au mode manuel.
- En mode manuel, le panneau du poêle affiche la valeur « M1 » (le réglage le plus bas); vous pouvez l'ajuster à l'aide des flèches orientées vers le haut et vers le bas.

Réglage du poêle en mode automatique

- Pour remettre le poêle en mode automatique, appuyez sur les flèches orientées vers le haut et vers le bas simultanément. Cela fera passer le poêle au mode automatique.
- En mode automatique, le panneau du poêle affiche la température réglée.
- Le panneau de commande de ce poêle vous permet de régler l'émission de chaleur et la vitesse du ventilateur de convection, d'allumer et d'éteindre l'appareil, et de tester le bon fonctionnement des composants (de plus amples informations sur le mode de diagnostic vont suivre).

ATTENTION

Cet appareil est conçu pour fonctionner uniquement lorsque la porte est fermée.

L'utilisation du poêle avec la porte ouverte provoquerait un refoulement de fumée et une combustion lente et inefficace.

De plus, l'utilisation de combustibles autres que les granules de bois peut être dangereuse et produire un excès de monoxyde de carbone. Le monoxyde de carbone est un gaz mortel qui est inodore et incolore. N'utilisez que des granules de bois dans votre poêle.

Il est fortement recommandé d'utiliser un détecteur de monoxyde de carbone.

Codes d'erreur du panneau de commande fixé sur le dessus

Des messages d'erreur s'afficheront et défileront à l'écran du panneau de commande si l'appareil ne fonctionne pas normalement. Lorsque ces erreurs se produisent, l'appareil effectuera un cycle d'arrêt au cours duquel le panneau de commande ne permettra pas une remise en marche de l'appareil. Une fois le cycle d'arrêt terminé, il sera possible d'effacer le message d'erreur ou de redémarrer l'appareil au moyen du panneau de commande. Toutefois, lorsque l'appareil affiche un message d'erreur, nous vous recommandons de consulter la section Dépannage du présent guide (ou d'appeler l'assistance technique, au besoin) pour déterminer et corriger la cause du message.

REMARQUE : Consultez la section suivante pour en savoir davantage sur le dépannage en cas de codes d'erreur

Échec du démarrage

- Si l'appareil n'atteint pas sa température de fonctionnement minimale (c.-à-d. le « signal de feu ») au terme du délai de démarrage prévu, le message « FAILED TO START SHUTTING DOWN (échec du démarrage – arrêt de l'appareil) » défilera à l'écran du panneau de commande, après quoi l'appareil lancera son cycle d'arrêt. Ce message continuera de défiler jusqu'à ce que l'appareil soit complètement éteint. Pendant ce temps, le poêle ne peut être remis en marche. Si vous appuyez sur le bouton « ON » (marche) pendant le cycle d'arrêt, le message « STOVE MUST SHUT DOWN TO CLEAR ERROR (le poêle doit être éteint pour effacer les messages d'erreurs) » défilera une seule fois avant que l'écran n'affiche le message précédent.
- Une fois que l'appareil est éteint complètement, l'écran continuera de faire défiler le message « FAILED TO START (échec du démarrage) ». À cette étape, le poêle peut être redémarré normalement en appuyant sur le bouton « ON » (marche), ou le code peut être effacé en appuyant sur le bouton « OFF » (arrêt).

Échec causé par une température trop élevée

- Si, à tout moment pendant que l'appareil est en cours d'utilisation, le capteur du poêle détecte une température trop élevée, le message suivant s'affichera : « FAILED ON OVER TEMP SHUTTING DOWN (échec causé par une température trop élevée – arrêt de l'appareil) ». L'appareil lancera ensuite son cycle d'arrêt et le message continuera à défiler jusqu'à ce que l'appareil s'arrête complètement. Pendant le cycle d'arrêt, le poêle ne peut être remis en marche. Si vous appuyez sur le bouton « ON » (marche) pendant le cycle d'arrêt, le message « STOVE MUST SHUT DOWN TO CLEAR ERROR (le poêle doit être éteint pour effacer les messages d'erreur) » défilera une seule fois avant que l'écran n'affiche le message précédent.

- Une fois l'appareil éteint complètement, le message « FAILED ON OVER TEMP (échec causé par une température trop élevée) » défilera à l'écran. À cette étape, le poêle peut être redémarré normalement en appuyant sur le bouton « ON » (marche), ou le code peut être effacé en appuyant sur le bouton « OFF » (arrêt).

Perte de pression

- Cet appareil est muni d'un dépressiocontacteur de sécurité pour « porte entrouverte ». Si cet interrupteur est activé pendant une période de 30 secondes consécutives, le message « FAILED ON VACUUM LOSS SHUTTING DOWN (échec causé par une perte de pression – arrêt de l'appareil) » défilera à l'écran du panneau de commande. L'appareil lancera ensuite son cycle d'arrêt et le message continuera à défiler jusqu'à ce que l'appareil s'arrête complètement. Pendant le cycle d'arrêt, le poêle ne peut être remis en marche. Si vous appuyez sur le bouton « ON » (marche) pendant le cycle d'arrêt, le message « STOVE MUST SHUT DOWN TO CLEAR ERROR (le poêle doit être éteint pour effacer les messages d'erreur) » défilera une seule fois avant que l'écran n'affiche le message précédent.
- Une fois l'appareil éteint complètement, le message « FAILED ON VACUUM LOSS (échec causé par une perte de pression) » défilera à l'écran du panneau de commande. À cette étape, le poêle peut être redémarré normalement en appuyant sur le bouton « ON » (marche), ou le code peut être effacé en appuyant sur le bouton « OFF » (arrêt).

Trémie laissée ouverte

- Cet appareil est également doté d'un interrupteur de sécurité du couvercle de la trémie. Celui-ci est actionné par une languette qui fait partie du couvercle de la trémie. L'interrupteur est un dispositif de sécurité nécessaire qui empêche la vis à granules de tourner lorsque le couvercle est ouvert. Un message d'erreur s'affichera si le couvercle est laissé ouvert pendant 60 secondes consécutives. Si cela se produit, le message « HOPPER LEFT OPEN SHUTTING DOWN (trémie laissée ouverte – arrêt de l'appareil) » défilera à l'écran du panneau de commande. L'appareil lancera ensuite son cycle d'arrêt et le message continuera à défiler jusqu'à ce que l'appareil s'arrête complètement. Pendant le cycle d'arrêt, le poêle ne peut être remis en marche. Si vous appuyez sur le bouton « ON » (marche) pendant le cycle d'arrêt, le message « STOVE MUST SHUT DOWN TO CLEAR ERROR (le poêle doit être éteint pour effacer les messages d'erreur) » défilera une seule fois avant que l'écran n'affiche le message précédent.
- Une fois l'appareil éteint complètement, le panneau de commande affichera « HOPPER LEFT OPEN (trémie laissée ouverte) ». À cette étape, le poêle peut être redémarré normalement en appuyant sur le bouton « ON » (marche), ou le code peut être effacé en appuyant sur le bouton « OFF » (arrêt).

Si l'affichage d'un code d'erreur persiste, si un code d'erreur semble inexplicable, ou si vous avez des questions à propos des codes d'erreur ou de leur signification, veuillez contacter le service de soutien technique au 1 800 245-6489.

Dépannage des messages d'erreur du panneau de commande fixé sur le dessus

REMARQUE : Dans certains cas, il est recommandé d'exécuter le « mode de diagnostic » lors du dépannage. Consultez la section suivante pour des renseignements concernant l'exécution du mode de diagnostic de votre poêle.

Échec du démarrage

L'appareil doit être propre chaque fois qu'il est mis sous tension; le pot de combustion doit être vide; le combustible doit déjà être chargé dans la trémie; la porte de chargement (couvercle de la trémie) ainsi que la porte avant **doivent** être fermées. Une fois l'appareil sous tension, le ventilateur de circulation d'air (d'évacuation) s'active et l'appareil commence à distribuer le combustible dans le système d'alimentation. L'allumeur commence aussi à se réchauffer. Lorsque le combustible atteint le niveau de l'orifice de l'allumeur dans le pot de combustion, la chaleur de l'allumeur devrait rapidement commencer à enflammer le combustible. Une fois l'allumage commencé, l'appareil maintient cet état jusqu'à ce que le capteur de chaleur du poêle reconnaisse le « signal de feu ». À ce stade, l'appareil interrompt la séquence de démarrage et commence le chauffage en fonction du réglage défini par l'utilisateur. Si l'appareil n'atteint pas la température de fonctionnement selon le « signal de feu », un message d'échec de démarrage s'affiche.

Causes possibles :

- Le ventilateur de circulation d'air (d'évacuation) ne fonctionne pas – si le ventilateur de circulation d'air est coincé, défectueux ou bouché, l'appareil stoppe l'alimentation. Le débit d'air généré par le ventilateur de circulation d'air active un interrupteur à vide qui indique au panneau de commande que la porte avant est fermée et que le ventilateur de circulation d'air envoie suffisamment d'air vers le pot de combustion pour entretenir le feu.
 - Mesure corrective : Nettoyez le poêle et le système de conduit de fumée. Nettoyez le ventilateur de circulation d'air et vérifiez si la roue tourne librement. Vérifiez les branchements du ventilateur; faites un test en mode diagnostic. Si le ventilateur de circulation d'air ne fonctionne pas, remplacez le ventilateur de circulation d'air (d'évacuation).
- Le ventilateur de circulation (évacuation) d'air tourne, mais il n'y a pas d'alimentation en combustible (la vis à granules ne tourne pas) – il pourrait s'agir de l'une des causes suivantes : la vis à granules est obstruée ou le moteur de la vis à granules est défectueux; le circuit de l'interrupteur à vide est ouvert; la méthode de ventilation est inadéquate; le circuit de l'interrupteur du couvercle de la trémie est ouvert.
 - Vis à granules obstruée ou moteur de la vis à granules défectueux : nettoyez la trémie et le système d'alimentation. Vérifiez s'il y a du jeu dans la vis à granules. Faites un test en mode diagnostic.
 - Vis à granules défectueuse : si la vis ne présente pas de problème, mais qu'elle ne tourne pas en mode diagnostic, remplacez le moteur de la vis à granules.

- Circuit de l'interrupteur à vide ouvert : assurez-vous que la porte ferme parfaitement. Vérifiez ensuite si l'orifice d'aspiration (sur la paroi arrière droite de la chambre de combustion, à droite du support du pot de combustion) est obstrué. Pour nettoyer cet orifice d'aspiration, insérez un cure-dent ou un outil semblable dans l'orifice et nettoyez (délicatement) la surface intérieure dans un mouvement circulaire, en dirigeant l'outil vers l'entrée de l'orifice. Cet orifice ne doit pas être nettoyé de façon brutale (c'est-à-dire avec un aspirateur de quelque type que ce soit), car cela pourrait endommager l'interrupteur. Ensuite, nettoyez les zones d'échange de chaleur et le système de conduit de fumée. Faites un test en mode diagnostic; si le circuit affiche toujours « ouvert », vérifiez les branchements de l'interrupteur et du panneau de commande. Faites un autre test en mode diagnostic; si le circuit est toujours ouvert, remplacez l'interrupteur à vide.
 - Méthode de ventilation inadéquate : comme indiqué précédemment, le fonctionnement adéquat dépend d'une bonne circulation d'air dans tout le système. Les systèmes de ventilation comportant trop de coudes ou dotés de longs tuyaux horizontaux peuvent restreindre la circulation d'air. La pression est alors insuffisante pour garder l'interrupteur fermé. Cela a pour effet de restreindre l'alimentation, car le panneau de commande considère que la porte avant est ouverte. Un système de conduit de fumée sale peut restreindre le débit d'air de la même façon, même s'il est installé correctement. Consultez le guide d'installation afin de déterminer si l'installation est conforme aux spécifications.
 - Circuit d'interrupteur du couvercle de la trémie ouvert : assurez-vous que le couvercle de la trémie se ferme suffisamment pour enclencher l'interrupteur. Faites un test en mode diagnostic. Assurez-vous que l'interrupteur puisse être poussé manuellement lorsque la trémie est ouverte. Vérifiez les fils de l'interrupteur et du panneau de commande; faites un nouveau test en mode diagnostic. Si le circuit indique toujours « ouvert », remplacez l'interrupteur du couvercle de la trémie.
- Alimentation en cours, mais allumage défaillant : testez l'allumeur en mode diagnostic; retirez le pot de combustion à des fins de vérification. Après la mise sous tension du circuit de l'allumeur, laissez la cartouche se réchauffer entièrement pendant environ 4 minutes et observez le manchon de l'allumeur. Vérifiez les fils de l'allumeur. Remplacez l'allumeur.
 - Le poêle s'allume, mais il y a encore une erreur : testez le capteur du poêle en mode diagnostic. Vérifiez les branchements du panneau de commande. Vérifiez si la vis de montage du capteur sur le raccord du système d'évacuation est bien serrée. Remplacez le capteur de chaleur du poêle.

Température trop élevée

Un message d'erreur de température trop élevée s'affiche lorsque le capteur de chaleur du poêle affiche une température trop élevée. L'appareil peut générer une grande quantité de chaleur qui est ensuite distribuée dans la pièce par convection à l'aide d'un ventilateur de convection qui tourne à une vitesse déterminée par le panneau de commande. Si le poêle est incapable d'évacuer la chaleur générée, l'appareil retient alors un pourcentage plus élevé de cette chaleur et finit par s'éteindre.

Causes possibles :

- Ventilateur d'air ambiant sale ou non fonctionnel : effectuez un test en mode diagnostic. Si le ventilateur ne fonctionne pas, retirez le panneau arrière et vérifiez si le ventilateur pivote librement. Nettoyez le ventilateur. Vérifiez les branchements. Remplacez le ventilateur d'air ambiant.

- Accumulation excessive de cendres ou ventilation inadéquate : retirez le déflecteur et nettoyez l'échangeur de chaleur situé derrière celui-ci.
- Méthode de ventilation inadéquate – nettoyage du système de conduit de fumée : comme indiqué précédemment, le fonctionnement adéquat dépend d'une bonne circulation d'air dans tout le système. Les systèmes de ventilation comportant trop de coudes ou dotés de longs tuyaux horizontaux peuvent restreindre la circulation d'air et entraîner l'accumulation de combustible dans le pot de combustion et l'élévation de la température d'évacuation. De plus, un système de ventilation sale ne permet pas un transfert de chaleur adéquat. La chaleur excessive est alors évacuée à travers le système d'évacuation, là où se trouve le capteur de chaleur du poêle.
- Espace clos : si l'appareil est installé dans une petite pièce ou dans un renforcement qui ne permet pas une circulation adéquate de la chaleur, l'appareil pourrait tout simplement devenir trop chaud. Consultez le guide d'installation afin de déterminer si l'installation est conforme aux spécifications.
- Combustibles inadéquats : cet appareil est conçu et certifié uniquement pour la combustion de granules de bois de qualité supérieure. L'utilisation de combustibles tels que des noyaux de cerise, du maïs égrené ou du charbon de riz ou de pois est interdite et peut également causer des dommages importants à l'appareil en peu de temps.
- Capteur du poêle défectueux : faites un test en mode diagnostic; l'écran devrait afficher « firebox 87F (poêle à 87 °F) » (ou plus). Si la température indiquée par le capteur est inférieure à 87 °F, celui-ci affiche « FIRE SENSOR UNPLUGGED OR COLD (capteur de feu débranché ou froid) ». Utilisez un briquet pour réchauffer brièvement le capteur du poêle et regardez si l'affichage change. Si l'affichage ne change pas ou si une température extrêmement élevée s'affiche tandis que le capteur est de toute évidence froid, remplacez le capteur.

Perte de pression :

Lorsque le poêle est en marche, un capteur de dépression surveille le débit d'air dans la chambre de combustion. Ce dispositif stoppe l'alimentation si le débit est interrompu et rétablit l'alimentation lorsque le débit est rétabli. Si le débit d'air est interrompu pendant plus de 30 secondes, l'appareil s'éteint et affiche une erreur de perte de pression.

Causes possibles :

- Porte avant ouverte ou fuite du joint d'étanchéité : la porte avant doit rester fermée pour que la pression soit détectée par l'interrupteur à vide. De plus, le joint d'étanchéité de la porte devrait clore hermétiquement la partie avant de l'appareil. Inspectez ce joint d'étanchéité à l'aide du « test du billet de banque » : lorsque le poêle est fermé et froid, pliez un billet de banque en deux dans le sens de la longueur et insérez-le entre la porte ouverte et l'avant de l'appareil, puis fermez et verrouillez la porte. Ensuite, tirez sur le billet de banque. Il devrait y avoir une résistance causée par la pression du joint sur le billet coincé entre la porte et l'avant du poêle. Répétez ce test à plusieurs endroits autour de la porte. Si le billet glisse facilement, cela signifie que le joint devrait être remplacé.
- Le ventilateur de circulation d'air (d'évacuation) ne fonctionne pas : si le ventilateur de circulation d'air est coincé, défectueux ou bouché, l'appareil stoppe l'alimentation. Le débit d'air généré par le ventilateur de circulation d'air active un interrupteur à vide qui indique au panneau de commande que la porte avant est fermée et que le ventilateur de circulation d'air envoie suffisamment d'air vers le pot de combustion pour entretenir le feu.

- Mesure corrective : Nettoyez le poêle et le système de conduit de fumée. Nettoyez le ventilateur de circulation d'air et vérifiez si la roue tourne librement. Vérifiez les branchements du ventilateur; faites un test en mode diagnostic. Si le ventilateur de circulation d'air ne fonctionne pas, remplacez le ventilateur de circulation d'air (d'évacuation).
- Méthode de ventilation inadéquate : comme indiqué précédemment, le fonctionnement adéquat de l'appareil dépend d'une bonne circulation d'air dans le système. Les systèmes de ventilation comportant trop de coudes ou dotés de longs tuyaux horizontaux peuvent restreindre la circulation d'air. La pression est alors insuffisante pour garder l'interrupteur fermé. Cela a pour effet de restreindre l'alimentation, car le panneau de commande considère que la porte avant est ouverte. Consultez le guide d'installation afin de déterminer si l'installation est conforme aux spécifications.
- Conduit de fumée bloqué ou accumulation excessive de cendres dans le poêle : pour assurer que le débit d'air fournit une pression suffisante à l'interrupteur à vide, il est nécessaire de nettoyer tout blocage ou accumulation de cendres dans le poêle et le conduit de fumée. Cette situation peut diminuer le débit d'air et provoquer le déclenchement de l'interrupteur à vide. Il est nécessaire de nettoyer adéquatement le conduit de fumée et le poêle selon la fréquence prescrite pour s'assurer de maintenir le débit d'air requis.
- Orifice d'aspiration obstrué : l'air utilisé pour exercer la pression d'aspiration qui sera détectée par l'interrupteur est aspiré par un petit orifice qui se trouve sur la paroi arrière de la chambre de combustion, à droite du support du pot de combustion. Il se peut que l'accumulation de cendres à l'entrée de l'orifice obstrue ou gêne la circulation d'air, provoquant le déclenchement de l'interrupteur ou empêchant sa fermeture complète lorsque le poêle est en marche. Pour nettoyer l'orifice, insérez un cure-dent ou un outil semblable dans l'orifice et nettoyez (délicatement) la surface intérieure dans un mouvement circulaire, en ramenant l'outil vers l'entrée de l'orifice. Cet orifice ne doit pas être nettoyé de façon brutale (c'est-à-dire avec un aspirateur de quelque type que ce soit), car cela pourrait endommager l'interrupteur.
- Interrupteur à vide défectueux : il est très rare que cet interrupteur soit défectueux, c'est pourquoi il est important de passer en revue toutes les causes de problèmes décrites ci-dessus avant de remplacer celui-ci. L'interrupteur peut être testé en mode diagnostic.

Trémie laissée ouverte :

Cet appareil est muni d'un interrupteur de sécurité à l'intérieur de la trémie qui empêche la vis à granule de tourner lorsque le couvercle de la trémie est ouvert. Si le couvercle est ouvert pendant plus de 60 secondes, l'appareil s'éteindra et affichera ce message d'erreur.

Causes possibles :

- Assurez-vous que le couvercle de la trémie se ferme suffisamment pour enclencher l'interrupteur. Test en mode diagnostic : l'interrupteur peut être activé manuellement lorsque la trémie est ouverte. Vérifiez le câblage de l'interrupteur et du panneau de commande. Test en mode diagnostic : si l'appareil indique toujours que le circuit est ouvert, remplacez l'interrupteur du couvercle de la trémie.

Mode de diagnostic pour le panneau de commande fixé sur le dessus

Pour passer en mode de diagnostic, l'appareil doit être complètement éteint.

- Appuyez simultanément sur la flèche vers le haut, la flèche vers le bas et le bouton ON (marche), puis relâchez-les.
- Le message « DIAGNOSTIC MODE (mode diagnostic) » défilera à l'écran, suivi du message « REV 3.4 (révision 3.4) » ou d'un autre message indiquant la version actuelle.
- Appuyez sur le bouton ON (marche).
 - Les DEL de l'écran du panneau de commande clignoteront. Il s'agit d'un test pour vérifier que toutes les DEL fonctionnent.
- Appuyez sur le bouton ON (marche).
 - Le message « AUGER OFF (vis à granule désactivée) » défilera à l'écran. Pour tester le moteur de la vis à granules, appuyez sur la flèche vers le haut. Le message « AUGER ON (vis à granules activée) » défilera à l'écran du panneau de commande et le moteur de la vis à granules devrait se mettre en marche et fonctionner de façon continue. Pour arrêter la vis à granules, appuyez sur la flèche vers le bas. Le message « AUGER OFF (vis à granule désactivée) » défilera à l'écran du panneau de commande et le moteur s'arrêtera. (À cette étape du test, nous recommandons d'installer le pot de combustion pour empêcher les granules de tomber dans le support qui se trouve sous le pot de combustion.)
- Appuyez sur le bouton ON (marche).
 - Le message « DRAFT OFF (ventilateur désactivé) » défilera à l'écran. Pour tester le ventilateur de circulation d'air (d'évacuation), appuyez sur la flèche vers le haut. Le message « DRAFT ON (ventilateur activé) » défilera alors à l'écran du panneau de commande et le ventilateur de circulation d'air se mettra à fonctionner à sa puissance maximale. Pour arrêter le ventilateur de circulation d'air, appuyez sur la flèche vers le bas. Le message « DRAFT OFF (ventilateur désactivé) » défilera à l'écran du panneau de commande et le ventilateur s'arrêtera.
 - REMARQUE : Le ventilateur de circulation d'air doit être en marche pour vérifier le circuit de l'aspirateur à une étape ultérieure du test. Pour le laisser en marche, assurez-vous que le panneau de commande est bien réglé à « DRAFT ON (ventilateur activé) ». N'appuyez pas sur la flèche vers le bas. Appuyez plutôt sur le bouton ON (marche) pour passer à l'étape suivante en laissant le ventilateur de circulation d'air en marche.
- Une fois que vous avez appuyé sur le bouton ON (marche) :
 - Le message « ROOM AIR OFF (ventilateur d'air ambiant désactivé) » défilera à l'écran. Pour tester le ventilateur (de convection) d'air ambiant, appuyez sur la flèche vers le haut. Le message « ROOM AIR ON (ventilateur d'air ambiant activé) » défilera à l'écran et le ventilateur d'air ambiant se mettra à fonctionner à sa puissance maximale. Pour arrêter le ventilateur d'air ambiant, appuyez sur la flèche vers le bas. Le message « ROOM AIR OFF (ventilateur d'air ambiant désactivé) » défilera à l'écran du panneau de commande et le ventilateur s'arrêtera.
- Appuyez sur le bouton ON (marche).
 - Le message « IGNITER OFF (allumeur désactivé) » défilera à l'écran. Pour tester l'allumeur, appuyez sur la flèche vers le haut. Le message « IGNITER ON (allumeur activé) » défilera à l'écran et l'allumeur se mettra sous tension et commencera à chauffer. Après 3 à 4 minutes, l'allumeur devrait atteindre sa température maximale. Il devrait alors être possible d'observer son rougeoiement par le trou du tube de l'allumeur, surtout si du matériel combustible a été versé dans le pot de combustion lors du test de la vis à granule. Nous recommandons de retirer le pot de combustion pour cette étape du test : FAITES PREUVE DE PRUDENCE ET UTILISEZ TOUT L'ÉQUIPEMENT DE PROTECTION (GANTS ET AUTRES) NÉCESSAIRE. De plus, si toutes les étapes ci-dessus ont été effectuées, le ventilateur de circulation d'air devrait être en marche et aspirer l'air par le manchon de l'allumeur. Pour éteindre l'allumeur, appuyez sur la flèche vers le bas. Le message « IGNITER OFF (allumeur désactivé) » défilera à l'écran du panneau de commande et l'allumeur s'éteindra.

- Appuyez sur le bouton ON (marche).
 - Le panneau affichera le message « FIRE 087F (température du poêle à 87 °F) » ou toute autre température détectée par le capteur du poêle. Le capteur de chaleur peut être testé en le réchauffant à l'aide d'un briquet (ou d'un autre dispositif produisant de la chaleur). Au fur et à mesure que le capteur se réchauffe, la température correspondante sera indiquée à l'écran. Si le capteur de chaleur du poêle est débranché ou s'il détecte une température inférieure à sa plage de température cible, le message « FIRE SENSOR UNPLUGGED OR COLD (capteur de chaleur débranché ou froid) » défilera à l'écran du panneau de commande.
- Appuyez sur le bouton ON (marche).
 - Le panneau affichera « ROOM 67F (température de la pièce à 67 °F) » ou toute autre température de la pièce détectée par le capteur. Vous pouvez tester le capteur de la pièce en tenant simplement dans votre main l'ampoule située à l'extrémité du fil et en laissant votre chaleur corporelle la réchauffer. À mesure que l'ampoule se réchauffe, la température affichée à l'écran de défilement augmente. Si le capteur de température de la pièce est débranché ou défectueux, le message « CONNECT ROOM TEMP SENSOR (branchez le capteur de température de la pièce) » s'affichera à l'écran de défilement.
- Appuyez sur le bouton ON (marche).
 - Les codes « H1 » ou « H0 », « T1 », « V1 » ou « V0 » défileront à l'écran, selon la position du couvercle de la trémie et de la porte avant.
 - Le code « H » indique l'état de l'interrupteur du couvercle de la trémie, « H1 » indique que le couvercle est fermé et « H0 », que le couvercle est ouvert.
 - Le code « T1 » devrait toujours s'afficher tel quel, puisque le circuit est désactivé et n'est pas utilisé pour ce modèle.
 - Le code « V » affiche l'état de l'interrupteur à vide, « V1 » indique que la porte est fermée et « V0 », qu'elle est ouverte.
 - (REMARQUE : Le ventilateur de circulation [d'évacuation] d'air doit être en marche pour que le circuit puisse être vérifié.)
 - Afin de bien exécuter cette partie du diagnostic, assurez-vous de lire les codes à mesure qu'ils défilent pendant que la porte avant et le couvercle de la trémie sont fermés. Ensuite, ouvrez le couvercle de la trémie et la porte avant, puis notez l'affichage à l'écran de défilement pour voir si le panneau indique l'état approprié pour chaque interrupteur.
- Pour recommencer le mode de diagnostic depuis le début et faire défiler l'affichage de nouveau, appuyez sur le bouton « ON » (marche). Cela permet à l'utilisateur de retourner au début du cycle pour éteindre le ventilateur de circulation d'air ou d'effectuer le test à nouveau s'il le désire.
- Pour sortir du mode test, appuyez simplement sur le bouton « OFF » (arrêt). Vous pouvez appuyer sur le bouton « OFF » (arrêt) à tout moment pendant le test pour sortir de ce mode. L'utilisateur n'a pas besoin d'attendre la fin du cycle pour sortir du mode, mais il est conseillé d'effectuer le cycle complet et de s'assurer que chaque composant est à la position « OFF » (arrêt) avant de sortir du mode de diagnostic.

Veillez noter : Les instructions de la section suivante s'appliquent aux modèles de poêle dotés d'un panneau de commande fixé sur le côté (où le panneau de commande est fixé sur le panneau latéral du poêle).

Veillez consulter la section du guide « Réglages du panneau de commande fixé sur le dessus » pour obtenir les instructions s'appliquant aux poêles dotés d'un panneau de commande fixé sur le dessus.

RÉGLAGES DU PANNEAU DE COMMANDE FIXÉ SUR LE CÔTÉ

Le panneau de commande de ce poêle vous permet de régler l'émission de chaleur et la vitesse du ventilateur de convection, d'allumer et d'éteindre l'appareil, et de tester le bon fonctionnement des composants (de plus amples informations sur le mode de diagnostic vont suivre).

- Les boutons au bas du panneau de commande (alimentation faible, air de combustion faible, température de l'air entrant) ne doivent pas être utilisés au cours du fonctionnement normal du poêle. Ces boutons sont préréglés en usine et ne doivent pas être réglés par les utilisateurs.
- Appuyez sur le bouton « On » (marche) pour allumer le poêle et démarrer un feu. Le voyant lumineux à DEL situé au-dessus du bouton doit devenir vert et l'indication « S U » doit s'afficher sur le panneau de commande peu de temps après.
- Appuyez sur le bouton « Off » (arrêt) pour éteindre le poêle. Le voyant lumineux situé au-dessus du bouton doit devenir rouge et l'indication « S d » doit s'afficher sur le panneau de commande peu de temps après. La séquence d'arrêt de l'appareil débute alors, et ce dernier reste en mode d'arrêt jusqu'à ce qu'il ait refroidi.
- Pour augmenter la chaleur sortant du poêle, appuyez sur la flèche vers le haut qui est associée à la plage de chaleur. La valeur affichée sur l'écran de la plage de chaleur augmente alors, ce qui signifie que le panneau de commande règle l'apport de chaleur en fonction de votre préférence. La vitesse du ventilateur augmente proportionnellement à la température. Le poêle est conçu pour que la valeur associée à la vitesse de ventilation soit toujours plus élevée ou égale à celle associée à la plage de température. La flèche vers le bas permet de diminuer la température ainsi que la vitesse du ventilateur.
- Appuyez sur la flèche vers le haut qui est associée à la vitesse du ventilateur pour augmenter celle-ci sans augmenter la température. Appuyez jusqu'à ce que la valeur souhaitée s'affiche à l'écran. En appuyant sur la flèche orientée vers le bas, vous diminuerez la vitesse du ventilateur, sans toutefois que la valeur associée à celle-ci puisse devenir inférieure à celle qui est associée à la plage de chaleur.

Attention

Cet appareil est conçu pour fonctionner uniquement lorsque la porte principale est fermée. L'utilisation du poêle avec la porte ouverte provoquerait un refoulement de fumée et une combustion lente et inefficace.

De plus, l'utilisation de combustibles autres que les granules de bois peut être dangereuse et produire un excès de monoxyde de carbone. Le monoxyde de carbone est un gaz mortel qui est inodore et incolore. N'utilisez que des granules de bois dans votre poêle.

Il est fortement recommandé d'utiliser un détecteur de monoxyde de carbone.

CODES D'ERREUR DU PANNEAU DE COMMANDE FIXÉ SUR LE CÔTÉ

Les codes d'erreur ou « E-Codes » sont des codes alphanumériques qui apparaissent sur les écrans d'affichage associés à la plage de chaleur et à la vitesse du ventilateur dans le panneau de commande, lorsque l'appareil ne fonctionne pas normalement. Ces codes préviennent l'utilisateur que quelque chose ne fonctionne pas correctement dans le poêle et que ce dernier doit être soigneusement inspecté avant d'être rallumé. Consultez le guide de dépannage à la page 41 pour en savoir davantage sur les codes d'erreur.

E-0

- Lorsque ce code s'affiche sur les écrans du panneau de commande (en général, lors d'un redémarrage subséquent à un arrêt causé par un code d'erreur), cela signifie qu'il n'y a plus d'erreur et que le poêle peut reprendre son fonctionnement normal.

E-1

- Ce code d'erreur n'est pas utilisé pour ce type de poêle. S'il s'affichait néanmoins sur les écrans du panneau de commande, contactez le service de soutien technique afin qu'un diagnostic puisse être établi quant à la cause de son apparition.

E-2

- Ce code indique que l'allumage des granules a échoué. Il se peut que le poêle ait en fait allumé les granules, mais que le panneau de commande n'ait pas détecté une température suffisamment élevée pour déterminer que le feu a pris. Si tel est le cas, attendez que l'appareil refroidisse, nettoyez le pot de combustion et redémarrez le poêle.

E-3

- Ce code d'erreur indique que la température d'évacuation a dépassé la valeur maximale préétablie. Le code E-3 désigne ce que l'on nomme communément un « emballement », c'est-à-dire que l'air d'évacuation est plus chaud qu'il ne devrait l'être.

E-4

- Ce code s'affiche à la suite d'une baisse de la température de l'évacuation. Il signifie que le feu ou que le « signal de flamme » a été perdu. Cela se produit généralement lorsque la trémie est vide.

Si l'affichage d'un code d'erreur persiste, si un code d'erreur semble inexplicable, ou si vous avez des questions à propos des codes d'erreur ou de leur signification, veuillez contacter le service de soutien technique au 1 800 245-6489.

Interrupteur de sécurité du couvercle de la trémie : cet appareil est également doté d'un interrupteur de sécurité du couvercle de la trémie (pièce n° AC-HLSB) qui est directement raccordé au moteur de la vis à granules. Dans l'éventualité où le couvercle de la trémie est laissé ouvert pendant que le poêle est en marche, l'interrupteur du couvercle de la trémie empêchera la vis à granules de tourner. Cela permet d'éviter que les sous-produits de combustion pénètrent dans la maison à l'aide de l'ouverture laissée par le couvercle de la trémie et aussi d'empêcher l'appareil de fonctionner pendant que le couvercle est ouvert. Une utilisation inadéquate de l'interrupteur de sécurité du couvercle de la trémie empêchera la vis à granules de tourner; par conséquent, le poêle ne fonctionnera pas. Ne placez JAMAIS votre main ni tout autre objet, près de la vis à granules pendant que le poêle est branché.

PANNE DE COURANT – panneaux de commande fixés sur le dessus et sur le côté

Si l'appareil manque d'électricité pour une durée de trois minutes ou moins, il reprendra son fonctionnement lorsque l'alimentation électrique sera rétablie, en fonction des indications suivantes :

État de l'appareil au moment de la coupure d'électricité	État de l'appareil lorsque l'alimentation est rétablie
ON (marche)	Réchauffement (démarrage)
Réchauffement (démarrage)	Réchauffement (démarrage)
Mise hors tension	Mise hors tension
OFF (arrêt)	OFF (arrêt)

- Si l'appareil manque d'électricité pour une durée approximative de plus de trois minutes, il demeurera éteint lorsque l'alimentation électrique sera rétablie.
- **IMPORTANT** : N'ouvrez **NI** le couvercle de la trémie ni la porte de l'appareil pendant une panne de courant. Ouvrez la plus proche des portes sur l'extérieur ainsi qu'une fenêtre, afin de réduire les risques que des sous-produits de combustion en provenance du poêle s'accumulent dans la maison. Attendez que l'alimentation électrique soit rétablie, puis appuyez sur le bouton « ON » (marche) pour redémarrer l'appareil au besoin.

Détecteurs de fumée

England's Stove Works, Inc. recommande fortement l'utilisation de détecteurs de fumée dans chaque pièce de la maison. Cependant, le fait de poser un détecteur de fumée directement au-dessus de l'appareil pourrait causer des alarmes intempestives.

Attention – risque de choc électrique

Appuyez sur le bouton « OFF » (arrêt) et laissez l'appareil se refroidir complètement AVANT de le débrancher et de procéder à son entretien ou au remplacement d'une pièce.

Risque de choc électrique si l'appareil n'est pas débranché avant son entretien

Un mauvais nettoyage du poêle peut entraîner une baisse de rendement et un retour de flammes.

ENTRETIEN QUOTIDIEN

Élimination des cendres – Les cendres doivent être placées dans un contenant métallique avec couvercle hermétique. Ce contenant doit être placé sur un plancher non combustible ou sur le sol, loin de tous matériaux combustibles, jusqu'à ce que les cendres soient complètement refroidies et qu'elles soient finalement enfouies dans le sol ou dispersées sur place.

Remarques importantes

- Comme pour toute tâche d'entretien de ce produit, assurez-vous que l'appareil est hors tension (« OFF ») et qu'il est complètement arrêté **AVANT** de procéder.
- N'oubliez pas que les pièces métalliques du foyer peuvent rester **CHAUDES** longtemps après que les flammes se sont éteintes et **MÊME** longtemps après l'arrêt complet de l'appareil. Soyez toujours très prudent lorsque vous manipulez des pièces du poêle qui peuvent être chaudes, même si vous pensez qu'elles sont refroidies.
- N'enlevez les cendres que lorsque le poêle est arrêté et qu'il a complètement refroidi. Des braises peuvent rester chaudes sous les cendres longtemps après que le feu s'est éteint dans ce poêle (comme dans tout autre appareil du même type).
- La quantité de cendres et de dépôts générés par les granules dans le pot de combustion peut varier. Surveillez attentivement l'accumulation de cendres dans le poêle à la première utilisation et chaque fois que vous y brûlez un nouveau type de granule.
- Bien que la quantité de cendres produite par cet appareil ne soit pas très grande par rapport à celle d'un poêle à bois traditionnel, il est **ESSENTIEL** que vous le gardiez propre et exempt de cendres pour maintenir une efficacité et un rendement optimaux. L'accumulation de cendres gêne la circulation d'air, réduit l'efficacité et peut produire un retour de fumée.
- England's Stove Works® n'est pas responsable des dommages, quels qu'ils soient, subis à cause d'un poêle mal entretenu et mal nettoyé. Ce poêle à granules est un appareil extrêmement efficace s'il reçoit l'entretien adéquat lui permettant de maintenir un rendement optimal.

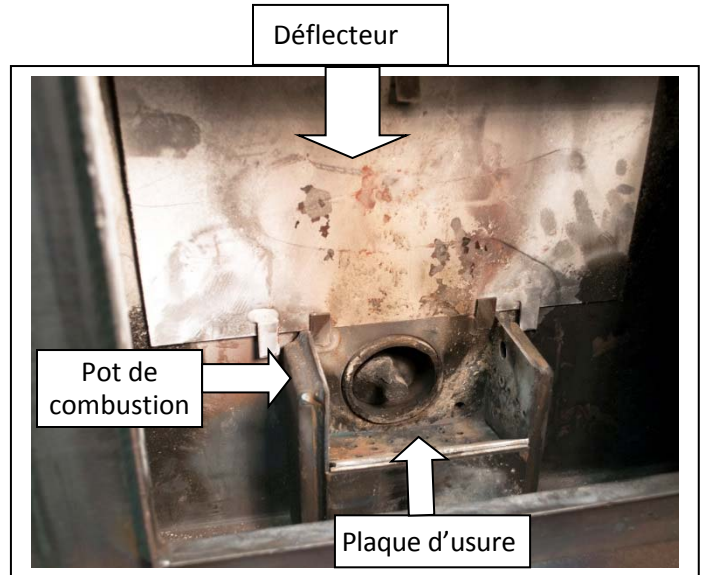

Retrait et élimination des cendres (au moins deux fois par semaine)

- Appuyez sur le bouton « OFF » (arrêt) et laissez le poêle terminer son cycle d'arrêt et refroidir complètement.
- Un tournevis ou un couteau à mastiquer à manche long peuvent être utilisés pour enlever toute accumulation ou croûte dans le pot de combustion. Poussez ensuite les cendres vers la droite ou la gauche, jusque dans l'espace destiné à contenir les cendres.
- Retirez les cendres à l'aide d'une pelle à main. Suivez les instructions de la section ci-dessus relative à l'élimination des cendres (sous la section « Entretien quotidien »).

Nettoyage du pot de combustion

Après le retrait des cendres du poêle, le nettoyage du pot de combustion est l'autre tâche quotidienne d'entretien qui assurera le fonctionnement optimal du poêle. Les granules contiennent des quantités variables d'impuretés et de matériaux fusibles qui s'accumuleront dans le pot de combustion au fil du temps. Certaines granules contiennent des quantités beaucoup plus élevées d'impuretés fusibles. Vous devez donc vous montrer encore plus vigilant afin de garder le pot de combustion propre. Permettre aux impuretés de s'accumuler dans le pot de combustion peut restreindre l'arrivée d'air aux flammes, ce qui donne lieu à une combustion sale et inefficace en plus de réduire la durée de vie du pot de combustion.

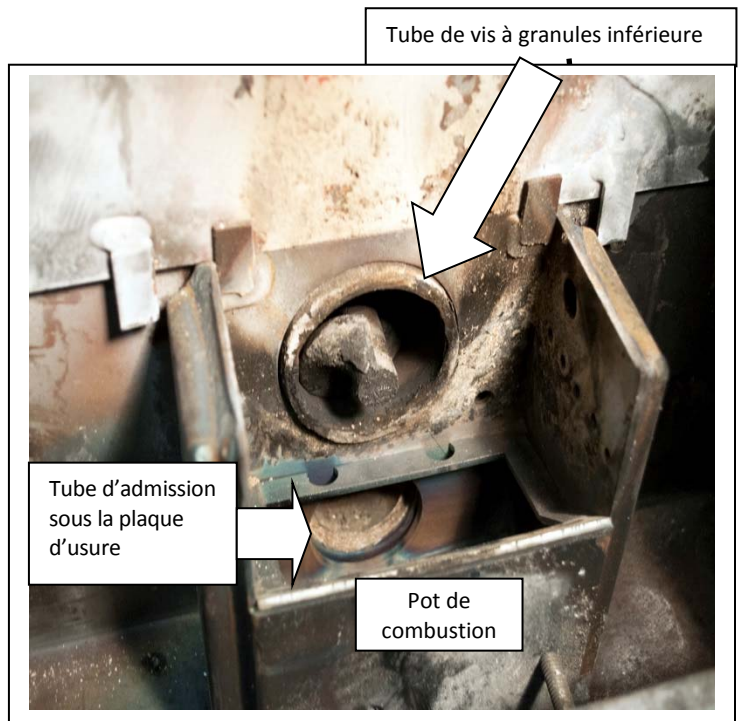

REMARQUE : Le pot de combustion doit être nettoyé quotidiennement et **avant chaque mise en marche** (avant d'appuyer sur le bouton « ON » [marche]).

- Laissez toujours l'appareil terminer son cycle d'arrêt et se refroidir complètement avant d'effectuer toute tâche d'entretien du foyer.
- Ouvrez la porte avant pour accéder au pot de combustion. **AVERTISSEMENT** – Le pot de combustion peut rester **CHAUD** longtemps après que les flammes se sont éteintes; par conséquent, vous devriez porter des gants de protection lorsque vous le manipulez pour le retirer.
- Retirez et nettoyez la plaque d'usure du pot de combustion (reportez-vous à la vue éclatée au verso du présent guide et au schéma de la page précédente).
- Enlevez toute accumulation de cendres dans la zone située sous la plaque d'usure. Assurez-vous également qu'il n'y a pas de cendres dans le tube d'admission sous la plaque d'usure et qu'il n'est pas obstrué. **IMPORTANT : Une accumulation de cendres sous la plaque d'usure peut créer une défaillance de l'appareil.**
- Vérifiez s'il y a une accumulation à l'avant de la zone de brûlage. Nettoyez tous les trous d'air de la plaque d'usure (utilisez un foret de 1/8 po au besoin). Ces trous devraient rester propres en tout temps puisqu'ils fournissent l'air comburant sous les granules et autour de ceux-ci.
- L'ensemble de pot de combustion doit également être soigneusement nettoyé, y compris la boîte de combustion. Lors du remplacement de la plaque d'usure, assurez-vous qu'elle repose à plat dans le foyer et qu'il n'y a aucun espace sous celle-ci (créé par des résidus de cendres). Remplacez le pot de combustion dans le support si vous avez retiré l'ensemble du pot de combustion et assurez-vous de serrer les vis de calage, mais ne serrez pas excessivement.

ENTRETIEN HEBDOMADAIRE

Retrait du déflecteur

- Comme pour toute tâche d'entretien concernant ce produit, assurez-vous que l'appareil est hors tension (« OFF ») (arrêt) et qu'il est complètement arrêté et refroidi AVANT de procéder à l'entretien. N'oubliez pas que les pièces métalliques du foyer peuvent rester CHAUDES longtemps après que les flammes se sont éteintes et MÊME longtemps après l'arrêt complet de l'appareil. Soyez toujours très prudent lorsque vous manipulez des pièces du poêle qui peuvent être chaudes, même si vous pensez qu'elles sont refroidies.
- L'entretien hebdomadaire comprend les étapes de la présente section AINSI QUE les étapes de la section « Entretien quotidien ».
- Le grand déflecteur situé au-dessus du pot de combustion et derrière celui-ci (reportez-vous à la vue éclatée au verso du présent guide et aux images de la section « Entretien quotidien ») doit être retiré chaque semaine. Pour ce faire, soulevez la plaque et tirez-la. Nettoyez ensuite soigneusement la zone derrière la plaque, puis replacez-la dans sa position d'origine.
- Utilisez un tournevis ou un ciseau et brisez les accumulations de crésote sur le devant de l'appareil, à l'endroit où le pot de combustion est alimenté en granules par le tube de la vis à granules inférieure (reportez-vous à l'illustration de la section précédente). Si les granules sont humides ou si cette zone présente des accumulations, le tube de vis à granules inférieur peut grincer.
- Retrait des résidus de carbone : Pendant le fonctionnement normal, le carbone provenant de la combustion des granules aura tendance à s'accumuler sur l'extrémité de la vis à granules, sur la plaque d'usure et les côtés du foyer ainsi que dans la bouche du tube d'alimentation. Il est essentiel de retirer ces résidus pour assurer un fonctionnement sans problème de l'appareil. La fréquence de retrait des résidus de carbone varie selon la marque des granules, la teneur en humidité, le type de bois, les corps étrangers (saleté, etc.) dans les granules et d'autres facteurs.
- Pour enlever ces résidus de carbone, il suffit de les gratter à l'aide de la lame d'un tournevis à tête plate ou d'un instrument semblable. Pour retirer les résidus de carbone du tube d'alimentation, grattez tous ceux que vous pouvez facilement atteindre, puis insérez une lime-émeri (lime à ongles faite d'un bâtonnet et de papier abrasif) entre la vis à granules et le tube d'alimentation, puis poncez tout résidu encore présent après le grattage. Le retrait de ces résidus de carbone du tube d'alimentation est essentiel pour le bon fonctionnement de la vis à granules, qui est conçue pour flotter librement dans le tube d'alimentation, permettant ainsi un débit de combustible régulier, réduisant les possibilités de blocage et assurant le fonctionnement plus silencieux de l'appareil.
- Suivez les étapes ci-dessus à l'envers pour replacer le déflecteur.
- Si trop de cendre s'accumule dans la chambre d'évacuation ou dans le système de ventilation pendant le mois, on doit réduire les intervalles entre les nettoyages afin d'éviter que l'accumulation de cendre nuise au rendement du poêle.
- Un ensemble d'aspiration de cendres et de nettoyage conçu spécialement pour les poêles à granules est offert sur le site Web d'England's Stove Works à l'adresse : heatredefined.com

ENTRETIEN MENSUEL

La règle à suivre est la suivante : l'entretien mensuel doit effectivement être effectué une fois par mois **OU** chaque fois que l'on a brûlé 907 kg de granules avant la fin du mois.

Nettoyage du tuyau de ventilation

- Les pièces inférieures et de raccordement du système de ventilation (comme les tés et les coudes) constituent des zones où les cendres volantes et le crésote peuvent s'accumuler. **VÉRIFIEZ** soigneusement l'accumulation dans ces zones afin de vous assurer que le système de ventilation peut fonctionner en toute sécurité.
- Selon le type de système de ventilation de votre poêle, il peut être possible d'ôter le couvercle en té des orifices de nettoyage et de simplement enlever les cendres volantes accumulées à l'aide d'une brosse pour tuyau.
- Les parties horizontales des tuyaux, telles que le tuyau de raccord de l'évacuation au tuyau vertical, accumulent les cendres volantes et doivent être inspectées minutieusement et nettoyées à l'aide d'une brosse.
- Vérifiez si les embouts ne sont pas bouchés ou obstrués par les cendres volantes accumulées.
- Après avoir soigneusement nettoyé le système de ventilation, refermez tous les joints démontés avec du silicone haute température (pièce n° AC-RTV3), si cela s'applique à votre système de ventilation.
- Inspectez les joints qui n'ont pas été démontés pour vous assurer qu'ils sont étanches aux fumées.
- Après une utilisation prolongée du poêle, vous trouverez généralement les zones de fuite du système de ventilation en cherchant les dépôts de cendres volantes à l'extérieur du tuyau. Surveillez soigneusement les fuites du système de ventilation et scellez les tuyaux en conséquence.
- Bien que la plupart des systèmes de ventilation des poêles à granules soient conçus pour durer toute une vie, les cendres volantes produites par les granules peuvent les corroder dans certains cas. Lors du nettoyage de votre système de ventilation, examinez attentivement les tuyaux pour détecter tout signe de détérioration, et remplacez les pièces excessivement usées. Il est peu probable que vous ayez à vous préoccuper de cet aspect, mais il est important de maintenir votre système de ventilation en bon état pour garantir le fonctionnement sécuritaire de votre poêle.

ENTRETIEN ANNUEL

Remarques importantes

- Comme pour toute tâche d'entretien concernant ce produit, assurez-vous que l'appareil est hors tension (« OFF ») et qu'il est complètement arrêté et refroidi AVANT de procéder à l'entretien.
- N'oubliez pas que les pièces métalliques du foyer peuvent rester CHAUDES longtemps après que les flammes se sont éteintes et MÊME longtemps après l'arrêt complet de l'appareil. Soyez toujours très prudent lorsque vous manipulez des pièces du poêle qui peuvent être chaudes, même si vous pensez qu'elles sont refroidies.
- L'entretien annuel (ou à la fin de la saison) comprend les étapes de la présente section, AINSI QUE les étapes des sections « Entretien quotidien », « Entretien hebdomadaire » et « Entretien mensuel ».
- Vous devez effectuer l'entretien annuel à la fin de la saison de chauffage. Laisser les cendres et les autres matières accumulées dans le poêle pendant les mois où on ne l'utilise pas peut causer une dégradation prématurée du métal du poêle et du système de ventilation. Portez particulièrement attention aux détails et nettoyez minutieusement le poêle à la fin de la saison de chauffage. Cela vous permettra d'utiliser votre poêle et son système de ventilation longtemps.
- L'appareil doit être débranché pendant l'été (et lorsqu'il n'est pas utilisé), afin d'aider à le protéger contre les risques de dommages causés par la foudre et par d'autres perturbations du courant électrique.

SUIE ET CENDRES VOLANTES : FORMATION ET RETRAIT

Les produits de combustion contiennent des petites particules de cendres volantes. Ces cendres volantes s'accumulent dans le système d'évacuation par ventilation, et restreignent le flux des gaz de combustion. La combustion incomplète, comme celle qui survient lors du démarrage et de l'arrêt du poêle ou en cas de mauvais fonctionnement du poêle, produit de la suie qui s'accumule dans le système d'évacuation par ventilation. Inspectez minutieusement le système d'évacuation par ventilation au moins une fois par an pour savoir s'il a besoin d'être nettoyé.

Attention – risque de choc électrique

Appuyez sur le bouton « OFF » (arrêt) et laissez l'appareil se refroidir complètement AVANT de le débrancher et de procéder à son entretien ou au remplacement d'une pièce.

Risque de choc électrique si l'appareil n'est pas débranché avant son entretien.

ENTRETIEN ANNUEL

- Le poêle et le système de conduit de fumée devraient être nettoyés complètement à la fin de la période de chauffage.
- **Pot de combustion** : Retirez l'ensemble de pot de combustion, nettoyez-le soigneusement et réinstallez-le (reportez-vous à la vue éclatée des pièces au verso du présent guide et à la section « Entretien quotidien »). Le pot de combustion nécessitera alors un nouveau joint d'étanchéité. Assurez-vous de bien serrer les vis de calage lorsque vous les remplacez, mais ne serrez pas excessivement.
- **Nettoyage du ventilateur (d'évacuation) de combustion** : Même si le ventilateur de combustion et son boîtier ont été conçus de façon à réduire l'accumulation de cendres, une certaine quantité de cendres s'y accumulera pendant toute la saison de chauffage. La quantité et le type de cendres dépendent du type de granules et du système de ventilation, mais, en général, il y a peu d'accumulation. Si vous trouvez une grande quantité de cendres volantes dans le ventilateur de combustion lors de son nettoyage, vous devez en effectuer l'entretien tous les mois ou deux fois par mois pour éviter une accumulation excessive.

Instructions

- Avant de procéder à l'entretien du ventilateur de combustion, assurez-vous que l'appareil est débranché et complètement refroidi.
- Dégagez légèrement le système de ventilation du ventilateur de combustion de façon à pouvoir retirer celui-ci du poêle.
- Retirez le panneau d'accès latéral gauche à l'aide d'une clé de 5/16 po.
- Retirez le panneau arrière de l'appareil à l'aide d'une clé de 5/16 po.
- Débranchez les deux fils de tension du ventilateur de combustion à l'aide des embouts à raccord rapide.
- Dévissez les cinq (5) vis autotaraudeuses de 5/16 po qui fixent le ventilateur de combustion au tube d'évacuation.
- Soulevez le ventilateur de combustion et retirez-le du poêle. Le joint qui scelle le ventilateur au tuyau d'évacuation est fragile, alors soyez très prudent lorsque vous retirez le ventilateur. Cependant, même en étant prudent, il est facile de déchirer ce joint fragile et, comme l'étanchéité est essentielle à cet endroit, vous devrez probablement remplacer le joint (pièce n° - PU-CBMG) chaque fois que vous enlèverez le ventilateur de combustion. Retirez le joint d'étanchéité à l'aide d'un couteau à mastiquer, puis installez le nouveau joint en appliquant de l'adhésif sur le ventilateur et en posant le nouveau joint (les instructions et l'adhésif sont fournis avec le joint d'étanchéité).
- Après avoir enlevé le ventilateur de combustion, nettoyez toute accumulation de cendres dans le tuyau de combustion du poêle à l'aide d'un aspirateur d'atelier.
- Utilisez un pinceau doux pour retirer soigneusement toute accumulation de cendres à l'intérieur du ventilateur de combustion et sur sa pale.
- Inspectez le moteur du ventilateur de combustion pour trouver toute accumulation de poussière et enlevez-la soigneusement, en vous assurant que tous les trous de refroidissement du moteur sont dégagés et sans dépôts de poussière.
- Réinstallez le ventilateur en suivant à l'inverse les étapes décrites précédemment. N'oubliez pas de vérifier l'état du joint d'étanchéité du ventilateur de combustion et de rebrancher les deux fils qui relient le ventilateur au panneau de commande du poêle.
- Réinstallez le système de ventilation et les panneaux.

- REMARQUE : Un joint de moteur de combustion est inclus avec la pièce n° PU-CBMG. Il vous permet de retirer le moteur (seulement) du boîtier du ventilateur de combustion, de nettoyer le moteur et l'intérieur du boîtier du ventilateur, puis de replacer le moteur et son joint d'étanchéité sans avoir à retirer l'ensemble du ventilateur de combustion. N'oubliez pas que la roue, le tube et le tube d'évacuation en acier du ventilateur du poêle devraient être brossés et nettoyés à l'aide d'un aspirateur.

Nettoyage du ventilateur de convection

- Comme toujours, assurez-vous que le poêle est refroidi et débranché avant d'effectuer l'entretien d'un de ses composants, quel qu'il soit. Comme le ventilateur de convection ne traite pas les sous-produits de combustion, il ne nécessite pas un nettoyage aussi minutieux que le ventilateur d'évacuation.
- Cependant, la poussière de la maison et d'autres débris présents dans l'air peuvent s'accumuler sur les pales du ventilateur de convection. En général, la poussière qui s'est accumulée sur les pales du ventilateur peut être enlevée facilement à l'aide d'un aspirateur ou d'un pinceau doux.
- Vous devez retirer le panneau arrière du poêle à l'aide d'une clé de 5/16 po.
- Le panneau (de circuits) de commande doit être retiré en enlevant les deux vis de 5/16 po, puis le panneau de commande du poêle. Il peut être nécessaire de couper certaines attaches afin que vous puissiez retirer le panneau sans toucher au ventilateur (n'oubliez pas de les remplacer).
- Quatre vis de 5/16 po doivent être retirées pour enlever le ventilateur de convection du poêle. Vous aurez probablement besoin d'une douille et d'une longue rallonge.
- Réinstallez le ventilateur en suivant à l'inverse les étapes décrites précédemment.
- Consultez également les instructions pour le retrait du ventilateur de convection dans la section « Remplacement des pièces » du présent guide.

FINI

- Ce nouvel appareil a été peint avec de la peinture haute température qui devrait conserver son aspect d'origine pendant des années.
- Si l'appareil est mouillé et que des taches de rouille apparaissent, vous pouvez les poncer avec de la laine d'acier fine et repeindre l'appareil. Il est important de n'utiliser que de la peinture en aérosol haute température (pièce n° AC-MBSP), car les autres types de peinture pourraient ne pas adhérer à la surface ou ne pas supporter les températures élevées.
- De même, la peinture de certaines marques n'adhère pas aux peintures d'autres marques; par conséquent, nous vous recommandons fortement d'utiliser notre peinture en aérosol exclusive résistant aux températures élevées.

JOINTS D'ÉTANCHÉITÉ

- Les joints d'étanchéité doivent être inspectés et remplacés tous les ans. Reportez-vous à la section « Joints d'étanchéité » dans la section « Remplacement des pièces » (page 49) pour consulter les instructions et obtenir de plus amples renseignements.

Guide de dépannage

AVERTISSEMENT : Pour éviter les **CHOCs ÉLECTRIQUES**, *débranchez* toujours l'appareil de l'alimentation **AVANT** de commencer une réparation. Si vous ne trouvez pas de solution à votre problème dans le présent guide, communiquez avec le soutien technique au 1 800 245-6489.

* Consultez la section **CODES D'ERREUR** du présent guide pour plus d'informations sur le dépannage des codes d'erreur.

Problème	Cause	Solution
La vis à granules supérieure ne tourne pas	<ol style="list-style-type: none"> 1. Le moteur de la vis à granules est en mauvais état. 2. Une matière étrangère bloque la vis à granules. 3. Détecteur de l'aspirateur. 4. Interrupteur du couvercle de la trémie. 	<ol style="list-style-type: none"> 1. Remplacez le moteur de la vis à granules. 2. Enlevez les granules et les autres sources d'obstruction. 3. Vérifiez le ventilateur d'évacuation. 4. Assurez-vous que le couvercle de la trémie est fermé ou remplacez l'interrupteur.
La vis à granules inférieure ne tourne pas	<ol style="list-style-type: none"> 1. Le moteur de la vis à granules est en mauvais état. 2. Une matière étrangère bloque la vis à granules. 	<ol style="list-style-type: none"> 1. Remplacez le moteur de la vis à granules. 2. Enlevez les granules et les autres sources d'obstruction.
Odeur de fumée ou poussière dans la maison	<ol style="list-style-type: none"> 1. Connexion incorrecte de l'évacuation. 	<ol style="list-style-type: none"> 1. Vérifiez les connexions de l'évacuation pour trouver les fuites, particulièrement la connexion du ventilateur d'évacuation. Colmatez les fuites avec du silicone, du ruban d'aluminium ou un collier de serrage.
Le ventilateur d'air ambiant ne fonctionne pas	<ol style="list-style-type: none"> 1. Détecteur thermique lâche. 2. La vitesse du ventilateur est trop élevée par rapport à la plage de chaleur, ce qui refroidit le poêle et entraîne l'arrêt du ventilateur. 3. Un fil est mal raccordé. 	<ol style="list-style-type: none"> 1. Resserrez la connexion sur le détecteur. 2. Réduisez la vitesse du ventilateur. 3. Vérifiez les connexions dans le panneau de commande.
Le ventilateur d'évacuation ne fonctionne pas	<ol style="list-style-type: none"> 1. Un fil est mal raccordé. 2. Le ventilateur fonctionne mal. 3. Le détecteur de l'aspirateur fonctionne mal. 	<ol style="list-style-type: none"> 1. Vérifiez les connexions dans le panneau de commande. 2. Remplacez le ventilateur. 3. Remplacez le détecteur de l'aspirateur.
Flammes peu intenses	<ol style="list-style-type: none"> 1. Le ventilateur d'évacuation fonctionne mal. 2. Granules excessivement humides. 3. Accumulation excessive de cendres. 4. Granules de qualité inférieure. 	<ol style="list-style-type: none"> 1. Inspectez et remplacez le ventilateur. 2. Gardez les granules au sec. 3. Nettoyez soigneusement l'appareil. 4. N'utilisez que des granules de première qualité approuvées par le PFI (Pellet Fuel Institute).
Un fusible a sauté	<ol style="list-style-type: none"> 1. Surtension. 2. Fil dénudé. 3. Il y a court-circuit dans un composant électrique. 	<ol style="list-style-type: none"> 1. Remplacez le fusible; utilisez un parasurtenseur. 2. Vérifiez s'il y a des fils dénudés ou des câbles dont la gaine protectrice est abîmée. 3. Vérifiez si des éléments bloquent les moteurs et les ventilateurs ou s'il y a des courts-circuits.
Consommation élevée de granules	<ol style="list-style-type: none"> 1. Les granules sont de qualité inférieure ou leur taille n'est pas uniforme. 	<ol style="list-style-type: none"> 1. Utilisez des granules de première qualité, ou essayez une autre marque de granules.
Grincements	<ol style="list-style-type: none"> 1. Un élément obstrue le tube de la vis à granules. 2. Ventilateur bruyant. 	<ol style="list-style-type: none"> 1. Vérifiez s'il y a des éléments qui obstruent le tube de la vis à granules. 2. Retirez, nettoyez et huilez le ventilateur.
Cognements ou cliquetis	<ol style="list-style-type: none"> 1. Matières dans le ventilateur. 2. La vis de calage du ventilateur d'évacuation est lâche. 	<ol style="list-style-type: none"> 1. Vérifiez que les deux ventilateurs sont libres d'obstructions. 2. Vérifiez si la vis de calage est bien serrée.

Codes d'erreur relatifs au panneau de commande fixé sur le côté seulement

<p>L'appareil s'arrête après 15 à 20 minutes de fonctionnement, et le panneau de commande affiche le code « FS » (panneau fixé sur le dessus) ou le code « E-2 » (panneau fixé sur le côté) (échec du démarrage)</p>	<p>1. Détecteur thermique lâche. 2. Réglages du panneau de commande. 3. Les granules ne prennent pas feu.</p>	<p>1. Vérifiez les deux côtés de la connexion du détecteur thermique (ventilateur d'évacuation et panneau de commande). 2. Démarrez le poêle au degré de chaleur minimal de 5 pour vous assurer qu'un bon feu s'allume. 3. Vérifiez s'il y a des accumulations dans l'allumeur ou si ce dernier est en panne.</p>
<p>Le code « OT » (panneau fixé sur le dessus) ou « E-3 » (panneau fixé sur le côté) s'affichent sur le panneau de commande (température excessive)</p>	<p>1. Défaillance du ventilateur de convection (air de la pièce). 2. Flux partiellement bloqué. 3. Utilisation d'un combustible autre que des granules de bois de première qualité.</p>	<p>1. Vérifiez si le ventilateur de convection fonctionne correctement, et remplacez-le au besoin. 2. Vérifiez si des éléments obstruent le flux. 3. Utilisez SEULEMENT des granules de bois de première qualité dans ce poêle.</p>
<p>Remarques :</p> <p>1. Chaque fois que vous devez vérifier ou remplacer le détecteur de l'aspirateur, vérifiez également si le boyau de l'aspirateur est lâche ou fissuré. De plus, assurez-vous que le port de mesure de l'aspirateur dans le foyer est toujours propre (nettoyez-le à l'aide d'un goupillon ou d'une brosse; n'utilisez pas un aspirateur pour nettoyer ce port).</p> <p>2. Pour redémarrer et effacer un code d'erreur affiché dans le panneau de commande, appuyez sur le bouton « ON » (marche). L'appareil devrait se réinitialiser et redémarrer.</p> <p>3. Si vous n'êtes pas sûr de la signification d'un code d'erreur ou si vous avez des questions, NOUS VOUS PRIONS de communiquer avec le service de soutien technique au 1 800 245-6489.</p>		

CONSIGNES DE SÉCURITÉ IMPORTANTES : Si l'appareil ou le tuyau de raccord de cheminée rougit (ou blanchit), le poêle est surchauffé. Cette situation pourrait causer un incendie ou un feu de cheminée. Ne faites pas fonctionner votre appareil à une température trop élevée, car il pourrait surchauffer.

REPLACEMENT DES PIÈCES

Reportez-vous à la vue éclatée au verso du présent guide pour des références sur les pièces
Commandes de pièces : 1 800 516-3636 heatredefined.com Questions : 1 800 245-6489

Ventilateur de convection (d'air ambiant)

- Avant de procéder au remplacement d'une pièce, assurez-vous que l'appareil est débranché et complètement refroidi.
- Retirez le panneau arrière de l'appareil à l'aide d'une clé de 5/16 po.
- S'il s'agit d'un panneau de commande fixé sur le côté, il se peut que vous deviez retirer le panneau (de circuits) de commande en enlevant les deux vis de 5/16 po, puis le panneau de commande du poêle. Il peut être nécessaire de couper certaines attaches afin que vous puissiez retirer le panneau sans toucher au ventilateur (n'oubliez pas de les remplacer).
- Repérez les fils de tension et débranchez-les du ventilateur de convection.
- À l'aide d'une douille et d'une longue rallonge, desserrez et retirez les 4 vis de 5/16 po qui fixent le ventilateur au poêle; retirez le ventilateur du poêle.
- L'installation du nouveau ventilateur s'effectue dans l'ordre inverse; n'oubliez pas de rebrancher le ventilateur aux fils de tension et de remplacer les attaches avant de replacer le panneau de commande. (Lors de l'installation du nouveau ventilateur, placez le moteur du ventilateur de sorte que l'ouverture pointe vers le HAUT, vers la partie supérieure du poêle.)
- Consultez le site youtube.com/heatredefined pour regarder des vidéos d'entretien détaillées afin de savoir comment procéder.

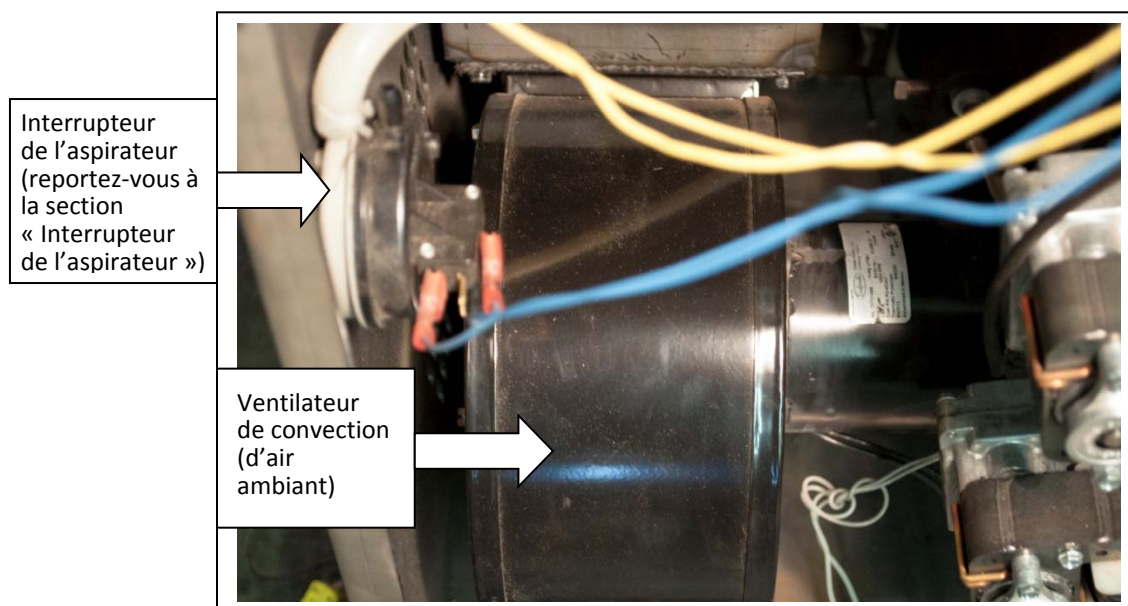

Moteur, paliers et axes de la vis à granules

- Avant de procéder au remplacement d'une pièce, assurez-vous que l'appareil est débranché et complètement refroidi. Assurez-vous également que la trémie est vide avant de tenter d'enlever ou de remplacer l'ensemble moteur de la vis à granules supérieure.
- Retirez le panneau arrière de l'appareil à l'aide d'une clé de 5/16 po.
- Avant de desserrer les boulons du moteur de la vis à granules, détachez les fils de tension du moteur.
- Repérez l'ensemble du moteur de la vis à granules approprié à l'arrière du poêle, puis desserrez le boulon de calage à tête carrée de 5/16 po situé entre le moteur et le palier de la vis à granules. Ce boulon se serre du côté plat de l'arbre d'engrenage et sert à verrouiller l'arbre d'engrenage et l'axe de la vis à granules ensemble.
- Une fois le boulon desserré, l'ensemble glisse hors de la bague de blocage et de l'axe de la vis à granules.
- Pour remplacer la vis à granules supérieure, vous devez retirer toutes les granules de la trémie ainsi que de l'ensemble de la vis à granules supérieure.
- Vous pouvez ensuite enlever les quatre boulons de 1/2 po qui tiennent le palier en place, puis retirer l'ensemble de la vis à granules en entier du poêle.
- Les paliers de la vis à granules sont scellés et ne nécessitent aucune lubrification.
- Retirez la bague de la tige de 3/4 po de l'ensemble de l'axe et du palier de la vis à granules.
- Desserrez les deux (2) vis de calage de 1/8 po à l'extrémité du palier de la vis à granules à l'aide d'une clé hexagonale de 1/8 po. Ceci détachera le palier de l'axe. (L'ensemble de palier et l'ensemble de vis à granules peuvent être remplacés en effectuant cette procédure dans l'ordre inverse. Appuyez bien le palier contre la bague de 3/4 po avant de serrer les deux vis de calage de 1/8 po.)

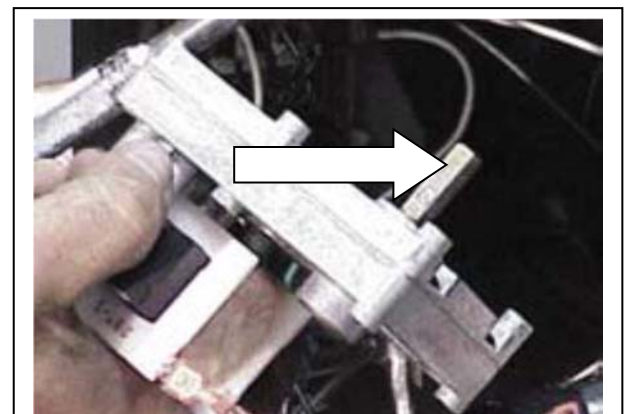
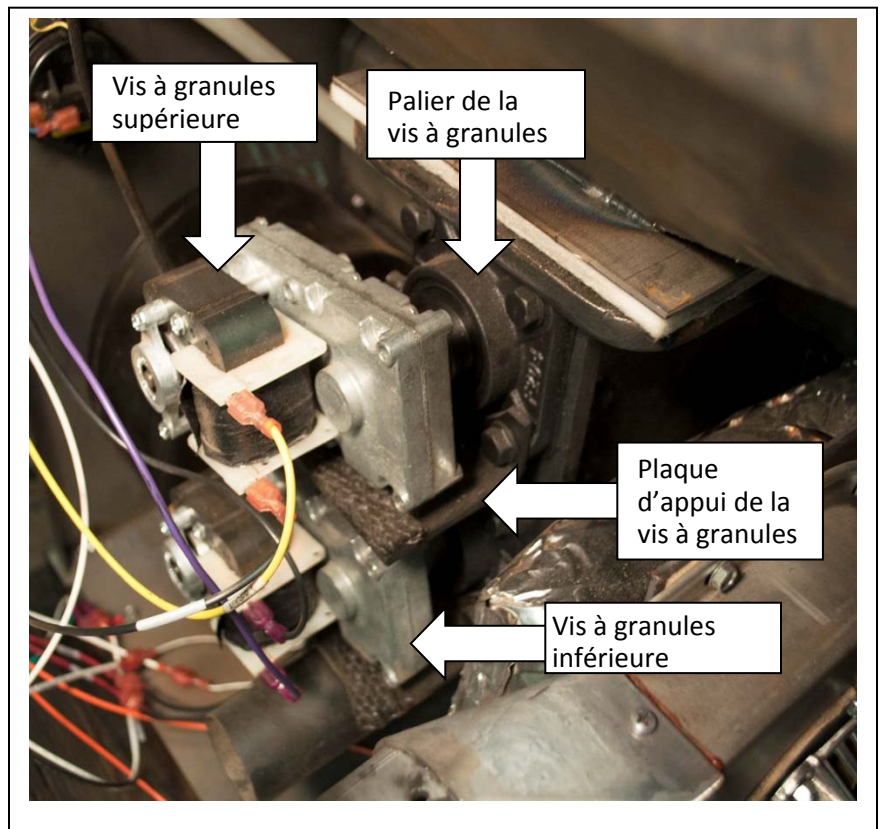

Le boulon de calage à tête carrée de 5/16 po se serre du côté PLAT de l'arbre d'engrenage

- Assurez-vous d'installer un nouveau joint d'étanchéité de palier de la vis à granules lors du remplacement d'un palier.
- Lorsque vous placez l'ensemble de vis à granules dans l'appareil, serrez toujours les quatre boulons de palier de la vis à granules en diagonale (d'un coin à l'autre) pour vous assurer que les paliers et les axes sont correctement alignés. N'oubliez pas d'installer la plaque d'appui de la vis à granules en insérant les deux boulons inférieurs à travers la plaque et le palier de la vis à granules.
- REMARQUE : Suivez la même procédure pour travailler sur la vis à granules inférieure. Les granules ne doivent cependant pas être obligatoirement retirées de la trémie.
- Consultez le site [youtube.com/heatredefined](https://www.youtube.com/heatredefined) pour regarder des vidéos d'entretien détaillées afin de savoir comment procéder.

Ventilateur (d'évacuation) de combustion

- Avant de procéder au remplacement d'une pièce, assurez-vous que l'appareil est débranché et complètement refroidi.
- Débranchez le tuyau de ventilation pour accéder au ventilateur de combustion.
- Retirez le panneau d'accès latéral gauche à l'aide d'une clé de 5/16 po.
- Retirez le panneau arrière de l'appareil à l'aide d'une clé de 5/16 po.
- Débranchez les fils de tension du ventilateur de combustion.
- Retirez les 5 vis qui fixent le ventilateur d'évacuation au tube d'évacuation. Une fois que vous avez retiré les vis, soulevez le ventilateur et retirez-le du poêle.
- Remplacez le joint d'étanchéité du ventilateur de combustion chaque fois que vous retirez le ventilateur du poêle (pièce n° PU-CBMG). Retirez le joint d'étanchéité à l'aide d'un couteau à mastiquer, puis installez le nouveau joint en appliquant de l'adhésif sur le rebord du ventilateur et en posant le nouveau joint (les instructions et l'adhésif sont fournis avec le joint d'étanchéité).
- Pour la réinstallation, effectuez les étapes ci-dessus exactement dans l'ordre inverse.
- Consultez le site [youtube.com/heatredefined](https://www.youtube.com/heatredefined) pour regarder des vidéos d'entretien détaillées afin de savoir comment procéder.

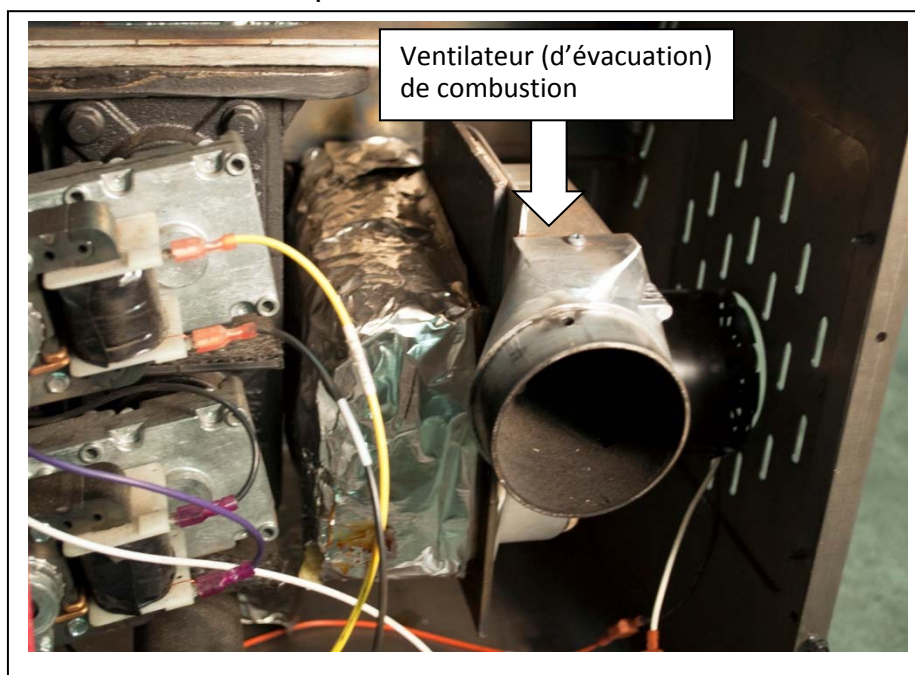

REEMPLACEMENT DES PIÈCES

Interrupteur de l'aspirateur – fonction

- Cet appareil possède un interrupteur d'arrêt de l'aspirateur (pièce n° CU-VS) qui permet d'aider à contrôler certaines fonctions de l'appareil.
- Si une erreur de fonctionnement survient dans l'appareil, un interrupteur arrête l'alimentation de la vis à granules ou éteint l'appareil. Si l'appareil s'éteint, un code d'erreur s'affiche sur le panneau de commande.
- Parmi les situations qui pourraient provoquer cela, on retrouve une panne de courant, une panne du ventilateur de combustion, une installation incorrecte du conduit de fumée, un conduit de fumée bloqué (en raison de rongeurs, de nids, etc.) ou une « combustion sale » à la suite de la combustion d'un mauvais combustible (consultez la section « Informations importantes » au début du guide).

Port de l'interrupteur de l'aspirateur

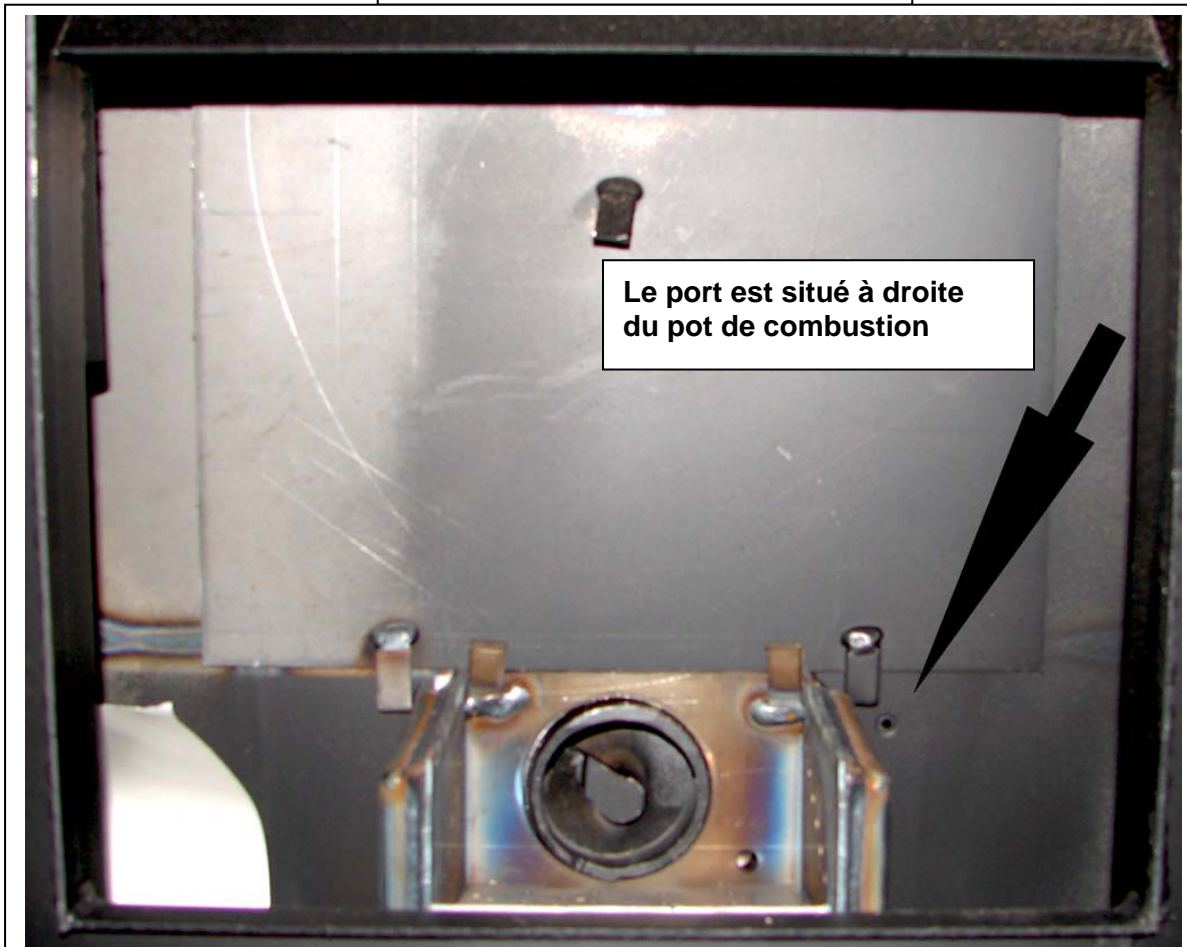

Le port est situé à droite
du pot de combustion

REMARQUE : Le port de l'interrupteur de l'aspirateur doit être propre, sinon la vis à granules supérieure cessera de fonctionner. Repérez l'orifice du port à droite du pot de combustion et, une fois le poêle débranché et refroidi, utilisez un pinceau ou un goupillon (pas un aspirateur) pour garder ce port exempt de cendres et d'autres débris (reportez-vous à l'illustration).

REEMPLACEMENT DES PIÈCES

Interrupteur de l'aspirateur

- Avant de procéder au remplacement d'une pièce, assurez-vous que l'appareil est débranché et complètement refroidi.
- Retirez le panneau arrière de l'appareil à l'aide d'une clé de 5/16 po.
- Repérez l'interrupteur de l'aspirateur comme le montre l'illustration ci-dessous (sur le panneau gauche de l'appareil).
- Débranchez les fils de tension et le tuyau de l'aspirateur de l'interrupteur de l'aspirateur, *en notant l'emplacement des branchements*.
- À l'aide d'un tournevis cruciforme, retirez les 2 vis qui fixent l'interrupteur de l'aspirateur à son support.
- Réinstallez les pièces dans l'ordre inverse; vérifiez soigneusement que les fils et le tuyau de l'aspirateur sont raccordés de la même façon que précédemment (et conformément au schéma de câblage fourni dans ce guide).
- Consultez le site [youtube.com/heatredefined](https://www.youtube.com/heatredefined) pour regarder des vidéos d'entretien détaillées afin de savoir comment procéder.

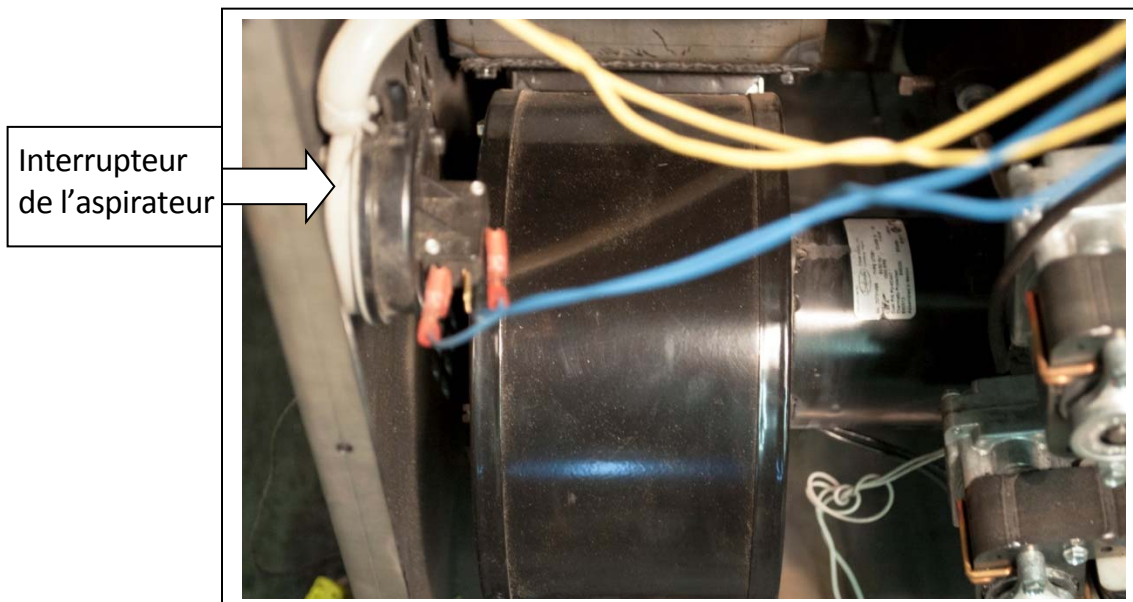
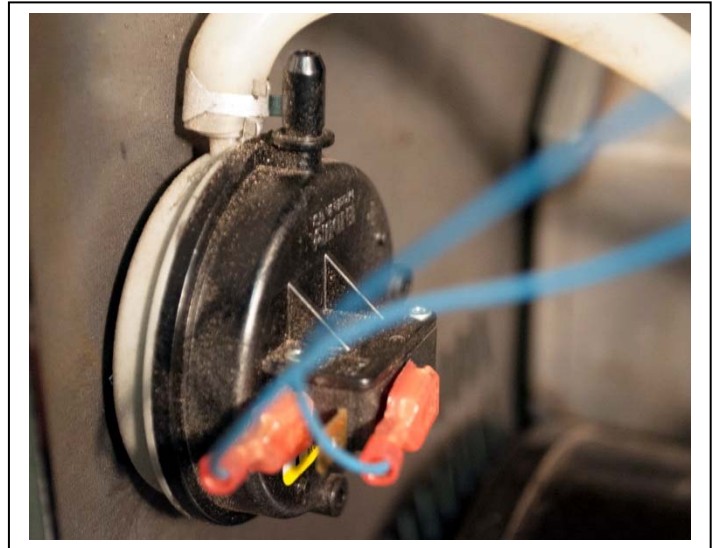

REEMPLACEMENT DES PIÈCES

Allumeur

- Avant de procéder au remplacement d'une pièce, assurez-vous que l'appareil est débranché et complètement refroidi.
- Retirez le panneau arrière de l'appareil à l'aide d'une clé de 5/16 po.
- Repérez l'allumeur du côté gauche de l'ensemble d'alimentation (vu de l'arrière de l'appareil).
- Débranchez les fils de tension de l'allumeur.
- Desserrez la vis de calage à tête carrée de 5/16 po du tube de l'allumeur, puis retirez l'ancienne cartouche de l'allumeur (si votre appareil présente une vis de calage hexagonale, vous aurez besoin d'une clé hexagonale de 1/8 po).
- Installez le nouvel allumeur dans le tube de l'allumeur, en vous assurant que l'allumeur est bien appuyé contre l'arrière du boîtier.
- Resserrez la vis de calage et n'oubliez pas de rebrancher les fils de tension.
- Remplacez le panneau arrière.
- Consultez le site [youtube.com/heatredefined](https://www.youtube.com/heatredefined) pour regarder une vidéo d'entretien sur le remplacement de l'allumeur.

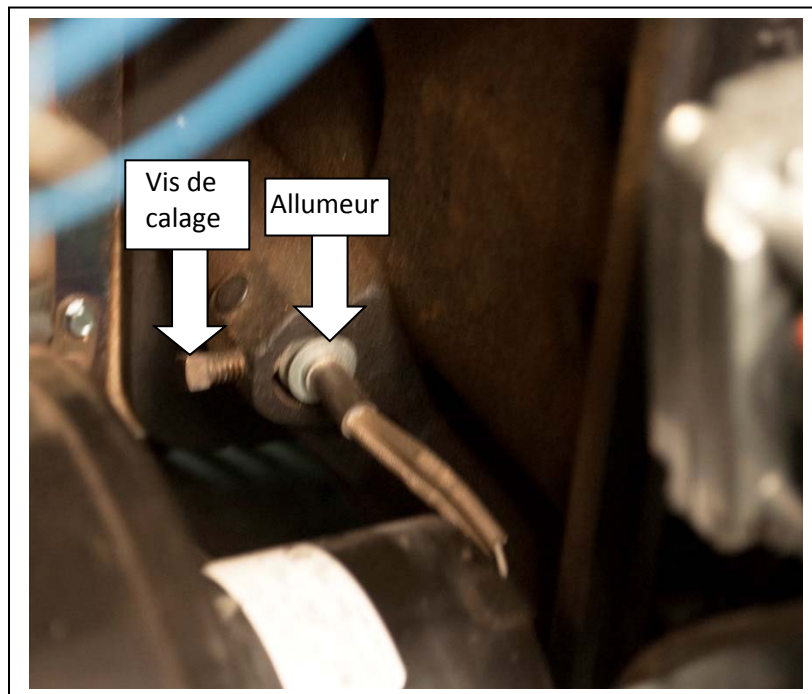

REPLACEMENT DES PIÈCES

L'ENTRETIEN INADÉQUAT DES JOINTS, Y COMPRIS LE DÉFAUT DE REMPLACEMENT DES JOINTS, PEUT ENTRAÎNER DES FUITES D'AIR CAUSANT DES RETOURS DE FUMÉE. IL EST ESSENTIEL DE REMPLACER LES JOINTS ANNUELLEMENT.

Joint d'étanchéité

1. Porte

- Cet appareil est muni d'un joint d'étanchéité cordé de 19,05 mm inséré dans la cannelure autour de l'ouverture de la porte, lequel doit être remplacé au moins une fois par année. Pour remplacer le joint d'étanchéité de la porte (pièce n° AC-DGKHD), retirez d'abord le vieux joint en entier. Avant d'ajouter le nouvel adhésif, vous devrez peut-être gratter la vieille colle de la cannelure de la porte. Après avoir ajouté de la colle et installé le joint, fermez et verrouillez la porte, et laissez-la ainsi pendant vingt-quatre heures pour que la colle durcisse. Consultez la page suivante pour plus de renseignements.

2. Fenêtre

- Si vous remplacez le joint de la fenêtre (pièce n° AC-GGK), un des côtés du nouveau joint sera déjà enduit de colle. Retirez le papier du côté adhésif et placez le joint autour du bord extérieur de la vitre, centré sur le bord. Repliez les bords du joint sur la vitre en formant un « U ».

3. Ventilateur de combustion

- Vous devriez remplacer le joint du ventilateur de combustion (pièce n° PU-CBMG) chaque fois que vous retirez ou nettoyez l'ensemble de ventilateur de combustion.
- Retirez le joint d'étanchéité à l'aide d'un couteau à mastiquer, puis installez le nouveau joint en appliquant de l'adhésif sur le rebord du ventilateur et en posant le nouveau joint (les instructions et l'adhésif sont fournis avec le joint d'étanchéité).

4. Moteur du ventilateur de combustion

- Le joint (pièce n° PU-CBMG) du moteur du ventilateur de combustion n'a généralement pas besoin d'être remplacé, car, normalement, on ne retire pas ce moteur de l'appareil. Cependant, si vous nettoyez le ventilateur d'évacuation en retirant le moteur seulement plutôt que l'ensemble du ventilateur, vous devez inspecter ce joint et le remplacer au besoin.

REEMPLACEMENT DES PIÈCES

Vitre

Cet appareil comporte un panneau de vitrocéramique (pièce n° AC-G9) dans la porte; un joint de fenêtre autoadhésif est fourni avec les fenêtres de rechange achetées directement à England's Stove Works. Ne remplacez jamais un composant en vitrocéramique par une vitre en verre trempé ou tout autre type de verre, et ne faites jamais fonctionner cet appareil lorsque la vitre est fissurée ou brisée. Les rayures de surface sont acceptables et normales, mais si n'importe quelle partie de cette vitre se fissure, arrêtez l'appareil et remplacez la vitre par une vitre en vitrocéramique haute température.

Caractéristiques de la vitre en vitrocéramique

- Dimensions de la vitre : 231,77 mm x 231,77 mm (9.125 po x 9.125 po)
- Type de verre : vitrocéramique de 5 mm

Précautions relatives à la vitre

- Ne remplacez jamais la vitre en vitrocéramique par une vitre en verre trempé ou tout autre type de verre.
- Ne faites jamais fonctionner cet appareil lorsque sa vitre est fissurée ou brisée.
- Ne claquez pas la porte et ne frappez pas la vitre avec un objet.

Nettoyage de la vitre

1. Assurez-vous que le poêle est éteint, et que celui-ci **et** la vitre sont complètement refroidis.
2. Il y a généralement peu de dépôts sur la vitre et ils peuvent habituellement être nettoyés avec de l'eau. Si la suie se fait tenace, utilisez un nettoyant spécialement conçu pour l'enlever. Vous ne devez pas gratter la vitre ni la nettoyer avec un produit abrasif.
3. Rincez la vitre avec de l'eau propre et séchez-la avant de faire fonctionner le poêle à nouveau.

Remplacement de la vitre (*comprend les instructions de remplacement du joint d'étanchéité de la porte*)

1. Retirez la porte du poêle et placez-la sur une surface de travail solide, face vers le bas.
2. À l'aide de pinces, retirez le joint de la porte en le tirant hors de la cannelure.
3. À l'aide d'une clé de 5/16 po, retirez les 4 vis qui tiennent les languettes de la vitre en place sur la porte.
4. Soulevez l'ancien panneau de verre en le retirant de la porte, puis jetez-le (soyez particulièrement prudent si l'ancienne vitre est brisée ou fissurée).
5. L'emballage du nouveau panneau de verre doit contenir un joint d'étanchéité autoadhésif en fibre de verre (pièce n° AC-GGK). Ce joint sert de coussin entre verre et portes et supports en acier.
6. Réinstallez les languettes de la vitre à l'aide des vis retirées précédemment. Évitez de serrer excessivement les vis.
7. Installez le nouveau joint d'étanchéité de la porte (pièce n° AC-DGKHD) à l'aide de l'adhésif résistant aux températures élevées qui est fourni.
8. Réinstallez la porte sur le poêle et fermez-la bien. Laissez l'adhésif sécher pendant 24 heures.

* Voir le schéma d'assemblage de la porte à la page 56. *

REPLACEMENT DES PIÈCES

Panneau de commande fixé sur le dessus

*** AVANT DE REMPLACER LE PANNEAU DE COMMANDE, ASSUREZ-VOUS QUE L'APPAREIL EST DÉBRANCHÉ ET QU'IL EST COMPLÈTEMENT REFROIDI. ***

Le tableau de commande (pièce n° PU-CB14) est un panneau d'affichage numérique. Pour réinstaller le panneau de commande, débranchez d'abord le cordon d'alimentation de la prise murale. Retirez la surface avant du panneau de commande en le tirant vers l'avant. Une fois le panneau désassemblé, à l'aide de pinces à bec effilé, débranchez le faisceau de câblage, le détecteur de la température ambiante, le thermostat, le couvercle de la trémie et les connecteurs du détecteur de l'aspirateur.

Pour brancher le nouveau panneau, rebranchez les pièces mentionnées ci-dessus et enclenchez la surface avant du panneau de commande en place. Rebranchez l'alimentation électrique quand vous serez prêt à utiliser l'appareil.

Plages de chaleur recommandées (pour le mode manuel) :

Combustion faible :	Réglage de plage de chaleur : 1	Réglage du ventilateur d'air ambiant : 1
Moyennement faible :	Réglage de plage de chaleur : 2 – 3	Réglage du ventilateur d'air ambiant : *
Moyennement élevée :	Réglage de plage de chaleur : 4 – 8	Réglage du ventilateur d'air ambiant : *
Combustion maximale :	Réglage de plage de chaleur : 9	Réglage du ventilateur d'air ambiant : 9

* *REMARQUE* : La vitesse du ventilateur s'ajustera automatiquement en fonction de la plage de chaleur que vous sélectionnez.

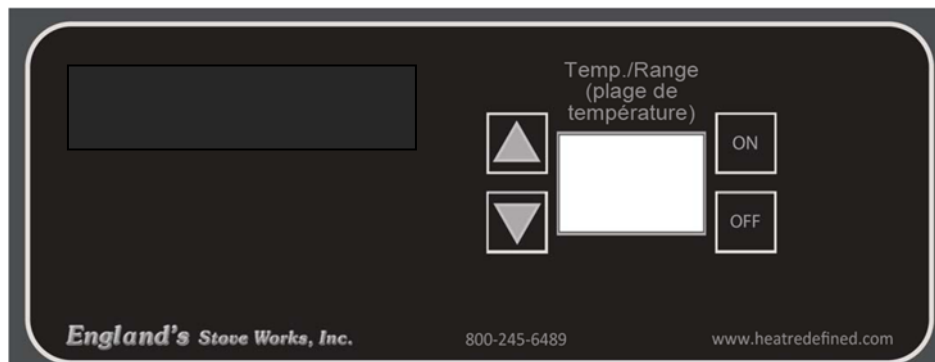

Remarque : L'apparence du panneau de commande de votre appareil peut varier.

Câblage du panneau de commande fixé sur le dessus

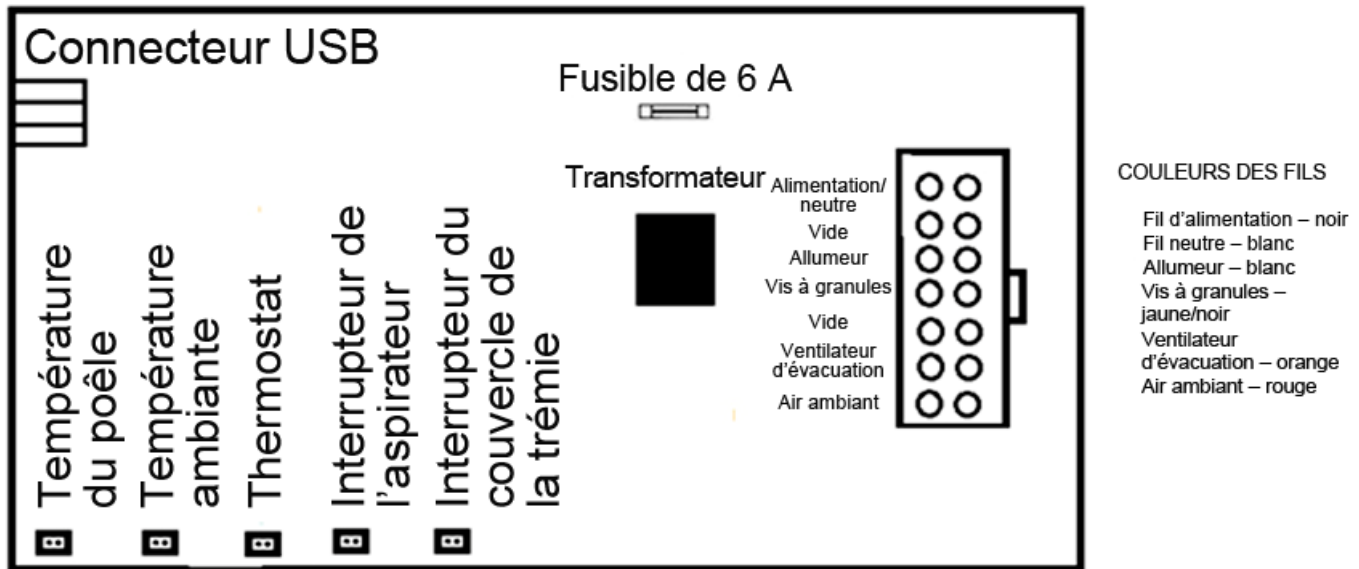

Attention – risque de choc électrique

- Appuyez sur le bouton « OFF » (arrêt) et laissez l'appareil se refroidir complètement AVANT de le débrancher et de procéder à son entretien ou au remplacement d'une pièce.
- Risque de choc électrique si l'appareil n'est pas débranché avant son entretien.

Attention

Si vous constatez la présence de fumée dans la trémie (retour de fumée), fermez immédiatement le couvercle de la trémie et la porte principale de l'appareil, puis verrouillez le couvercle. Ouvrez les fenêtres et la porte menant à l'extérieur les plus proches, puis appuyez sur le bouton « OFF » (arrêt) et laissez l'appareil refroidir pendant au moins 3 heures. N'ouvrez pas la porte de l'appareil ou le couvercle de la trémie. Il s'agit d'un problème d'entretien qui doit être corrigé.

**Communiquez avec le service de soutien technique au
1 800 245-6489.**

REPLACEMENT DES PIÈCES – PANNEAU DE COMMANDE FIXÉ SUR LE CÔTÉ

Le panneau de commande (pièce n° **PU-CB04**) est un panneau d'affichage numérique. Ce panneau comprend plusieurs réglages qui aident à faire fonctionner l'appareil. Cette pièce peut être retirée de l'appareil en desserrant les deux vis externes et en poussant le panneau vers l'intérieur du poêle. Le panneau d'accès arrière devrait être retiré avant de retirer le panneau de commande. Le panneau de commande utilise un fusible à action rapide de 6 A (pièce n° **PU-CBF6**).

REMARQUE : Les trois boutons de commande inférieurs sont pré-réglés en usine et ne devraient pas nécessiter de changement. Reportez-vous aux sections « Mode d'emploi » et « Utilisation quotidienne » du présent guide pour des instructions sur les autres réglages du panneau de commande.

Plages de chaleur recommandées :

Combustion faible :	Réglage de plage de chaleur : 1	Réglage du ventilateur d'air ambiant : 1
Moyennement faible :	Réglage de plage de chaleur : 2 – 3	Réglage du ventilateur d'air ambiant : *
Moyennement élevée :	Réglage de plage de chaleur : 5 – 8	Réglage du ventilateur d'air ambiant : *
Combustion maximale :	Réglage de plage de chaleur : 9	Réglage du ventilateur d'air ambiant : 9

* REMARQUE : Le réglage de la vitesse du ventilateur devrait correspondre au réglage de la plage de chaleur.

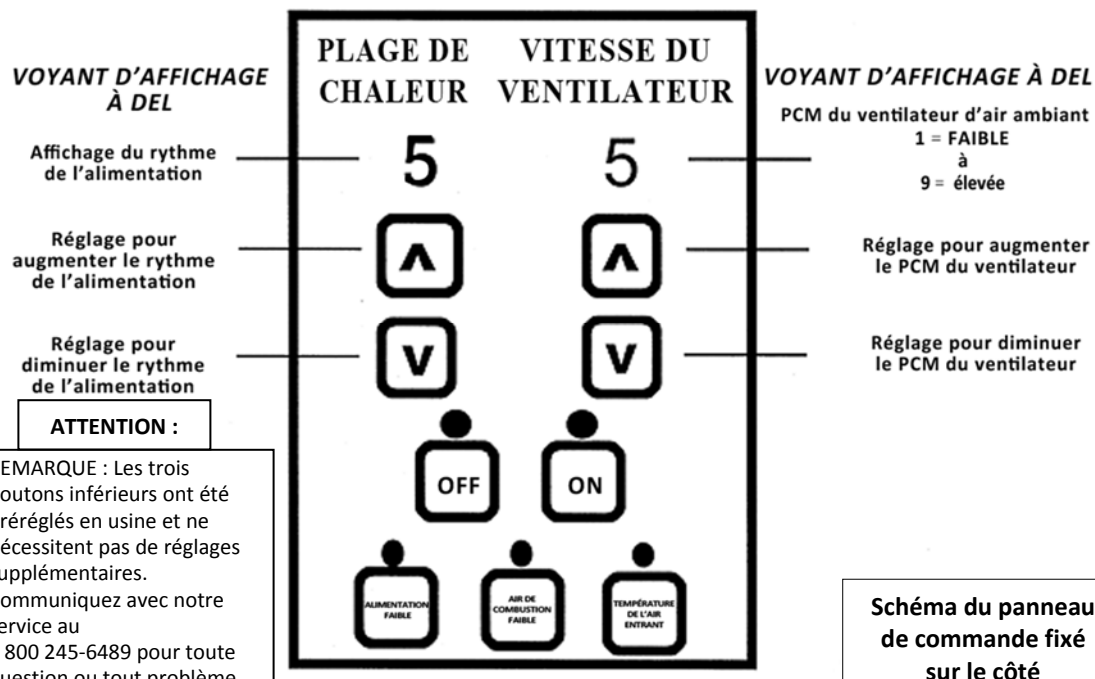

Attention

Si vous constatez la présence de fumée dans la trémie (retour de fumée), fermez immédiatement le couvercle de la trémie et la porte de l'appareil, puis verrouillez le couvercle. Ouvrez les fenêtres et la porte menant à l'extérieur les plus proches, puis appuyez sur le bouton « OFF » (arrêt) et laissez l'appareil refroidir pendant au moins 3 heures. N'ouvrez pas la porte de l'appareil ou le couvercle de la trémie. Il s'agit d'un problème d'entretien qui doit être corrigé.

Communiquez avec le service de soutien technique au 1 800 245-6489.

**Schéma du câblage
du panneau de commande fixé sur le côté**

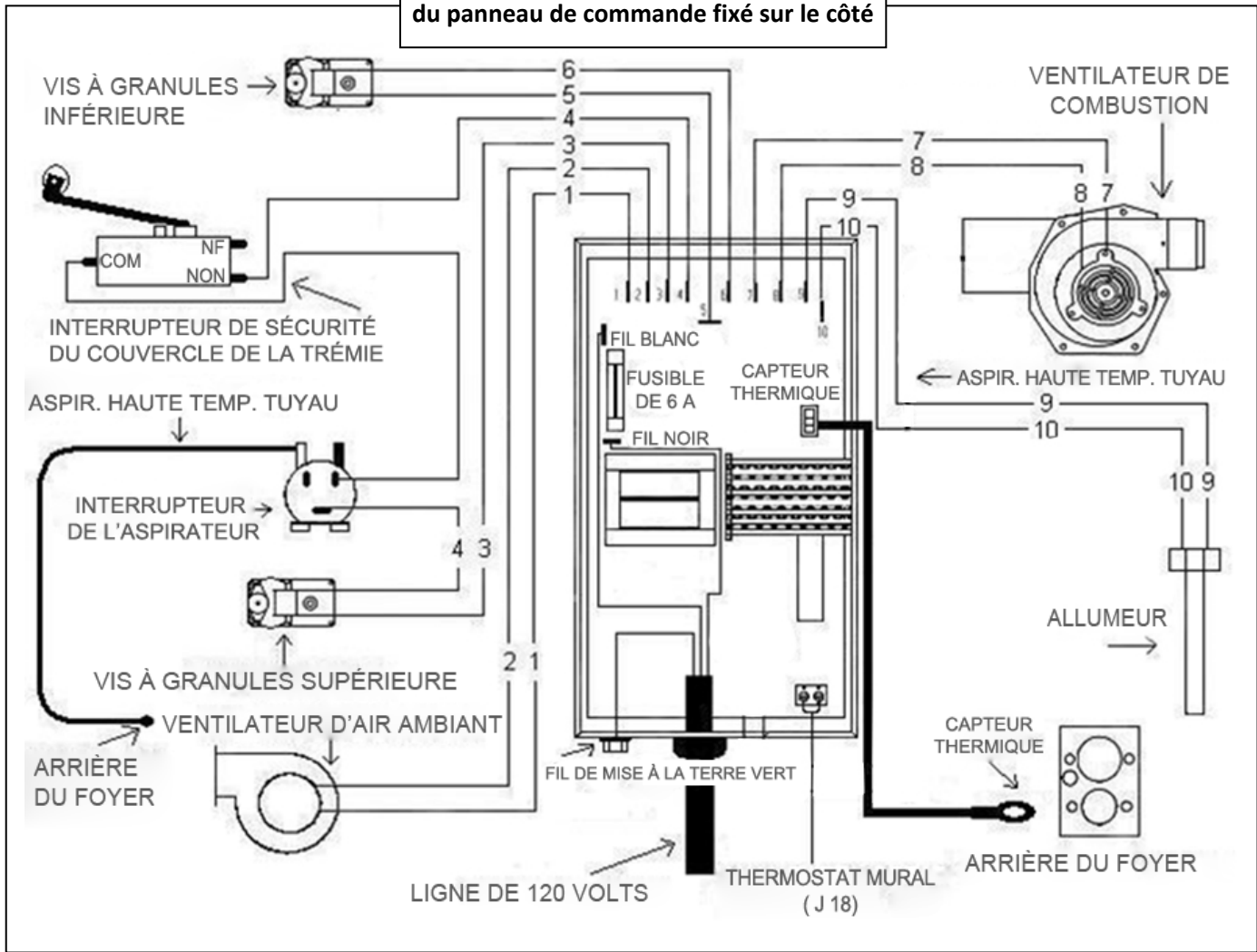

ATTENTION : Les pièces mobiles peuvent causer des blessures.

N'utilisez PAS l'appareil si des panneaux ne sont pas en place.

DANGER : Les pièces peuvent être chaudes. Risque de choc électrique.

Coupez l'alimentation avant d'effectuer l'entretien de l'appareil.

CONSIGNES DE SÉCURITÉ IMPORTANTES : Si l'appareil ou le tuyau de raccord de cheminée rougit (ou blanchit), le poêle est surchauffé. Cette situation pourrait causer un incendie ou un feu de cheminée. Ne faites pas fonctionner votre appareil à une température trop élevée. car il pourrait surchauffer.

Ajustements du loquet du couvercle de la trémie

Les joints d'étanchéité autour de la partie supérieure de la trémie à granules sont essentiels pour le fonctionnement sûr et efficace de l'appareil. Le loquet installé sur cet appareil sert à tenir le couvercle de la trémie serré sur ce joint. Au fil des utilisations, ces joints « s'usent » et se compressent. La tension du loquet doit donc être vérifiée périodiquement et ajustée au besoin.

Pour régler le loquet du couvercle, vous avez besoin des outils suivants : deux clés de 1/2 po, ou une clé de 1/2 po et une douille de 1/2 po. Pour ajuster le loquet, ouvrez d'abord le couvercle de la trémie, puis verrouillez le loquet dans sa position fermée. Ensuite, à l'aide de la clé de 1/2 po, desserrez l'écrou le plus proche du loquet. Cet écrou est alors ajusté près du couvercle lui-même pour serrer le loquet. Après avoir ajusté cet écrou à la position désirée, maintenez-le en place avec la clé de 1/2 po, puis serrez l'écrou de retenue sur le bout de l'axe du loquet avec la douille de 1/2 po ou la seconde clé de façon à maintenir en place l'ensemble loquet. Enfin, une fois le loquet serré, testez la tension du loquet en verrouillant le couvercle vers le bas et en soulevant les coins avant. Le couvercle doit être fermement retenu par le loquet. Répétez les mêmes étapes si le loquet n'est toujours pas assez serré.

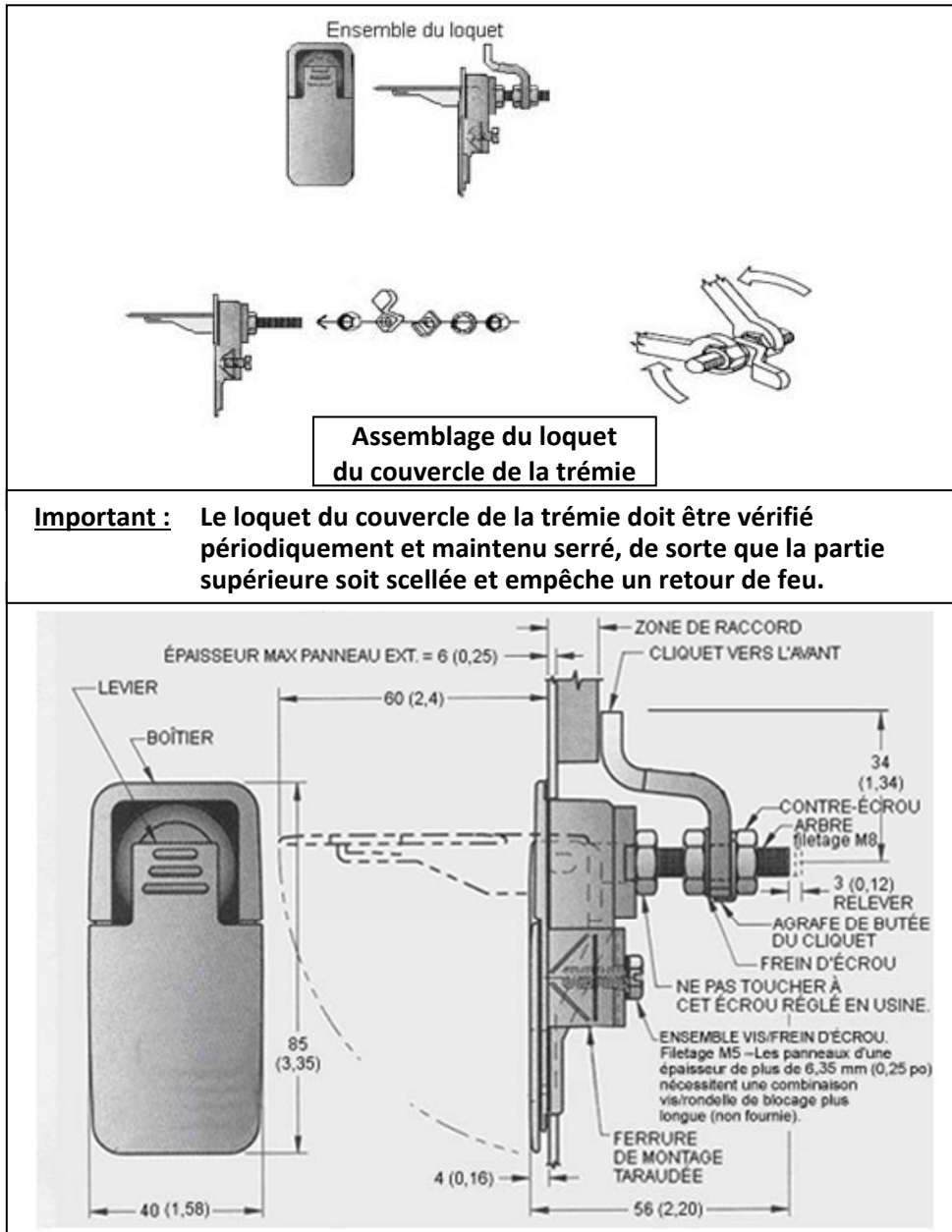

Poêle à granules – vue éclatée

NUMÉRO DESCRIPTION DE LA PIÈCE

- 1 Porte (pièce n° CA-19A)
- 2 Joint d'étanchéité de porte (pièce n° AC-DGKC)
- 3 Vitre avec joint d'étanchéité (pièce n° AC-G9)
- 4 Tôle de déviation*
- 5 Pot de combustion
- 5a Plaque d'usure pour pot de combustion**
- 6 Joint d'étanchéité du pot de combustion
- 7 Panneau d'accès latéral
- 8 Ventilateur de combustion
- 9 Adaptateur de 3 po pour ventilateur
- 10 Joint d'étanchéité pour ventilateur de combustion (pièce n° PU-CBG)
- 11 Pot d'alimentation de granules
- 12 Panneau de commande numérique
- 13 Ventilateur de convection
- 14 Vis à granules : (vis à granules supérieure et inférieure)
- 15 Joints d'étanchéité de palier
- 16 Palier (pièce n° PU-UCF204-12)
- 17 Bague de la tige d'un diamètre intérieur de 3/4 po (pièce n° PU-2X570)
- 18 Moteurs de la vis à granules
- 19 Panneau d'accès arrière
- 20 Joint de la bride de la trémie (pièce n° PU-HFG)
- 21 Trémie
- 22 Joint du couvercle de la trémie (pièce n° PU-HFG)
- 23 Couvercle de la trémie
- 24 Interrupteur(s) d'arrêt de l'aspirateur
- 25 Loquets du couvercle de la trémie
- 26 Volets en laiton (certains modèles seulement)
- 27 Ensemble de cartouche (allumeur) (pièce n° PU-CHA)

REMARQUE SUR LES NUMÉROS DE PIÈCES :

Ceci est un schéma de l'appareil à granules de base d'England's Stove Works. Votre modèle peut varier quelque peu. Consultez notre magasin en ligne au www.englishstoves.com ou la liste des pièces du guide pour obtenir les numéros de pièces spécifiques au modèle de votre poêle. Si une pièce n'est pas répertoriée dans le guide ou sur le site Web, ou si vous avez des questions, composez le 1 800 245-6489.

* Remarque : La tôle de déviation (4) est accrochée sur la paroi arrière du foyer et est placée au centre du pot de combustion.

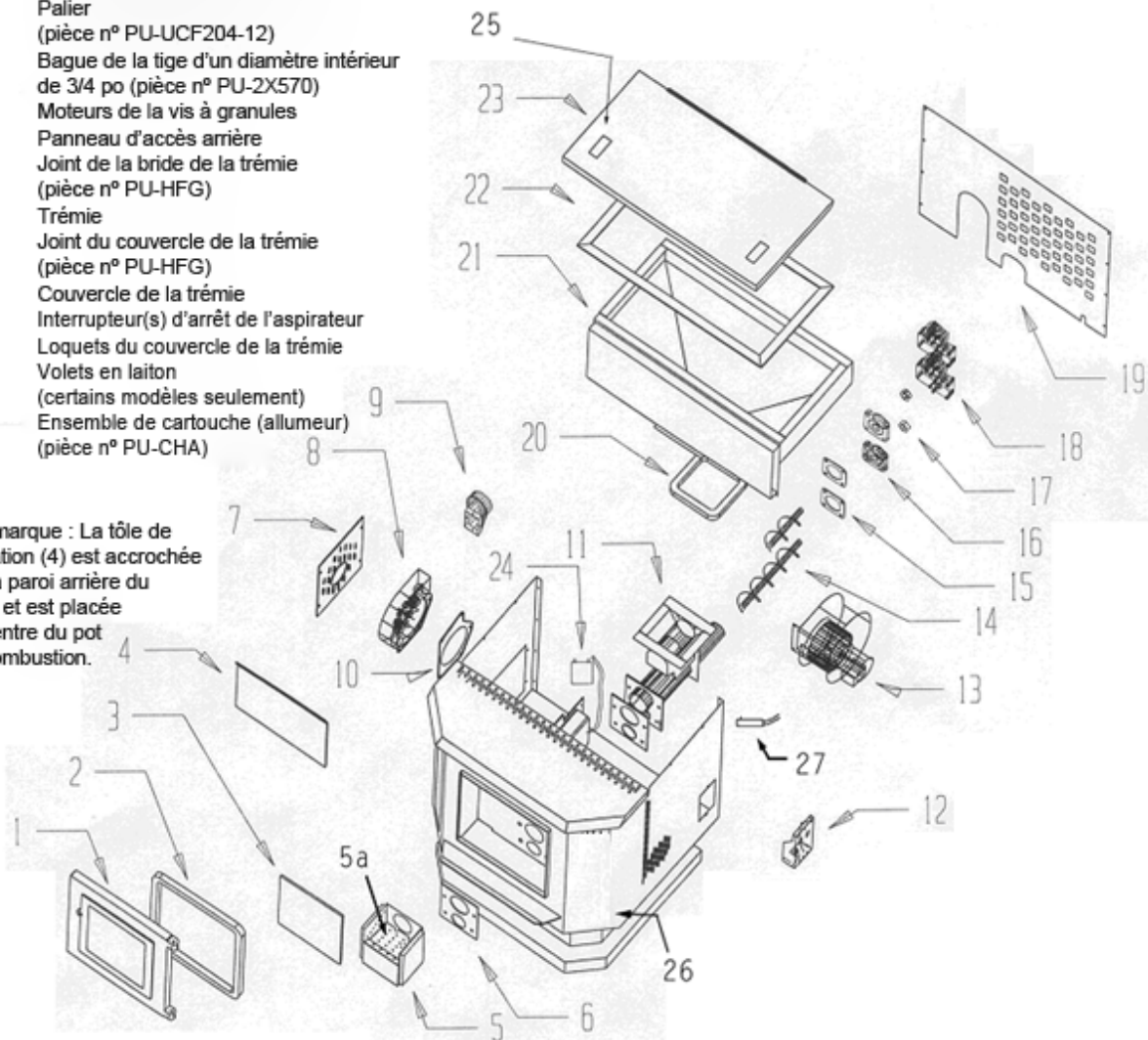

LISTE DES PIÈCES DE RECHANGE

N° de pièce	Description
AC-GGK	Ensemble de joint d'étanchéité de vitre (joint uniquement, pas de vitre)
AC-DGKC	Ensemble de joint d'étanchéité de porte
AC-G9	Vitre de 22,86 cm x 22,86 cm avec joint
AC-SHN	Poignée de porte à ressort en nickel
AC-MBSP	Peinture à pulvériser noire résistant aux hautes températures
PU-AMS	Joint d'étanchéité de plaque d'appui du moteur de la vis à granules
PU-047040	Ensemble du moteur de la vis à granules à 1 tour par minute
PU-BP18	Ensemble de pot de combustion – deux pièces; appelez si vous n'avez besoin que d'une des pièces de cet ensemble de deux pièces
PU-076002B	Ventilateur (d'évacuation) de combustion – comprend un adaptateur de 3 po
PU-4C447	Ventilateur de convection (d'air ambiant)
PU-AF6T	Axe de la vis à granules supérieure
PU-AF11B	Axe de la vis à granules inférieure
PU-62-40-151-3	Loquet du couvercle de la trémie
PU-UCF204-12	Palier de la vis à granules
PU-2X570	Bague de blocage de 3/4 po
CU-VS	Interrupteur d'arrêt de l'aspirateur
PU-VH	Tuyau de l'aspirateur
PU-CBMG	Joint du ventilateur et du moteur de combustion
PU-BPG	Joint d'étanchéité du pot de combustion
PU-ABGN	Joint d'étanchéité du palier de la vis à granules
PU-HLG	Joint du couvercle de la trémie
PU-CHA	Ensemble de cartouche (allumeur)
PU-CBF6	Fusible de 6 A du panneau de commande
AC-HLSB	Interrupteur de sécurité du couvercle de la trémie
AC-HP	Axe de charnière – rivet pour porte moulée
PU-SSTCW	Fil du thermocouple <i>(seulement inclus avec le panneau de commande fixé sur le dessus)</i>
IP-25PDVC	Réflecteur supérieur (dans le foyer)
	DVD
	Guide
PU-CB14	Panneau de commande fixé sur le dessus <i>(si inclus)</i>
AC-CMB	Boîte de montage du panneau de commande (inclus avec le panneau de commande fixé sur le dessus)
PU-CB04	Panneau de commande fixé sur le côté (si inclus)

Les pièces peuvent être commandées en ligne au www.heatredefined.com

Si vous avez des questions, veuillez communiquer avec le service de soutien technique :

Technical Support Department P.O. Box 206 Monroe, VA 24574

Questions : 1 800 245-6489

Commandes de pièces seulement : 1 800 516-3636

Télécopieur : 1 434 929-4810

Des renseignements, y compris des vidéos, la foire aux questions, des fiches d'entretien et plus encore, peuvent être consultés sur notre site Web :

www.heatredefined.com

Vous pouvez inscrire la date de fabrication et le numéro de série de votre appareil dans les espaces prévus à cet effet sur cette étiquette (page suivante), pour référence ultérieure. Cette étiquette comprend également des renseignements de sécurité, comme les normes d'essai UL, ULC, etc., à l'intention de vos agents locaux ou de toute autre personne qui peut en avoir besoin.



Modèle 25-CAB80 55-SHPCAB80 55-TRPCAB80

Poêle à granules de bois; modèle autoportant pouvant être utilisé dans les maisons transportables

Homologué UL 1482-11/ASTM E 1509-12/ULC S627-00

Selon les tests de la norme ASTM 2779-10 de l'EPA

Fabriqué par :

England's Stove Works, Inc.
589 S. Five Forks Rd.
Monroe, VA 24574

Date de fabrication	
Numéro de série	

PRÉVENTION DES RISQUES D'INCENDIE

- Installez et utilisez cet appareil uniquement conformément au guide d'utilisation qui l'accompagne.
- Contactez les autorités locales en matière de construction ou le service d'incendie pour en savoir plus à propos des restrictions et des inspections d'installations dans votre région.
- À utiliser uniquement avec des granules de bois d'un diamètre de 6,35 mm.
- Ne raccordez pas ce poêle à un conduit de fumée déjà utilisé pour un autre appareil.
- La porte principale du poêle et la porte de retrait de la cendre doivent rester bien fermées pendant que l'appareil fonctionne.
- Débit calorifique : – 1,72 kg/h
- Taux d'émission : 1,13 g/h
- Certifié conforme aux normes de 2020 sur l'émission de particules lors de l'utilisation de granules de bois par l'ENVIRONMENTAL PROTECTION AGENCY des États-Unis.
- Norme d'essai des États-Unis : règlement 40 CFR de l'EPA des États-Unis, article 60, alinéa 60.536.
- Utilisez uniquement un tuyau de ventilation pour poêle à granules de type L ou de type P approuvé.
- Vérifiez et nettoyez le système d'évacuation régulièrement.

EXIGENCES RELATIVES À L'INSTALLATION D'UN APPAREIL AUTOPORTANT – Reportez-vous à la réglementation locale et aux instructions du fabricant de la cheminée pour connaître les précautions à prendre si vous faites passer une cheminée au travers d'un mur ou d'un plafond combustible. Disposez un protecteur de plancher incombustible qui dépasse de 15,24 cm à l'avant et de chaque côté de l'ouverture pour l'alimentation en granules. Consultez le guide d'utilisation pour en savoir plus sur le dégagement.

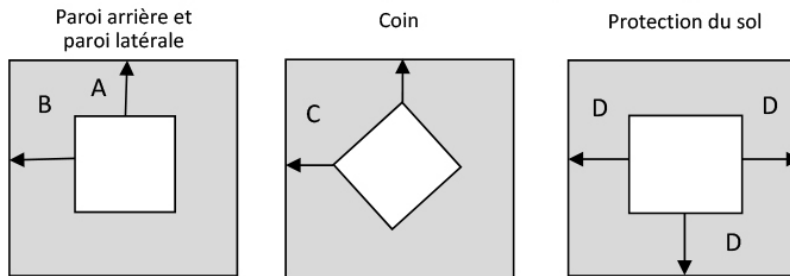

A = 0 cm (0 po) B = 17,78 cm (7 po)
C = 12,7 cm (5 po) D = 15,24 cm (6 po)

CARACTÉRISTIQUES ÉLECTRIQUES : 4 A, 115 V, 60 HZ. DISPOSEZ LE CORDON D'ALIMENTATION DE TELLE SORTE QU'IL N'ENTRE PAS EN CONTACT AVEC DES SURFACES CHAUDES ET QU'IL NE PASSE PAS DEVANT L'APPAREIL.

Reportez-vous au répertoire des produits de construction d'Intertek pour des informations détaillées.

MISE EN GARDE – Les pièces mobiles peuvent causer des blessures. N'utilisez pas l'appareil si les panneaux ne sont pas en place.

MISE EN GARDE – Pièces chaudes. N'utilisez pas l'appareil si les panneaux ne sont pas en place.

DANGER – Risque de choc électrique. Coupez l'alimentation avant d'effectuer l'entretien de l'appareil.

MISE EN GARDE – N'utilisez cet appareil qu'avec le couvercle de la trémie fermé. Sinon, des produits de combustion pourraient être émis dans certaines conditions. Maintenez le joint d'étanchéité de la trémie en bon état. Évitez de remplir la trémie de façon excessive.

Afin d'assurer le bon fonctionnement du poêle à bois, vous devez l'inspecter et le réparer périodiquement. Consultez le guide d'utilisation pour obtenir de plus amples renseignements. En vertu des règlements fédéraux, il est interdit d'utiliser ce poêle à bois d'une manière non conforme au mode d'emploi indiqué dans le guide d'utilisation.



ATTENTION – CET APPAREIL DEVIENT CHAUD LORSQU'IL EST EN MARCHÉ. N'Y TOUCHEZ PAS. MAINTENEZ-LE À BONNE DISTANCE DES MEUBLES ET DES VÊTEMENTS ET HORS DE PORTÉE DES ENFANTS. LE CONTACT AVEC L'APPAREIL PEUT BRÛLER LA PEAU. CONSULTEZ LA PLAQUE SIGNALÉTIQUE ET LES INSTRUCTIONS.

GARANTIE LIMITÉE DE CINQ (5) ANS

À partir de la date d'achat par le propriétaire d'origine.

Numéros de modèle 25-CAB80/55-SHPCAB80/55-TRPCAB80

La garantie limitée du fabricant couvre les éléments ci-dessous.

Cinq ans :

1. Les joints d'acier au carbone et les joints soudés du foyer sont garantis pendant cinq (5) ans contre le fendillement.
2. La porte et les charnières en acier sont garanties pendant cinq (5) ans contre la fissuration.

Un an :

1. Les pièces telles que la trémie, la vis à granules, le pot de combustion, l'axe de la vis à granules et les fixations sont garanties pendant un (1) an contre les fissures, les brisures et le fendillement des joints soudés.
2. Les composants électriques, les accessoires, le verre et la surface peinte du poêle sont garantis pendant un (1) an à partir de la date d'achat.

Conditions et exclusions

1. Les dommages découlant d'un emballage annulent votre garantie.
2. Cette garantie ne s'applique pas si les dommages découlent d'un accident, d'une manipulation inadéquate, d'une installation inadéquate, d'une utilisation inadéquate, d'abus, d'une réparation non autorisée ou d'une tentative de réparation non autorisée.
3. Le fabricant n'est pas responsable des dommages indirects, accessoires ou consécutifs découlant du produit, y compris les coûts ou dépenses, la fourniture de matériel de rechange ou la réparation pendant les périodes de mauvais fonctionnement ou de non-utilisation du produit*.
4. Le fabricant déclinera toute responsabilité pour les dommages indirects en cas de violation de toute garantie écrite ou implicite.
5. Ce produit est homologué par l'EPA pour son utilisation de granules de bois de qualité supérieure. La garantie ne s'applique pas si le produit est utilisé pour brûler des matériaux non conformes à son homologation par l'EPA. La garantie ne s'applique pas si le produit n'est pas utilisé conformément au guide d'utilisation.

* Certains États ou certaines provinces ne permettent pas l'exclusion ou la limitation des dommages accessoires ou consécutifs, de sorte que les exclusions

Procédure

L'acheteur doit donner avis de réclamation de défaut pendant la période de garantie et payer le transport vers un centre de service et à partir d'un centre de service désigné par le fabricant. Le revendeur qui a vendu l'appareil ou le fabricant, à notre gré, effectuera la réparation sous garantie.

Autres droits

Cette garantie vous confère des droits précis. Il est possible que vous disposiez également d'autres droits, qui varient d'un État ou d'une province à l'autre.

England's Stove Works, Inc.

P.O. Box 206

Monroe, VA 24574

1 800 245-6489

Pour effectuer une réclamation au titre de la garantie, veuillez communiquer avec notre service de soutien technique au 1 800 245-6489. Vous pouvez également effectuer une réclamation au titre de la garantie sur le site www.heatredefined.com

Dans le cas des pièces, les procédures de remplacement au titre de la garantie se trouvent sur le site de notre magasin de pièces : heatredefined.com

Avis important

L'information d'enregistrement **DOIT** être versée dans nos dossiers pour que la présente garantie soit valide. Veuillez nous envoyer cette information dans les trente (30) jours suivant la date d'achat initiale.

Il y a trois moyens faciles de nous faire parvenir cette information.

Adresse postale

England's Stove Works, Inc.

Technical support Department

P.O. Box 206

Monroe, Virginia 24574, États-Unis

Par télécopieur au numéro suivant :

1 434 929-4810 – 24 heures par jour

Enregistrement en ligne :

Pour vous inscrire en ligne, visitez notre site Web pour l'enregistrement de la garantie à l'adresse

<http://www.heatredefined.com>

Veillez noter : Cette garantie sera nulle et non avenue si l'acheteur n'envoie pas la carte d'enregistrement de la garantie ci-jointe ET une copie du reçu dans les trente (30) jours, à compter de la date d'achat.

Cette garantie est non transférable.

ENREGISTREMENT DE LA GARANTIE sur les produits england's stove works®

Renseignements sur l'acheteur*

I. Nom de l'acheteur _____

II. Adresse _____

III. Ville _____ Province _____ Code postal _____

IV. Numéro de téléphone _____

V. Courriel _____

Renseignements sur le détaillant*

VI. Nom du détaillant _____

VII. Adresse _____

VIII. Ville _____ Province _____ Code postal _____

Renseignements sur l'appareil*

IX. Numéro de modèle _____ Date d'achat _____

X. Prix d'achat _____

XI. Numéro de série _____ Date de fabrication _____

Questions relatives à l'achat

Comment avez-vous entendu parler de notre produit? (Veuillez cocher l'une des réponses suivantes.)

De bouche à oreille _____ Démonstration _____ Internet _____

Autre : _____

À quel endroit vous a-t-on donné des renseignements sur notre produit?

Au téléphone _____ Chez un détaillant (nom du détaillant) _____ Internet _____

Autre : _____

*** Renseignements nécessaires**